

Model / Type:

RR0081E - RR0101E

RR0082E - RR0102E

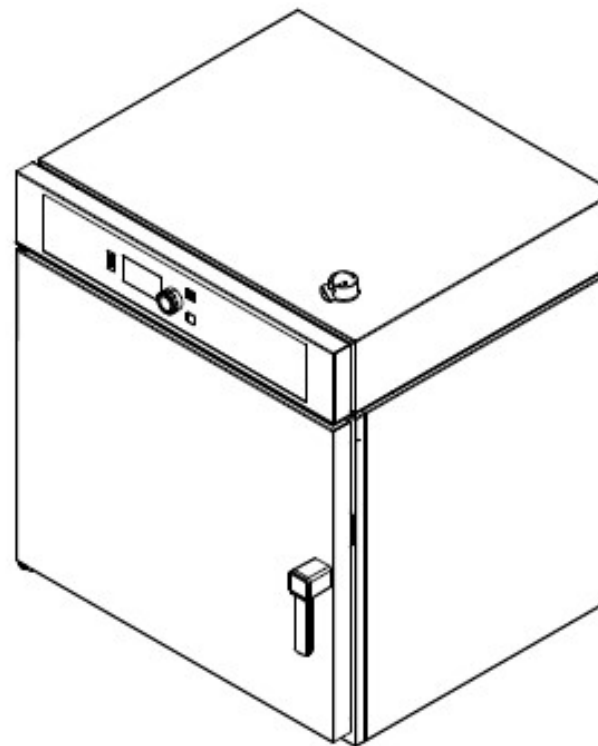

La Casa costruttrice declina ogni responsabilità per le possibili inesattezze contenute nel presente Manuale imputabili ad errori di stampa o trascrizione. Si riserva il diritto di apportare ai propri prodotti quelle modifiche che ritenesse necessarie o utili, senza pregiudicarne le caratteristiche essenziali. È vietata la riproduzione o fotocopiatura, anche parziale, di testi o immagini del presente manuale, senza la preventiva autorizzazione della Ditta costruttrice. <01.06.2004>.

The manufacturer accepts no liability for any inaccuracies in this manual attributable to printing or copying errors. We reserve the right to modify our products as we deem fit, without impairing their basic features. The reproduction or copying of any part of this manual by any means whatsoever is strictly forbidden unless authorized previously in writing by the manufacturer. <01.06.2004>

El fabricante declina cualquier responsabilidad por los errores de impresión o transcripción de este documento. Asimismo se reserva el derecho de introducir en sus productos todas las modificaciones que considere necesarias o pertinentes sin alterar las características esenciales de los mismos. Prohibida la reproducción total o parcial por cualquier medio de textos o imágenes del presente manual sin previa autorización escrita del fabricante. <01.06.2004>

Le constructeur décline toute responsabilité pour les erreurs possibles contenues dans le pages de ce manuel pour cause d'impression ou de transcription erronées. Le constructeur se réserve la faculté d'apporter à ses produits les modification qu'il jugera nécessaires ou utiles, sans préjudice de leurs caractéristique essentielles. La reproduction, même partielle, par tout moyen, compris la photocopie, d'images ou de textes contenus dans le présent manuel est interdite, sauf autorisation préalable écrite di Constructeur. <01.06.2004>

Der Hersteller haftet nicht für eventuelle Ungenauigkeiten dieser Bedienungsanleitung infolge Druck- oder Abschriftsfehlern. Er behält sich das Recht vor, ohne Veränderung der wesentlichen Produktmerkmale die als notwendig oder nützlich erachteten Änderungen an seinen Produkten durchzuführen. Vervielfältigung oder Fotokopieren, auch teilweise, von Textstellen oder Abbildungen dieser Bedienungsanleitung ohne vorherige Genehmigung des Herstellers ist untersagt. <01.06.2004>

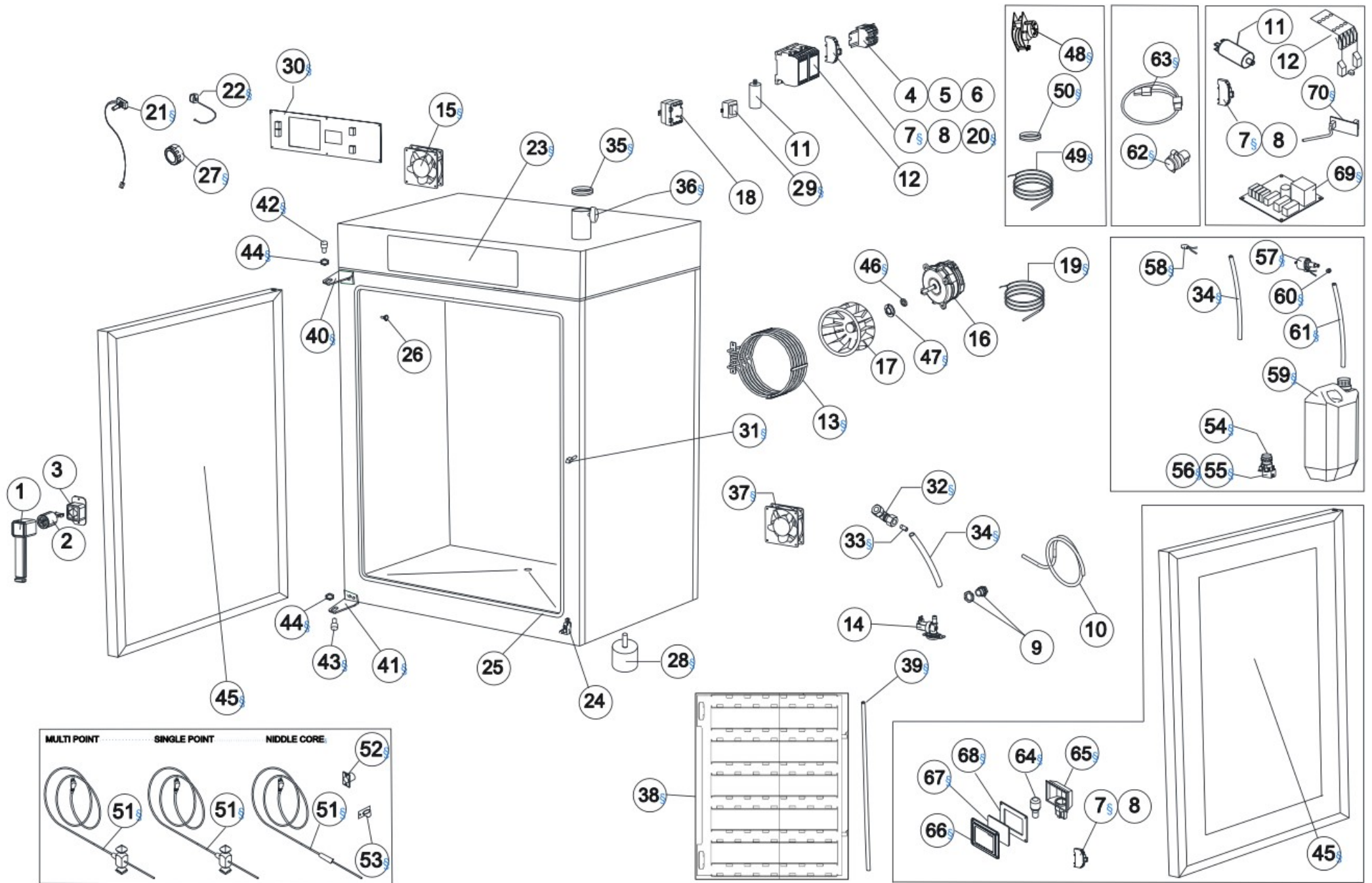

VERSIONE STANDARD / STANDARD VERSION / VERSION ESTANDAR / VERSION STANDARD / STANDARDVERSION										
POS.	COD.	RRO081E	RRO101E	RRO082E	RRO102E	DESCRIZIONE	DESCRIPTION	DESCRIPCION	DESCRIPTION	BESCHREIBUNG
1	33201180 + 33201190	1	1	1	1	MANIGLIA PORTA + TAPPO	DOOR HANDLE + CAP	MANGO + TAPON	POIGNÉE + CAP	GRIFF + ABDECKUNG
2	33201150	1	1	1	1	MECCANISMO CHIUSURA PORTA	DOOR HANDLE CLOSURE MECHANISM	MECANISMO DE CIERRE PUERTA	MECANISME DE FERMETURE PORTE	TÜRSCHLIESSEMECHANISMUS
3	31200230	1	1	1	1	PROTEZIONE SPORCO	DIRTY PROTECTION	PROTECCIÓN	PROTECTION	SCHUTZ
4	34101030	1	1	1	1	MORSETTO TRIPOLARE 6 mm ²	TRIPOLAR TERMINAL 6 mm ²	REGLETA TRIPOLAR 6 mm ²	BORNE TRIPOLAIRE 6 mm ²	DREIPOLIG KLEMME 6 mm ²
5	34101020	1	1	1	1	MORSETTO UNIPOL. DI TERRA 6 mm ²	UNIPOLAR EARTH TERMINAL 6 mm ²	REGLETA UNIPOLAR DE TIERRA 6 mm ²	BORNE UNIPOLAIRE DE TERRE 6 mm ²	ERDE EINADRIG KLEMME 6 mm ²
6	34101080	1	1	1	1	MORSETTO UNIPOLARE BLU 6 mm ²	UNIPOLAR BLUE TERMINAL 6 mm ²	REGLETA UNIPOLAR AZUL 6 mm ²	BORNE UNIPOLAIRE BLUE 6 mm ²	BLAU EINADRIG KLEMME 6 mm ²
7	34101070	2	2	2	2	PORTAFUSIBILE BARRA DIN	FUSE CARRIER	PORTAFUSIBILE	PORTE-FUSIBLE	SICHERUNGSHALTER
8 (*)	34202600	2	2	2	2	FUSIBILE 5x20F 250mA	FUSE 5x20F 250mA	FUSIBLE 5x20F 25mA	FUSIBLE 5x20F 250mA	SCHMELZSICHERUNG 5x20F 250mA
9	34201370+ 34201360	1	1	1	1	PRESSACAPO + CONTRODADO PG21	CABLE GLAND + LOCK NUT PG21	CONTRODADO + PASACABLE PG21	CONTRE-ECROU + RONDELLE FIXATION PG21	ENTZUGLASTUNG + MUTTER PG21
10	23501300	1	1	1	1	CAVO ALIMENTAZIONE 5X2,5	SUPPLY CABLE 5X2,5	CABLE ALIMENTACION 5X2,5	CABLE DE PUISSANCE 5X2,5	STECKER 5X2,5
11 (*)	55000149	2	2	2	2	CONDENSATORE 6,3 µF	CAPACITOR 6,3 µF	CONDENSADOR 6,3 µF	CONDENSATEUR 6,3 µF	KONDENSATOR 6,3 µF
12 (*)	34102330	--	--	2	2	TELERUTTORE 7,5 KW	CONTACTOR 7,5 KW	CONTACTOR 7,5 KW	CONTACTEUR 7,5 kW	SCHUETZ 7,5 kW
	34102320	2	2	--	--	TELERUTTORE 4 KW	CONTACTOR 4 KW	CONTACTOR 4 KW	CONTACTEUR 4 kW	SCHUETZ 4 kW
13 (*)	34302080	--	--	2	2	RESISTENZA 7500W 230V	HEATING ELEMENT 7500W 230V	RESISTENCIA 7500W 230V	RESISTANCE 7500W 230V	HEIZKOERPER 7500W 230V
	34302410	2	2	--	--	RESISTENZA 6000W 230V	HEATING ELEMENT 6000W 230V	RESISTENCIA 6000W 230V	RESISTANCE 6000W 230V	HEIZKOERPER 6000W 230V
14 (*)	34301240	1	1	1	1	ELETTROVALVOLA RIGENERATORI	SOLENOID VALVE	ELECTROVALVULA SIMPLE	ELECROVANNE	MAGNETVENTIL
15	34300040	1	1	1	1	VENTILATORE RAFF. VANO COMANDI	CONTROL PANEL COOLING FAN	VENTILADOR	VENTILATEUR	VENTILATOR
16 (*)	55000148	2	2	2	2	MOTORE 200W 230V 1 VELOCITA'	MOTOR 200W 230V 1 SPEED	MOTOR 200W 230V 1 SPEED	MOTEUR 200W 230V 1 SPEED	MOTOR 200W 230V 1 SPEED
17	34302170	2	2	2	2	VENTOLA 12P	FAN 12P	TURBINA 12P	TURBINE 12P	LUEFTERRAD 12P
18 (*)	34102880	1	1	1	1	TERMOSTATO SICUREZZA 270°C	SAFETY THERMOSTAT 270°C	KIT TERMOSTATO SEGURIDAD 270°C	THERMOSTAT DE SECURITE 270°C	SICHERHEITS-THERMOSTAT 270°C
19 (*)	34100660	1	1	1	1	SONDA CAMERA PT100 L=3000	CHAMBER PROBE PT100 L=3000	SONDA CAMARA PT100 L=3000	SONDE CUICION PT100 L=3000	FUEHLER PT100 L=3000
20 (*)	34202210	2	2	2	2	FUSIBILE 8A	FUSE 8A	FUSIBLE 8A	FUSIBLE 8A	SCHMELZSICHERUNG 8A
21 (*)	35100250	1	1	1	1	POTENZIOMETRO	POTENZIOMETER	POTENCIÓMETRO	POTENTIOMETRE	POTENTIOMETER
22	35100300	1	1	1	1	SUONERIA	BUZZER	ZUMBADOR	SONNERIE	SUMMER
23	1	1	1	1	TARGA	PLATE	PLACA	PLAQUE	BEDIENUNG SFOLIE
24 (*)	34100910	1	1	1	1	MICRO PORTA	DOOR SWITCH	MICRO PUERTA	MICRO PORTE	TUERSCHALTER
25 (*)	32101780	--	--	1	1	TELAIO GUARNIZIONE RRO 082-102	FRONT GASKET RRO 082-102	JUNTA FRONTAL RRO 082-102RB 102	JOINT FAÇADE RRO 082-102	DICHTUNG DER FRONTSEITE RRO 082-102
	32101750	1	1	--	--	TELAIO GUARNIZIONE RRO081/101-RRT101	FRONT GASKET RRO081/101-RRT101	JUNTA FRONTAL RRO081/101-RRT101	JOINT FAÇADE RRO081/101-RRT101	DICHTUNG DER FRONTSEITE RRO081/101-RRT101
26	23100930	8	8	8	8	PERNO SUPPORTO PARATIA	SIDE RUNNERS SUPPORT	PERNO PARATIA	SUPPORT GLISSIERES	BOLZEN AUFLAGESCHIENEN
27	R3500368	1	1	1	1	MANOPOLA	KNOB	MANETA	POIGNEE COMMANDE	BEDIENUNGSKNEBEL
28	33100410	4	4	4	4	PIEDINO RIG.	RIG. LEG	PATA	PIED	FUSS
29 (*)	34200270	1	1	1	1	TRASFORMATORE SCHEDA	CONTROL PANEL	TRANSFORMADOR	TRANSFORMATEUR FICHE	TASTATURPLATINE

							TRANSFORMER	PULSADORES	PANNEAU COMMANDES	TRANSFORMATOR
30 (*)	35100290	1	1	1	1	SCHEDA TASTIERA TOUCH SCREEN	CONTROL PANEL TOUCH SCREEN	PLACA PULSADORES TOUCH SCREEN	FICHE PANNEAU COMMANDES TOUCH SCREEN	TASTATURPLATINE TOUCH SCREEN
31	33200850	1	1	1	1	PERNO CHIUSURA IMPUGNATURA	DEADLATCH PIN	PASADOR CLAUSURA	BROCHES FERMETURE POIGNEE	STIFT VERSCHLUSSVORRICHTUNG
32	32101680	1	1	1	1	RACCORDO IN METALLO AD ANGOLO D.6	CORNER METAL FITTING D.6	CONEXION ESQUINERA DE METAL D.6	RACCORD MÉTALLIQUE AVEC COIN D.6	METALLVERBINDER D.6
33	32101690	1	1	1	1	INSERTO DI RINFORZO PER RACCORDO IN METALLO D.6	REINFORCEMENT INSERT FOR METAL FITTING D.6	REFUERZO PARA CONEXION EN METAL D.6	INSERT DE RENFORT POUR RACCORD MÉTALLIQUE D.6	VERSTÄRKUNG FÜR METALLVERBINDUNG D.6
34	32101400	1,5MT	1,5MT	1,5MT	1,5MT	TUBO TEFLON D.6 PER CARICO ACQUA DI UMIDIFICAZIONE	TEFLON PIPE D.6 FOR WATER UMIDIFICATION LOAD	MANGUERA TEFLON D.6 CARGA AGUA HUMIDIFICATION	TUBE DE TEFLON D.6 POUR LA CHARGE D'EAU POUR D'HUMIDIFICATION	LEITUNG TEFLON D.6 BEFEUCHTUNG WASSERLADUNG
35	32100540	1	1	1	1	ANELLO DI GOMMA A TENUTA D.50	RUBBER SEAL RING D.50	ANILLO D.50	ANNEAU D.50	RING D.50
36	33200530	1	1	1	1	CHIAVETTA M6	M6 KEY	CLAVE M6	CLÉ M6	M6 SCHLÜSSEL
37	34300040	1	1	1	1	VENTILATORE RAFF. POSTERIORE	BACK COOLING FAN	VENTILADOR	VENTILATEUR	VENTILATOR
38	R2417870	1	--	--	--	PARATIA DX RRD-RRO-RRT 081	SIDE RACKS RIGHT RRD-RRO-RRT 081	MAMPARO DERECHA RRD-RRO-RRT 081	CLOISON DROITE RRD-RRO-RRT 081	SCHOTT RECHTS RRD-RRO-RRT 081
	R2417880	1	--	--	--	PARATIA SX RRD-RRO-RRT 081	SIDE RACKS LEFT RRD-RRO-RRT 081	MAMPARO IZQUIERDA RRD-RRO-RRT 081	CLOISON GAUCHE RRD-RRO-RRT 081	SCHOTT LINKS RRD-RRO-RRT 081
	R2415490	--	1	--	--	PARATIA DX RRD-RRO-RRT 101	SIDE RACKS RIGHT RRD-RRO-RRT 101	MAMPARO DERECHA RRD-RRO-RRT 101	CLOISON DROITE RRD-RRO-RRT 101	SCHOTT RECHTS RRD-RRO-RRT 101
	R2415500	--	1	--	--	PARATIA SX RRD-RRO-RRT 101	SIDE RACKS LEFT RRD-RRO-RRT 101	MAMPARO IZQUIERDA RRD-RRO-RRT 101	CLOISON GAUCHE RRD-RRO-RRT 101	SCHOTT LINKS RRD-RRO-RRT 101
	R2415530	--	--	1	--	PARATIA DX RRO082	SIDE RACKS RIGHT RRO082	MAMPARO DERECHA RRO082	CLOISON DROITE RRO082	SCHOTT RECHTS RRO082
	R2415540	--	--	1	--	PARATIA SX RRO082	SIDE RACKS LEFT RRO082	MAMPARO IZQUIERDA RRO082	CLOISON GAUCHE RRO082	SCHOTT LINKS RRO082
	R2415550	--	--	--	1	PARATIA DX RRO102	SIDE RACKS RIGHT RRO102	MAMPARO DERECHA RRO102	CLOISON DROITE RRO102	SCHOTT RECHTS RRO102
	R2415560	--	--	--	1	PARATIA SX RRO102	SIDE RACKS LEFT RRO102	MAMPARO IZQUIERDA RRO102	CLOISON GAUCHE RRO102	SCHOTT LINKS RRO102
39	R2409050	2	--	2	--	TONDINO PARATIA RRO081-082	SIDE RACKS ROD R RRO081-082	VARILLA DE MAMPARO RRO081-082	TIGE DE CLOISON RRO081-082	SCHOTTSTANGE RRO081-082
	R2409060	--	2	--	2	TONDINO PARATIA RRO101-102	SIDE RACKS ROD RRO101-102	VARILLA DE MAMPARO RRO101-102	TIGE DE CLOISON RRO101-102	SCHOTTSTANGE RRO101-102
40	R2415030	1	1	1	1	CERNIERA SUPERIORE RRO	TOP HINGE RRO	CREMALLERA SUPERIOR RRO	CHARNIÈRE SUPÉRIEURE RRO	OBERER REISSVERSCHLUSS RRO
41	R2415040	1	1	1	1	CERNIERA INFERIORE RRO	BOTTOM HINGE RRO	CREMALLERA INFERIOR RRO	CHARNIÈRE INFÉRIEURE RRO	UNTERES SCHARNIER RRO
42	23102770	1	1	1	1	PERNO SUP. CERNIRA	TOP PIN HINGES	BISAGRAS DE PERNO SUPERIOR	CHARNIÈRES À AXE SUPÉRIEUR	OBERER SCHARNIERSTIFT
43	23102780	1	1	1	1	PERNO INF. CERNIERA	BOTTOM PIN HINGES	BISAGRAS DE PERNO INFERIOR	CHARNIÈRES À AXE INFÉRIEUR	UNTERES SCHARNIERSTIFT
44	23102790	2	2	2	2	DADO PER CERNIERA	HINGE NUT	TUERCA DE BISAGRA	ÉCROU CHARNIÈRE	SCHARNIERMUTTER
45	R0500072	1	1	--	--	PORTA COMPLETA RRD-RRO-RRT 081-101	COMPLETE DOOR RRD-RRO-RRT 081-101	PUERTA COMPLETA RRD-RRO-RRT 081-101	PORTE PLEINE RRD-RRO-RRT 081-101	VOLLE TÜR RRD-RRO-RRT 081-101
	R0500078	--	--	1	1	PORTA COMPLETA RRO082-102	COMPLETE DOOR RRO082-102	PUERTA COMPLETA RRO082-102	PORTE PLEINE RRO082-102	VOLLE TÜR RRO082-102
46	23105550	2	2	2	2	GUARNIZIONE MOTOVENTILATORE	MOTOR SEALING	JUNTA MOTOR	JOINT MOTEUR	DICHTUNG
47	23204880	2	2	2	2	BOCCOLA IN OTTONE	MOTOR BRASS BUCKLE	CASQUILLO	BOITE D'ESSIEU POUR	BUSH

						VENTILATORE			VENTILATEUR EN LAITON	
--	--	--	--	--	--	-------------	--	--	-----------------------	--

(*) parti di ricambio consigliate / suggested spare parts / partes sugeridas / pièces détachées recommandées / empfohlene Teile

OPTIONAL SFIATO EVACUAZIONE UMIDITÀ / OPTIONAL HUMIDITY EXHAUST VENT / TIRO DE EVACUACION DE HUMEDAD OPCIONAL / OPTION OURA / ENTFEUCHTUNGSVENTIL (SONDERZUBEHÖR)										
POS.	COD.	RRO081E	RRO101E	RRO082E	RRO102E	DESCRIZIONE	DESCRIPTION	DESCRIPCION	DESCRIPTION	BESCHREIBUNG
48 (*)	34100690	1	1	1	1	MOTORINO SFIATO	DAMPER SYSTEM	MOTOR RESPIRADERO	SORTIE EVAPORATION MOUFLE	DAMPFABLAUSS-STELLMOTOR
49 (*)	34100660	1	1	1	1	SONDA SFIATO PT100 L=3000	VENT PROBE PT100 L=3000	SONDA SFIATO PT100 L=3000	SONDE SFIATO PT100 L=3000	FUEHLER PT100 L=3000
50	32100990	1	1	1	1	ANELLO DI GOMMA A TENUTA D.14	RUBBER SEAL RING D.14	ANILLO D.14	ANNEAU D.14	RING D.14

(*) parti di ricambio consigliate / suggested spare parts / partes sugeridas / pièces détachées recommandées / empfohlene Teile

OPTIONAL SONDA AL CUORE / OPTIONAL CORE PROBE / SONDA AL CORAZON OPCIONAL / OPTION SONDE A COEUR / KERNTemperaturfühler (SONDERZUBEHÖR)										
POS.	COD.	RRO081E	RRO101E	RRO082E	RRO102E	DESCRIZIONE	DESCRIPTION	DESCRIPCION	DESCRIPTION	BESCHREIBUNG
51 (*)	34102770	1	1	1	1	SONDA AL CUORE AD AGO	NEEDLE CORE PROBE	SONDA AL CORAZON CON AGUJA	SONDE A COEUR	KERNTemperaturfühler
	34102780	1	1	1	1	SONDA SPILLONE	CORE PROBE	SONDA AL CORAZON	SONDE A COEUR	KERNTemperaturfühler
	34102790	1	1	1	1	SONDA SPILLONE MULTIPUNTO	MULTIPOINT CORE PROBE	SONDA AL CORAZON	SONDE A COEUR	KERNTemperaturfühler
52	34102610	1	1	1	1	PRESA PER SONDA AL CUORE	SOCKET FOR CORE TEMPERATURE PROBE	TOMA PARA SONDA	PRISE POUR SONDE	STECKER FÜR FUEHLER
53	R2500619	1	1	1	1	KIT SUPPORTO SONDA	PROBE SUPPORT KIT	KIT DE APOYO DE SONDA	KIT DE SUPPORT DE SONDE	KIT KERNTemperaturfühler

(*) parti di ricambio consigliate / suggested spare parts / partes sugeridas / pièces détachées recommandées / empfohlene Teile

OPTIONAL RISERVA ACQUA / OPTIONAL WATER TANK / TANQUE DE AGUA OPCIONAL / OPTION RESERVOIR D'EAU / WASSERTANK (SONDERZUBEHÖR)										
POS.	COD.	RRO081E	RRO101E	RRO082E	RRO102E	DESCRIZIONE	DESCRIPTION	DESCRIPCION	DESCRIPTION	BESCHREIBUNG
54	34100310	1	1	1	1	PULSANTE INSTABILE ROSSO	HUMIDITY MICROSWITCH	MICROINTERRUPTOR HUMIDIFICADOR	MICROINTERRUPTEUR UMIDIFICATION	MOKROSCHALTER BEFEUCHTUNG
55 (*)	34100320	1	1	1	1	CONTATTO 1NO	1NO SWITCH	CONTACTO 1NO	CONTACT 1NO	KONTAKT 1NO
56	34102670	1	1	1	1	PORTACONTATTI	CONTACT HOLDER	TITULAR DEL CONTACTO	TITULAIRE DES CONTACTS	INHABER KONTAKTIEREN
57 (*)	34301360	1	1	1	1	POMPA UMIDIFICATORE	HUMIDITY PUMP	POMPA HUMIDIFICADOR	POMPE UMIDIFICATION	BASCHWADUNGSPUMPE
58	55000171	1	1	1	1	TERMICO POMPA UMIDIFICATORE	THERMAL HUMIDITY PUMP	HUMIDIFICADOR POMPA TÉRMICA	HUMIDIFICATEUR POMPE THERMIQUE	BEFEUCHTERPUMPE THERM
59	32100560	1	1	1	1	TANICA 3LT	TANK 3LT	DEPOSITO 3LT	RESERVOIR 3LT	TANK 3LT
60	32101170	1	1	1	1	DADO PER POMPA	PUMP NUT	TUERCA PARA BOMBA	ECROU POUR PUMP	MUTTER FÜR PUMPE
34	32101400	0,3MT	0,3MT	0,3MT	0,3MT	TUBO TEFLON D.6 PER ACQUA POMPA UMIDIFICAZIONE	TEFLON PIPE D.6 FOR WATER PUMP UMIDIFICATION	TUBO TEFLON D.6 PARA POMPA	TUBE TEFLON D.6 POUR PUMP	LEITUNG TEFLON D.6 FÜR PUMPE
	32101400	-1,5MT	-1,5MT	-1,5MT	-1,5MT	TUBO TEFLON D.6 PER CARICO ACQUA DI UMIDIFICAZIONE	TEFLON PIPE D.6 FOR WATER UMIDIFICATION LOAD	MANGUERA TEFLON D.6 CARGA AGUA HUMIDIFICATION	TUBE DE TEFLON D.6 POUR LA CHARGE D'EAU POUR D'HUMIDIFICATION	LEITUNG TEFLON D.6 BEFEUCHTUNG WASSERLADUNG
61	45300050	1MT	1MT	1MT	1MT	TUBO SILICONE 8x3	SILICONE PIPE 8x3	TUBO 8x3	TUBE 8x3	LEITUNG 8x3
14	34301240	-1	-1	-1	-1	ELETTROVALVOLA RIGENERATORI	SOLENOID VALVE	ELECTROVALVULA SIMPLE	ELECROVANNE	MAGNETVENTIL

(*) parti di ricambio consigliate / suggested spare parts / partes sugeridas / pièces détachées recommandées / empfohlene Teile

OPTIONAL SALVATAGGIO DATI HACCP / OPTIONAL HACCP DATA SAVING / RECUPERACION DATOS HACCP OPCIONAL / OPTION SAUVEGARD LOG HACCP / SPEICHERN LOG HACCP (SONDERZUBEHÖR)										
POS.	COD.	RRO081E	RRO101E	RRO082E	RRO102E	DESCRIZIONE	DESCRIPTION	DESCRIPCION	DESCRIPTION	BESCHREIBUNG
62	35100350	1	1	1	1	PRESA DA INCASSO USB	BUILT IN USB SOCKET	TOMA DE ENTRADA USB	PRISE A ENCASTRE USB	STECKDOSE USB
63	35100390	1	1	1	1	CAVO USB	USB CABLE	CABLE USB	CÂBLE USB	USB-KABEL

(*) parti di ricambio consigliate / suggested spare parts / partes sugeridas / pièces détachées recommandées / empfohlene Teile

OPTIONAL PORTA A VETRO / OPTIONAL DOOR WITH GLASS / PUERTA CON VITRO OPCIONAL / OPTION PORTE AVEC VITRE / TÜR MIT GLAS (SONDERZUBEHÖR)										
POS.	COD.	RRO081E	RRO101E	RRO082E	RRO102E	DESCRIZIONE	DESCRIPTION	DESCRIPCION	DESCRIPTION	BESCHREIBUNG
64 (*)	34202870	1	1	1	1	LAMPADA 40W	LAMP 40W	LAMPARA 40W	LAMPE 40W	LAMPE 40W
65	34202850	1	1	1	1	PORTALAMPADA	LIGHT HOLDER	PORTALAMPARA	PORTE-LAMPE	LAMPENHALTER
66	34202860	1	1	1	1	CORNICE PORTALAMPADA	LIGHT FRAME	ESTRUCTURA LAMPARA	CADRE DE LAMPE	LICHTRAHMEN
67 (*)	23204280	1	1	1	1	VETRO PORTALAMPADA	LIGHT GLASS	VIDRIO	VERRE PORTE LAMPE	GLAS
68 (*)	23204270	1	1	1	1	GUARNIZIONE PORTALAMPADA	SEALING FOR LIGHT GLASS	JUNTA	JOINT PORTE LAMPE	DICHTUNG
7	34101070	+1	+1	+1	+1	PORTAFUSIBILE BARRA DIN	FUSE CARRIER	PORTAFUSIBILE	PORTE-FUSIBLE	SICHERUNGSHALTER
8 (*)	34202600	+2	+2	+2	+2	FUSIBILE 5x20F 250mA	FUSE 5x20F 250mA	FUSIBLE 5x20F 250mA	FUSIBLE 5x20F 250mA	SCHMELZSICHERUNG 5x20F 250mA
45	R0500073	1	1	--	--	PORTA A VETRO COMPLETA RRD-RRO-RRT 081-101	COMPLETE DOOR WITH GLASS RRD-RRO-RRT 081-101	PUERTA COMPLETA CON VITRO RRD-RRO-RRT 081-101	PORTE PLEINE AVEC VITRE RRD-RRO-RRT 081-101	VOLLE TÜR MIT GLAS RRD-RRO-RRT 081-101
	R0500072	-1	-1	--	--	PORTA COMPLETA RRD-RRO-RRT 081-101	COMPLETE DOOR RRD-RRO-RRT 081-101	PUERTA COMPLETA RRD-RRO-RRT 081-101	PORTE PLEINE RRD-RRO-RRT 081-101	VOLLE TÜR RRD-RRO-RRT 081-101
	R0500079	--	--	1	1	PORTA A VETRO COMPLETA RRO082-102	COMPLETE DOOR WITH GLASS RRO082-102	PUERTA COMPLETA CON VITRO RRO082-102	PORTE PLEINE AVEC VITRE RRO082-102	VOLLE TÜR MIT GLAS RRO082-102
	R0500078	--	--	-1	-1	PORTA COMPLETA RRO082-102	COMPLETE DOOR RRO082-102	PUERTA COMPLETA RRO082-102	PORTE PLEINE RRO082-102	VOLLE TÜR RRO082-102

(*) parti di ricambio consigliate / suggested spare parts / partes sugeridas / pièces détachées recommandées / empfohlene Teile

OPTIONAL SISTEMA RIDUZIONE VELOCITÀ VENTILATORI / OPTIONAL FAN SPEED REDUCTION SYSTEM / AJUSTE DE LA VELOCIDAD DE LOS VENTILADORES OPCIONAL / OPTION RÉGLAGE DE LA VITASSE DES VENTILATEURS / SYSTEM FÜR ANPASSUNG DER VENTILATORGESCHWINDIGKEIT (SONDERZUBEHÖR)										
POS.	COD.	RRO081E	RRO101E	RRO082E	RRO102E	DESCRIZIONE	DESCRIPTION	DESCRIPCIONES	DESCRIPTION	BESCHREIBUNG
69 (*)	35100490	1	1	1	1	SCHEDA ESPANSIONE TIPO D/E	EXPANSION PC BOARD TYPE D/E	PLACA EXPANSION D/E	FICHE D'EXPANSION D/E	D/E ESPANSIONSPLATINE
70 (*)	35100500	1	1	1	1	SCHEDA INTERFACCIA ECS BUS	ECS BUS PC BOARD INTERFACE	ECS BUS PC BOARD INTERFACE	PLACA ECS BUS	FICHE ECS BUS
16 (*)	55000099	2	2	2	2	MOTORE 200W 230V 2 VELOCITA'	MOTOR 200W 230V 2 SPEED	MOTOR 200W 230V 2 SPEED	MOTEUR 200W 230V 2 SPEED	MOTOR 200W 230V 2 SPEED
12 (*)	34102320	+1	+1	--	--	CONTATTORE 4 KW	CONTACTOR 4 KW	CONTACTOR 4 KW	CONTACTEUR 4 kW	SCHUETZ 4 kW
	34102330	--	--	+1	+1	TELERUTTORE 7,5 KW	CONTACTOR 7,5 KW	CONTACTOR 7,5 KW	CONTACTEUR 7,5 kW	SCHUETZ 7,5 kW
11 (*)	32305340	2	2	2	2	CONDENSATORE 12,5 µF	CAPACITOR 12,5 µF	CONDENSADOR 12,5 µF	CONDENSATEUR 12,5 µF	KONDENSATOR 12,5 µF
7	34101070	+1	+1	+1	+1	MORSETTO PORTAFUSIBILI	FUSE CARRIER	PORTAFUSIBILE	PORTE-FUSIBLE	SICHERUNGSHALTER
8 (*)	34202600	+2	+2	+2	+2	FUSIBILE 250mA	FUSE 250mA	FUSIBLE 250mA	FUSIBLE 250mA	SCHMELZSICHERUNG 250mA
16 (*)	55000148	-1	-1	-2	-2	MOTOVENTILATORE 1 VELOCITA'	MOTOR 1 SPEED	MOTOR	MOTEUR	MOTOR
11 (*)	55000149	-1	-1	-2	-2	CONDENSATORE 6,3uF	CAPACITOR 6,3uF	CAPACITOR 6,3uF	CONDENSADOR 6,3uF	CONDENSATEUR 6,3uF

(*) parti di ricambio consigliate / suggested spare parts / partes sugeridas / pièces détachées recommandées / empfohlene Teile

STORIA DELLE REVISIONI / REVIEWS / REVISIONES / RÉVISIONS / REVISIONEN							
Nr.	Data	Punto	Natura della correzione	Type of correction	Tipo de corrección	Type de correction	Korrektur
00	01-03-2020	Tutti / All / Todos / Tous / Alle	Prima emissione	First issue	Primera emisión	Première émission	Erste Ausgabe