













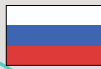





# ISLAND DUAL TEMPERATURE FREEZER / COOLER

## User's Manual



 English P. 2	 Italia P. 34	 Nederlands P. 67	 Norsk P. 100	 Русский P. 133	 Română P. 166	 Ελληνικά P. 199
 Deutsch P. 12	 Español P. 45	 Dansk P. 78	 Suomi P. 111	 Čeština P. 144	 Hrvatski P. 177	
 Français P. 23	 Português P. 56	 Svenska P. 89	 Magyar P. 122	 Slovák P. 155	 Polski P. 188	

---

## Introduction



Thank you for purchasing a Tefcold product.

Leveraging over 35 years of expertise, TEFCOLD delivers reliable commercial cooling and freezing solutions designed to drive profitability for our customers across diverse food and beverage sectors.

As a market leader, we create tangible value by understanding our clients' needs and applying our extensive industry experience.

Our substantial inventory of over 70,000 units, coupled with efficient logistics, ensures rapid and accurate delivery, supporting businesses of any scale.

Beyond product excellence, TEFCOLD provides expert consultation and personalized service, fueled by our deep passion for refrigeration, freezing, and ultimately, our customers' commercial success.

Founded in Viborg in 1987 by Torben and Frede Christensen, TEFCOLD is your trusted partner for maximizing chilled and frozen sales.

---

## Table of contents

Table of contents	
Introduction	2
Description	4
Key Product Features	4
Safety instructions	4
Food distribution	4
Unpacking and installation	5
Electrical connection	5
Cleaning	5
Cooling-freezing	5
Condensor cleaning	6
Cleaning the condensate tray	6
Applica Desktop	7
Display	7
Procedure (modify parameters):	7
Login password	7
Keypad	8
Example of how to set parameter St (set point):	9
Temperature settings	10
Maintenance and cleaning	10
Product label	10
Trouble shooting	11
Disposal	11

## Description

The Dual-Temperature Plug-In Island is a versatile display unit designed for dynamic retail environments. With a single click, users can switch between refrigerated and frozen modes, making it ideal for promotional campaigns, seasonal changes, and product turnover.

## Key Product Features

Feature	Description
One-Click Temperature Mode	Easily toggle between 3M1 (refrigerated) and 3L1 (frozen) settings.
Wide Glass Display	Maximizes product visibility and enhances customer engagement.
Ergonomic Design	Streamlined layout for easy access and efficient stocking.
Simple Cleaning	Smooth surfaces and accessible compartments reduce cleaning time.
Energy Efficient	Optimized cooling system minimizes energy consumption.

## Safety instructions

1. Always read this manual thoroughly before operating the unit.
2. It is the user's responsibility to operate the appliance according to these instructions.
3. Contact your dealer immediately in case of any malfunctions.
4. Place the cabinet in a dry and ventilated place.
5. Keep the cabinet away from heat-emitting sources and direct sunlight.
6. Note: all electrical devices are sources of potential danger.
7. Do not store inflammable material such as paint thinner, gasoline etc. in the cabinet.
8. We declare that neither asbestos nor any CFC is used in this product.
9. The oil in the compressor does not contain PCB.
10. Installation and servicing should be performed by trained professionals.

## Food distribution

To ensure even and efficient refrigeration or freezing, distribute the foods evenly in the island.

**NOTE:** Max load is 120kg/m<sup>2</sup>.

### **This product contains refrigerant, type R290.**

The amount of refrigerant is indicated on the nameplate.

R290 is a natural, efficient and internationally approved refrigerant.

It does not affect the ozone layer and barely contributes to the greenhouse effect. R290 is flammable, however, so avoid any contact with open fire.

The flammable refrigerant, requires you to ensure ample ventilation around the appliance.

Do not use mechanical devices when defrosting, as this can cause the cooling system to leak. Do not use electrical appliances inside the refrigerated storage compartment. The machine part of the cooler can contain sharp, moving and hot components.

Repairs should only be carried out by a skilled technician who is familiar with the product.

(EN 60335-2-89: 2010).



## Unpacking and installation

Remove the wooden pallet and all packing material.  
The cabinet must be placed level.  
Leave at least 10 cm of free space around the cabinet (wall or other cabinets) for proper ventilation.  
To allow the refrigerant to properly settle within the system, let the cabinet sit for a couple of hours after moving it.

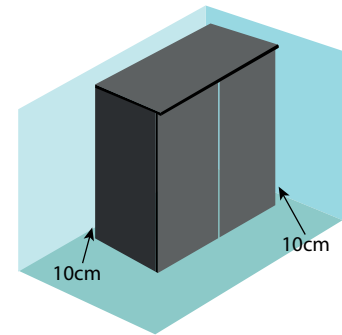

## Electrical connection

Check the cable and plug for damage before use.  
Only connect the product to a fused and properly earthed socket.  
Voltage: 230 Volt – 16A – 50Hz.

## Cleaning

What	How	How often
Decorations	Use warm water with 5% mild detergent and dry with a soft cloth.	Daily
Display trays		
Grilles and glass		
Evaporator compartment	Use a vacuum cleaner. Use warm water with 5% neutral detergent and dry with a soft, absorbent cloth.	Weekly
Condenser	Use a brush with non-metallic bristles or a vacuum cleaner to remove all dust.	Monthly
Condensate tray, and drain pipe	Wash with clean water.	Every second month

## Cooling-freezing

Use the button to switch between cooling- and freezing mode



I = Cooling (3M1)  
II = Freezing (3L1)

## Condensor cleaning

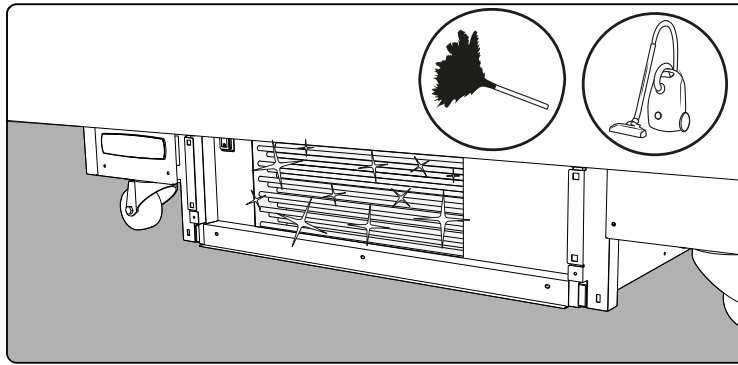
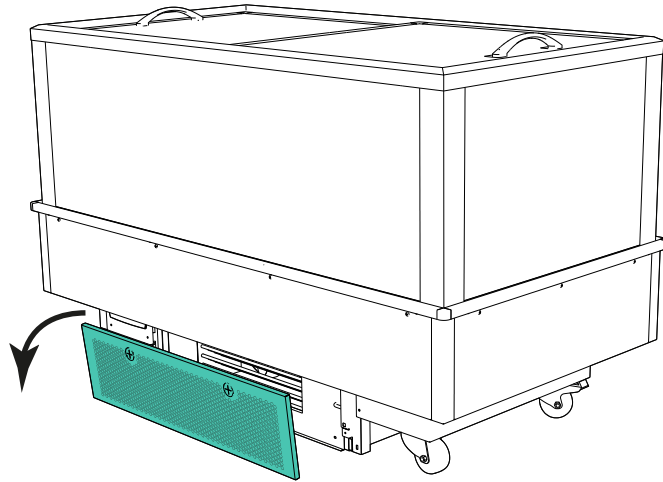

## Cleaning the condensate tray

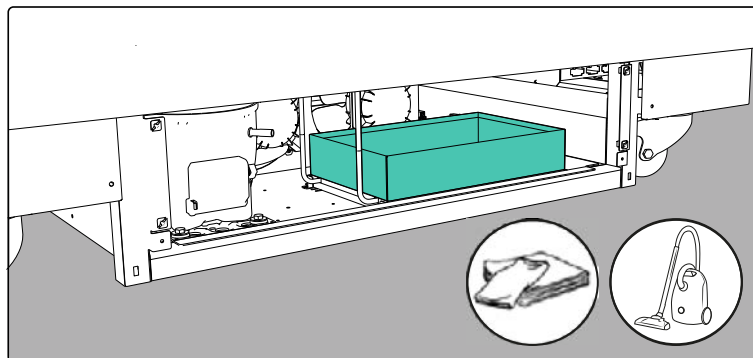
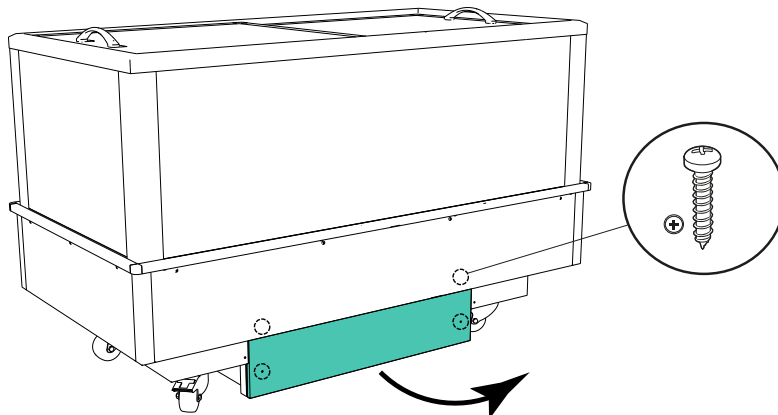

## Applica Desktop

Applica Desktop is configuration software for laptops that provides the following functions:

- configure the controller;
- change parameter sets and create custom lists to upload to the device;
- view the trends of values in real time, and export data in Excel format.

## Display

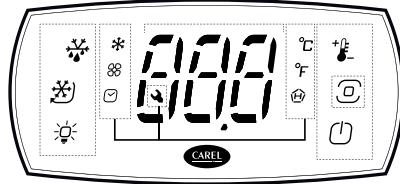

## Procedure (modify parameters):

- download the CAREL "Applica" app from App Store or Google Play;
- (on the mobile device) enable NFC and/or Bluetooth communication and mobile data and
- open Applica
- select NFC or Bluetooth® communication, depending on the model of iJF model
- move the mobile device near to the user terminal, maximum distance 10 mm (for NFC), so as to recognise the configuration;
- select the access profile and enter the required password;
- set the parameters as needed;
- move the mobile device near to the user terminal again to upload the configuration parameters (for NFC).
- during Bluetooth® connection, the user terminal is disabled and shows the message "bLE".

## Login password

Your device features three different access profiles:

**User**, **Service** and **OEM**.







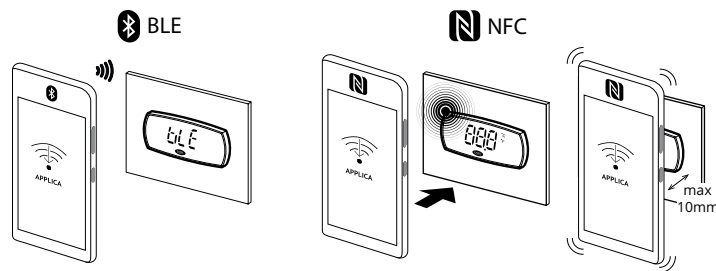







The access profile "**User**" is accessible by password 0.

"**Service**" requires password 22.

The access profile "**OEM**" requires a higher technical insight and is only accessible for technicians.



## Keypad

	Set point/Up arrow	<ul style="list-style-type: none"> <li>• Increase value</li> <li>• Scroll menu</li> <li>• Direct access to change set point</li> </ul>		
	PRG (Program)	<table border="1"> <tr> <td>Pressed briefly: enter menu branch - save value and return to the parameter code</td> <td>Press and hold (3 s): enter programming mode return to the previous level</td> </tr> </table>	Pressed briefly: enter menu branch - save value and return to the parameter code	Press and hold (3 s): enter programming mode return to the previous level
Pressed briefly: enter menu branch - save value and return to the parameter code	Press and hold (3 s): enter programming mode return to the previous level			
	On-Off/ Down arrow	Unit ON Decrease value Scroll menu Switch unit on/off		
	Defrost	Active/stop		
	Continuous cycle	Active/stop		
	Lights	Active/stop		
	HACCP	HACCP alarms present Direct access to HACCP menu		
	Alarm log	Logged alarms present Direct access to the alarm log menu		
	Auxiliary output	Active		
	Compressor	Active		
	"Evaporator fan"	Active		
	Clock	Scheduler active		
	°C	Unit of measure Celsius		
	°F	Unit of measure Fahrenheit		
	Service Maintenance			

**Example of how to set parameter St (set point):**



Wait for the standard display to be shown



Press PRG to enter display activeactuators/functions mode

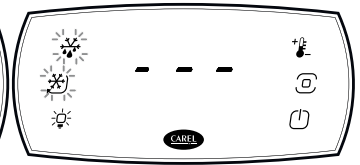

Press PRG 3 s to access actuator/function direct activation mode



Press PRG to enter programming mode; the UP and DOWN buttons will flash and the first category of parameters dir (=direct functions) will be displayed;



Press DOWN until reaching the parameter category Ctl (=control)



Press PRG to display the first menu item: St (=set point). Press PRG to display the parameter value



Press UP/DOWN to modify the value



Press PRG to save the setting and return to the menu  
**Caution:** if the PRG button is not pressed, the new setting will not be saved.



Press UP/DOWN to select ESC and press PRG to return to the parameter categories;



Press DOWN to move to the next category and follow steps 6 to 9 to set the other parameters;



Once the settings have been made, to exit the categories select ESC and press PRG.

**Notice:** if no button is pressed, after 20 seconds the terminal will automatically return to the standard display.

## Temperature settings

**Extended shelf life:** Correct temperature (0-5°C) significantly extends food shelf life, reducing spoilage in a commercial refrigerator.

**Preserved quality:** Optimal temperature maintains food taste, texture, and nutrition, minimizing discards due to quality loss.

**Minimized risk of food poisoning:** Proper low temperature inhibits harmful bacteria growth, ensuring food safety and reducing related waste.

**Efficient energy consumption:** Correct temperature ensures efficient refrigerator operation.



## Product label

The product label is usually found in or on the back of the cooler.

The serial number indicates the production date. See arrow to the right.

In this example the production date is: Feb. 2<sup>nd</sup>, 2023

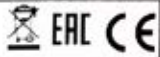
Tefcold carries the necessary spare parts at least 8 years after production date.

			
<b>MODEL:</b>			
CLIMATIC CLASS	4	VOLTAGE(V)	220-240
NET.VOL(L)	92	CURRENT(A)	0.6
R-600a(g.)	46	FREQ.(HZ.)	50
LAMP POWER(W)	1.3	GWP	3
Manufacture name: Tefcold A/S			
Manufacture address: Industrivej 25, DK-8800 Viborg			
Serial no.:			
			
(01)06708181713980(11)230214(21)0031			

*Sample  
product label*

*Production date*

## Trouble shooting

SYMPTOMS	POSSIBLE CAUSE	SOLUTION
The unit is not operating as expected	Faulty electrical contact	Verify electrical connections
	Poor electrical power	Check the power connection and electrical outlet
	Thermostat setting "0" Unit is exposed to direct sun light	Change the thermostat setting to a higher value Relocate the unit to a shaded area
	Thermostat is not properly adjusted	Adjust the thermostat
	Clogged condenser	Clean the condenser.
	Blocked grate	Clean the grate
	Products poorly distributed or excess product load	Redistribute the product load
	The unit is not properly level	Level the unit
	Friction with other objects	Move the unit away from other objects
	Drain hose is outside of the condensate tray	Place the hose in the condensate tray.

## Disposal

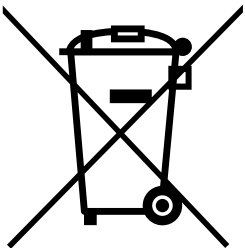

The use of the symbol indicates that this product may not be treated as household waste.

By ensuring this product is disposed of correctly, you will help prevent potential negative consequences for the environment and human health, which could otherwise be caused by inappropriate waste handling of this product.

Please recycle this product in accordance with applicable local regulation. WEEE-Directive 2012/19/EU

Neither asbestos nor any CFC is used in this product.  
The oil in the compressor does not contain PCB.

---

# INSEL ZWEIFACH-TEMPERATUR-GEFRIER-/KÜHLSCHRANK

## Benutzerhandbuch



## Einführung



Vielen Dank, dass Sie ein Tefcold-Produkt gekauft haben.

Mit über 35 Jahren Erfahrung liefert TEFCOLD zuverlässige kommerzielle Kühl- und Gefrierlösungen, die die Rentabilität unserer Kunden in verschiedenen Lebensmittel- und Getränkesektoren steigern.

Als Marktführer schaffen wir greifbare Werte, indem wir die Bedürfnisse unserer Kunden verstehen und unsere umfassende Branchenerfahrung einsetzen.

Unser umfangreicher Lagerbestand von über 70.000 Geräten in Verbindung mit einer effizienten Logistik gewährleistet eine schnelle und präzise Lieferung und unterstützt Unternehmen jeder Größenordnung.

TEFCOLD bietet nicht nur hervorragende Produkte, sondern auch fachkundige Beratung und persönlichen Service, der von unserer großen Leidenschaft für die Kühl- und Gefiertechnik und letztlich für den wirtschaftlichen Erfolg unserer Kunden getragen wird.

TEFCOLD wurde 1987 von Torben und Frede Christensen in Viborg gegründet und ist Ihr zuverlässiger Partner für die Maximierung des Verkaufs von Kühl- und Tiefkühlprodukten.

---

<b>Inhaltsübersicht</b>	<b>Einführung</b> .....	<b>13</b>
	<b>Beschreibung</b> .....	<b>15</b>
	<b>Wichtigste Produktmerkmale</b> .....	<b>15</b>
	<b>Sicherheitshinweise</b> .....	<b>15</b>
	<b>Verteilung von Lebensmitteln</b> .....	<b>15</b>
	<b>Auspacken und Installation</b> .....	<b>16</b>
	<b>Elektrischer Anschluss</b> .....	<b>16</b>
	<b>Reinigung</b> .....	<b>16</b>
	<b>Kühlen-Gefrieren</b> .....	<b>16</b>
	<b>Reinigung des Kondensators</b> .....	<b>17</b>
	<b>Reinigung der Kondensatwanne</b> .....	<b>17</b>
	<b>Applica Desktop</b> .....	<b>18</b>
	<b>Display</b> .....	<b>18</b>
	<b>Vorgehensweise (Parameter ändern):</b> .....	<b>18</b>
	<b>Anmeldekennwort</b> .....	<b>18</b>
	<b>Tastenfeld</b> .....	<b>19</b>
	<b>Beispiel für die Einstellung des Parameters S (Sollwert):</b> ..	<b>20</b>
	<b>Temperatur-Einstellungen</b> .....	<b>21</b>
	<b>Produktbezeichnung</b> .....	<b>21</b>
	<b>Fehlerbehebung</b> .....	<b>22</b>
	<b>Entsorgung</b> .....	<b>22</b>

## Beschreibung

Die Dual-Temperature Plug-In Island ist ein vielseitiges Display, das für dynamische Einzelhandelsumgebungen entwickelt wurde. Mit einem einzigen Klick kann der Benutzer zwischen dem Kühl- und dem Gefriemodus wechseln, was das Gerät ideal für Werbekampagnen, saisonale Veränderungen und Produktwechsel macht.

## Wichtigste Produktmerkmale

Merkmal	Beschreibung
Temperaturmodus mit einem Klick	Einfaches Umschalten zwischen den Einstellungen 3M1 (gekühlt) und 3L1 (gefroren).
Breites Glas-Display	Maximiert die Produktsichtbarkeit und verbessert die Kundenbindung.
Ergonomisches Design	Optimiertes Layout für einfachen Zugriff und effizientes Einräumen.
Einfache Reinigung	Glatte Oberflächen und zugängliche Fächer reduzieren den Reinigungsaufwand.
Energieeffizient	Das optimierte Kühlsystem minimiert den Energieverbrauch.

## Sicherheitshinweise

1. Lesen Sie dieses Handbuch vor der Inbetriebnahme des Geräts sorgfältig durch.
2. Es liegt in der Verantwortung des Benutzers, das Gerät in Übereinstimmung mit dieser Anleitung zu betreiben.
3. Wenden Sie sich im Falle von Störungen sofort an Ihren Händler.
4. Stellen Sie das Gerät an einem trockenen und belüfteten Ort auf.
5. Halten Sie das Gerät von Wärmequellen und direkter Sonneneinstrahlung fern.
6. Hinweis: Alle elektrischen Geräte sind potentielle Gefahrenquellen.
7. Bewahren Sie kein brennbares Material wie Verdünner, Benzin usw. im Gerät auf.
8. Wir erklären, dass in diesem Produkt weder Asbest noch FCKW verwendet wird.
9. Das Öl im Kompressor enthält kein PCB
10. Installation und Wartung sollten von geschultem Fachpersonal durchgeführt werden.

## Verteilung von Lebensmitteln

Verteilen Sie die Lebensmittel gleichmäßig in der Insel, um ein gleichmäßiges und effizientes Kühlen oder Gefrieren zu gewährleisten.

**HINWEIS: Die maximale Beladung beträgt 120 kg/m<sup>2</sup>.**

### Dieses Produkt enthält Kältemittel des Typs R290.

Die Menge des Kältemittels ist auf dem Typenschild angegeben. R290 ist ein natürliches, effizientes und international zugelassenes Kältemittel. Es beeinträchtigt die Ozonschicht nicht und trägt kaum zum Treibhauseffekt bei. R290 ist jedoch entflammbar, so dass jeder Kontakt mit offenem Feuer vermieden werden sollte.

Da es sich um ein brennbares Kältemittel handelt, müssen Sie für eine ausreichende Belüftung rund um das Gerät sorgen.

Verwenden Sie beim Abtauen keine mechanischen Vorrichtungen, da dies zu Undichtigkeiten im Kühlsystem führen kann. Benutzen Sie keine elektrischen Geräte im Inneren des Kühlraumes. Der Motor des Kühlers kann scharfe, bewegliche und heiße Teile enthalten.

Reparaturen sollten nur von einem qualifizierten Techniker durchgeführt werden, der mit dem Produkt vertraut ist.

(EN 60335-2-89: 2010).



R290

## Auspacken und Installation

Entfernen Sie die Holzpalette und das gesamte Verpackungsmaterial. Der Schrank muss eben aufgestellt werden. Lassen Sie um den Schrank herum mindestens 10 cm Freiraum (zur Wand oder zu anderen Schränken) für eine gute Belüftung. Damit sich das Kältemittel richtig im System absetzen kann, lassen Sie den Schrank nach dem Transport ein paar Stunden stehen.

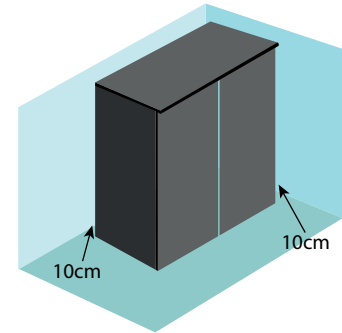

## Elektrischer Anschluss

Überprüfen Sie das Kabel und den Stecker vor der Verwendung auf Schäden. Schließen Sie das Produkt nur an eine abgesicherte und ordnungsgemäß geerdete Steckdose an. Spannung: 230 Volt - 16A - 50Hz.

## Reinigung

Was	Wie	Wie oft
Verzierungen	Verwenden Sie warmes Wasser mit 5% mildem Reinigungsmittel und trocknen Sie mit einem weichen Tuch nach.	Täglich
Ablageflächen		
Roste und Glas		
Verdampferfach	Verwenden Sie einen Staubsauger. Verwenden Sie warmes Wasser mit 5% neutralem Reinigungsmittel und trocknen Sie mit einem weichen, saugfähigen Tuch nach.	Wöchentlich
Kondensator	Verwenden Sie eine Bürste mit nicht-metallischen Borsten oder einen Staubsauger, um den Staub zu entfernen.	Monatlich
Kondensatwanne und Abflussrohr	Mit sauberem Wasser auswaschen.	Jeden zweiten Monat

## Kühlen-Gefrieren

Verwenden Sie die Taste, um zwischen Kühl- und Gefrierbetrieb umzuschalten



I = Kühlen (3M1) II = Gefrieren (3L1)

## Reinigung des Kondensators

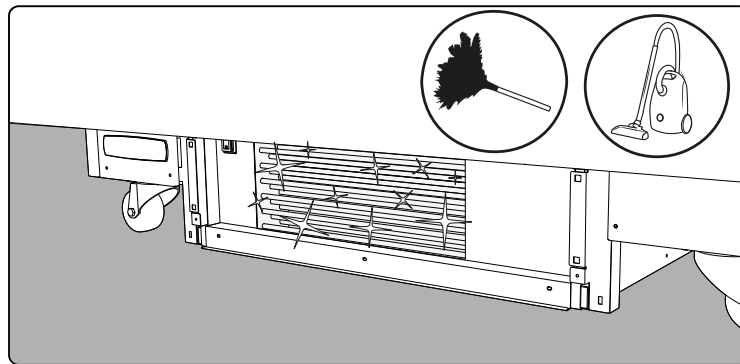
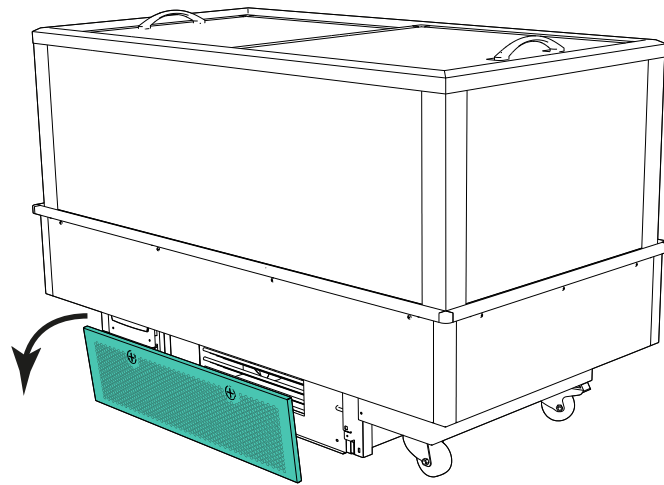

## Reinigung der Kon- densatwanne

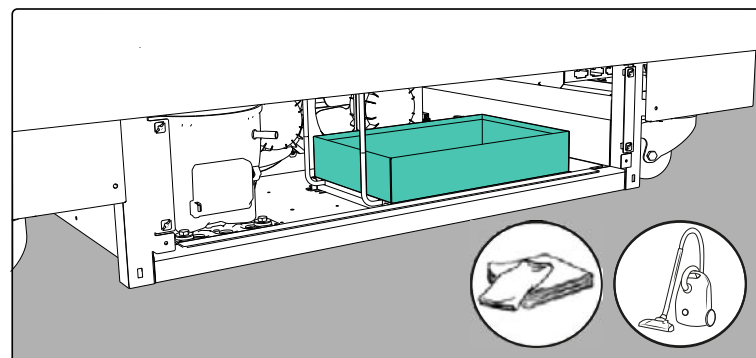
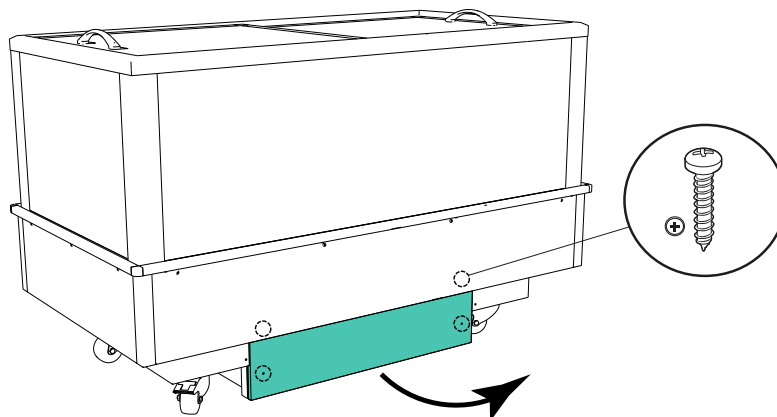

## Applica Desktop

Applica Desktop ist eine Konfigurationssoftware für Laptops, die folgende Funktionen bietet:

- Konfiguration des Controllers;
- Ändern von Parametersätzen und Erstellen von benutzerdefinierten Listen zum Hochladen auf das Gerät;
- Anzeige der Trends der Werte in Echtzeit und Export der Daten im Excel-Format.

## Display

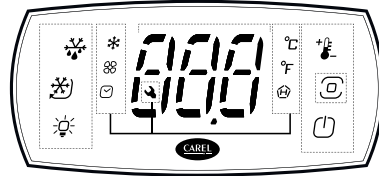

## Vorgehensweise (Parameter ändern):

- Laden Sie die App CAREL "Applica" aus dem App-Store oder von Google Play herunter;
- Aktivieren Sie die NFC- und/oder Bluetooth-Kommunikation und die mobilen Daten (auf Ihrem mobilen Gerät) ;
- Öffnen Sie Applica
- Wählen Sie die NFC- oder Bluetooth®-Kommunikation aus, je nach Modell des iJF-Modells
- Bewegen Sie das mobile Gerät zum Benutzerterminal, maximal 10 mm (für NFC), um die Konfiguration zu erkennen;
- Wählen Sie das Zugangsprofil aus und geben Sie das erforderliche Passwort ein;
- Stellen Sie die Parameter nach Bedarf ein;
- Bewegen Sie das mobile Gerät erneut in die Nähe des Benutzerterminals, um die Konfigurationsparameter hochzuladen (für NFC).
- Während der Bluetooth®-Verbindung ist das Benutzerterminal deaktiviert und zeigt die Meldung "bLE" an.

## Anmeldeken- nwort

Ihr Gerät verfügt über drei verschiedene Zugangsprofile: **Benutzer**, Service und OEM.







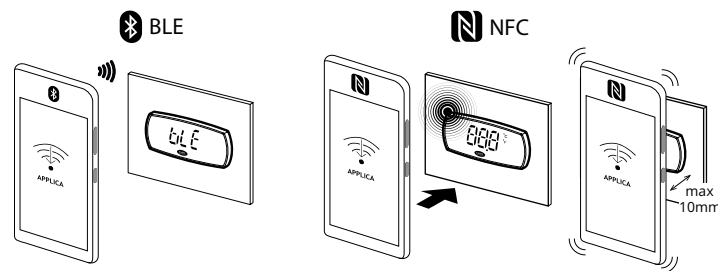







Das Zugangsprofil "**Benutzer**" ist mit dem Passwort 0 zugänglich.

Für "**Service**" ist das Passwort 22 erforderlich.

Das Zugangsprofil "**OEM**" erfordert ein höheres technisches Verständnis und ist nur für Techniker zugänglich.



## Tastenfeld

	Einstellpunkt/Pfeil nach oben	<ul style="list-style-type: none"> <li>• Wert erhöhen</li> <li>• Menü durchblättern</li> <li>• Direkter Zugang zur Änderung des Sollwerts</li> </ul>
	PRG (Programm)	Kurzes Drücken: Eintritt in die Menüverzweigung - Wert speichern und zurück zum Parametercode Langes Drücken (3 s): Eintritt in den Programmiermodus Rückkehr zur vorherigen Ebene
	An-Aus/ Pfeil nach unten	Gerät EIN Wert verringern Menü blättern Gerät ein- und ausschalten
	Abtauen	Aktiv/Stopp
	Kontinuierlicher Zyklus	Aktiv/Stopp
	Beleuchtung	Aktiv/Stopp
	HACCP	HACCP-Alarme vorhanden Direkter Zugang zum HACCP-Menü
	Alarm-Protokoll	Aufgezeichnete Alarme vorhanden Direktzugriff auf das Menü Alarm-Protokoll
	Aux Output	Aktiv
	Kompressor	Aktiv
	"Verdampferlüfter"	Aktiv
	Uhr	Zeitplaner aktiv
	°C	Maßeinheit Celsius
	°F	Maßeinheit Fahrenheit
	Service Wartung	

## Beispiel für die Einstellung des Parameters S (Sollwert):



Warten Sie, bis die Standardanzeige angezeigt wird



Drücken Sie PRG, um in den Modus "Aktoren/Funktionen aktiv" zu gelangen

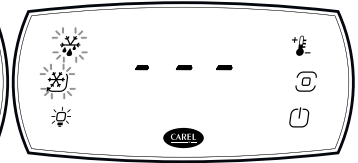

Drücken Sie PRG 3 S lang, um in den Modus der direkten Aktivierung des Stellantriebs/der Funktion zu gelangen



Drücken Sie PRG, um in den Programmiermodus zu gelangen; die Tasten AUF und AB blinken und die erste Parameterkategorie dir (=direkte Funktionen) wird angezeigt;



Drücken Sie AB, bis die Parameterkategorie Ctl (=Steuerung) erreicht ist)



Drücken Sie PRG, um den ersten Menüpunkt anzuzeigen: S (=Sollwert).  
Drücken Sie PRG, um den Parameterwert anzuzeigen



Drücken Sie AUF/AB, um den Wert zu ändern



Drücken Sie PRG, um die Einstellung zu speichern und zum Menü zurückzukehren  
**Achtung:** Wenn die Taste PRG nicht gedrückt wird, wird die neue Einstellung nicht gespeichert.



Drücken Sie AUF/AB, um ESC auszuwählen und drücken Sie PRG, um zu den Parameterkategorien zurückzukehren;



Drücken Sie AB, um zur nächsten Kategorie zu gelangen, und folgen Sie den Schritten 6 bis 9, um die anderen Parameter einzustellen;



Wenn Sie die Einstellungen vorgenommen haben, wählen Sie ESC und drücken Sie PRG, um die Kategorien zu verlassen.

**Hinweis:** Wenn keine Taste gedrückt wird, kehrt das Terminal nach 20 Sekunden automatisch zur Standardanzeige zurück.

## Temperatur-Einstellungen

**Verlängerte Haltbarkeitsdauer:** Die richtige Temperatur (0-5°C) verlängert die Haltbarkeit von Lebensmitteln erheblich und reduziert den Verderb in einem gewerblichen Kühlschrank.

**Qualität wird bewahrt:** Bei optimaler Temperatur bleiben Geschmack, Textur und Nährwert der Lebensmittel erhalten, so dass weniger Lebensmittel aufgrund von Qualitätsverlusten weggeworfen werden.

**Das Risiko einer Lebensmittelvergiftung wird minimiert:** Die richtige niedrige Temperatur hemmt das Wachstum schädlicher Bakterien, gewährleistet die Lebensmittelsicherheit und reduziert damit verbundene Abfälle.

**Effizienter Energieverbrauch:** Die richtige Temperatur sorgt für einen effizienten Kühlschrankbetrieb.

## Produktbezeichnung

Das Produktetikett befindet sich normalerweise in oder auf der Rückseite der Kühlbox.

Die Seriennummer gibt das Produktionsdatum an. Siehe Pfeil nach rechts.

In diesem Beispiel ist das Produktionsdatum: 2. Februar 2023. Tefcold führt die erforderlichen Ersatzteile mindestens 8 Jahre nach dem Produktionsdatum.

EAC CE			
<b>MODEL:</b>			
CLIMATIC CLASS	4	VOLTAGE(V)	220-240
NET.VOL(L)	92	CURRENT(A)	0.6
R-600a(g.)	45	FREQ.(HZ.)	50
LAMP POWER(W)	1.3	GWP	3
Manufacture name: Tefcold A/S			
Manufacture address: Industrivej 25, DK-8800 Viborg			
Serial no.:			
			
(01)06708181713990(11)230214(21)0031			

Muster eines Produktetiketts ↑ **Produktionsdatum**

## Fehlerbehebung

SYMPTOME	MÖGLICHE URSACHE	LÖSUNG
Das Gerät funktioniert nicht wie erwartet	Defekter elektrischer Kontakt	Überprüfen Sie die Stromanschlüsse
	Schlechte elektrische Leistung	Überprüfen Sie den Stromanschluss und die Steckdose
	Thermostateinstellung "0" Das Gerät ist direktem Sonnenlicht ausgesetzt	Ändern Sie die Einstellung des Thermostats auf einen höheren Wert Stellen Sie das Gerät in einen schattigen Bereich um
	Thermostat ist nicht richtig eingestellt	Stellen Sie das Thermostat richtig ein
	Verstopfter Kondensator	Reinigen Sie den Kondensator.
	Verstopfter Rost	Reinigen Sie den Rost
	Schlecht verteilte Produkte oder übermäßige Produktbelastung	Verteilen Sie die Produktlast neu
	Das Gerät ist nicht richtig ausgerichtet	Nivellieren Sie das Gerät
	Reibung mit anderen Gegenständen	Stellen Sie das Gerät von anderen Gegenständen weg
Der Abflussschlauch befindet sich außerhalb der Kondensatwanne	Legen Sie den Schlauch in die Kondensatwanne.	

## Entsorgung

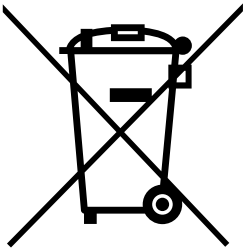

Die Verwendung des Symbols bedeutet, dass dieses Produkt nicht als Hausmüll behandelt werden darf.

Indem Sie sicherstellen, dass dieses Produkt ordnungsgemäß entsorgt wird, tragen Sie dazu bei, mögliche negative Folgen für die Umwelt und die menschliche Gesundheit zu vermeiden, die andernfalls durch eine unsachgemäße Abfallbehandlung dieses Produkts verursacht werden könnten. Bitte recyceln Sie dieses Produkt in Übereinstimmung mit den geltenden lokalen Vorschriften.

WEEE-Richtlinie 2012/19/EU

In diesem Produkt wird weder Asbest noch FCKW verwendet.

9. Das Öl im Kompressor enthält kein PCB

---

# ÎLOT CONGÉLATEUR/RÉFRIGÉRATEUR À DOUBLE TEMPÉRATURE

Manuel d'utilisation





FR

## Introduction



Tefcold vous remercie d'avoir choisi l'un de ses produits.

Forte de plus de 35 ans d'expertise, TEFCOLD conçoit des solutions de réfrigération et de congélation commerciales fiables, pensées pour renforcer la rentabilité de ses clients dans les différents secteurs de l'alimentation et des boissons. En tant que leader du marché, nous créons une valeur concrète en nous appuyant sur une compréhension des besoins de nos clients et sur notre vaste expérience du secteur.

Notre stock important de plus de 70 000 unités, combiné à une logistique performante, garantit une livraison rapide et précise, au service des entreprises de toutes tailles.

Au-delà de l'excellence de ses produits, TEFCOLD offre des conseils d'experts et un accompagnement personnalisé, portés par une passion sincère pour la réfrigération, la congélation, et plus largement, pour le succès commercial de ses clients.

Fondé à Viborg en 1987 par Torben et Frede Christensen, TEFCOLD est désormais votre partenaire de confiance pour optimiser les ventes de produits réfrigérés et surgelés.



---

<b>Table des matières</b>	<b>Introduction</b> .....	<b>.24</b>
	<b>Description</b> .....	<b>.26</b>
	<b>Caractéristiques principales des produits</b> .....	<b>.26</b>
	<b>Consignes de sécurité</b> .....	<b>.26</b>
	<b>Distribution des aliments</b> .....	<b>.26</b>
	<b>Déballage et installation</b> .....	<b>.27</b>
	<b>Raccordement électrique</b> .....	<b>.27</b>
	<b>Nettoyage</b> .....	<b>.27</b>
	<b>Refroidissement-congélation</b> .....	<b>.27</b>
	<b>Nettoyage du condenseur</b> .....	<b>.28</b>
	<b>Nettoyage du bac à condensats</b> .....	<b>.28</b>
	<b>Applica Desktop</b> .....	<b>.29</b>
	<b>Affichage</b> .....	<b>.29</b>
	<b>Procédure (modification des paramètres) :</b> .....	<b>.29</b>
	<b>Mot de passe de connexion</b> .....	<b>.29</b>
	<b>Clavier</b> .....	<b>.30</b>
	<b>Exemple de réglage du paramètre (point de consigne) :</b> ..	<b>.31</b>
	<b>Réglages de température</b> .....	<b>.32</b>
	<b>Étiquette produit</b> .....	<b>.32</b>
	<b>Dépannage</b> .....	<b>.33</b>
	<b>Élimination</b> .....	<b>.33</b>

## Description

L'îlot Plug-In à double température est une solution d'exposition polyvalente, parfaitement adaptée aux environnements de vente au détail dynamiques. D'un simple clic, les utilisateurs peuvent passer du mode réfrigéré au mode congelé, offrant ainsi une flexibilité idéale pour les campagnes promotionnelles, les changements de saison ou la rotation des produits.

## Caractéristiques principales des produits

Fonctionnalité	Description
Mode de température en un clic	Basculez facilement entre les réglages 3M1 (réfrigéré) et 3L1 (congelé).
Grande vitrine en verre	Offre une visibilité optimale des produits et favorise l'engagement des clients.
Design ergonomique	Conception épurée garantissant un accès aisé et un agencement de stockage efficace.
Nettoyage simple	Surfaces lisses et compartiments accessibles pour un nettoyage rapide et sans effort.
Efficacité énergétique	Système de refroidissement optimisé réduisant la consommation d'énergie.

## Consignes de sécurité

1. Lisez attentivement ce manuel avant toute utilisation de l'appareil.
2. Il incombe à l'utilisateur d'employer l'appareil conformément aux présentes instructions.
3. En cas de dysfonctionnement, contactez immédiatement votre revendeur.
4. Installez la vitrine dans un endroit sec et bien ventilé.
5. Maintenez la vitrine à l'écart de toute source de chaleur et évitez toute exposition à la lumière directe du soleil.
6. Remarque : tous les appareils électriques représentent une source de danger potentiel.
7. Ne stockez pas de matériaux inflammables, tels que des diluants pour peinture ou de l'essence, à l'intérieur de la vitrine.
8. Nous certifions que ce produit ne contient ni amiante ni CFC.
9. L'huile utilisée dans le compresseur est exempte de PCB.
10. L'installation et l'entretien doivent être effectués par des professionnels qualifiés.

## Distribution des aliments

Pour garantir une réfrigération ou une congélation homogène et efficace, répartissez les aliments de manière uniforme dans l'îlot.

**REMARQUE : la charge maximale autorisée est de 120 kg/m<sup>2</sup>.**

### **Ce produit contient du réfrigérant de type R290.**

La quantité de réfrigérant est précisée sur la plaque signalétique. Le R290 est un réfrigérant naturel, efficace et approuvé au niveau international. Il est sans impact sur la couche d'ozone et contribue à peine à l'effet de serre. Le R290 est cependant inflammable ; il convient d'éviter tout contact direct avec le feu. Le réfrigérant inflammable nécessite une bonne ventilation autour de l'appareil. N'utilisez aucun dispositif mécanique lors du dégivrage, car cela pourrait entraîner des fuites dans le système de refroidissement. N'utilisez aucun appareil électrique à l'intérieur du compartiment de stockage réfrigéré. **REMARQUE : La partie mécanique de la vitrine réfrigérée peut contenir des éléments tranchants, mobiles et chauds.**

Les réparations doivent uniquement être effectuées par un technicien qualifié ayant une bonne connaissance du produit. (EN 60335-2-89 : 2010).



## Déballage et installation

Retirez la palette en bois ainsi que l'ensemble du matériel d'emballage.

La vitrine doit être placée de niveau.

Veillez à laisser un espace libre d'au moins 10 cm autour de la vitrine (mur ou autres équipements) afin d'assurer une ventilation adéquate.

Pour permettre au réfrigérant de correctement se stabiliser dans le circuit, laissez la vitrine reposer pendant quelques heures après l'avoir déplacée.

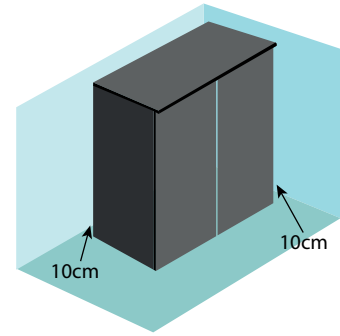

## Raccordement électrique

Avant toute utilisation, vérifiez que le câble et la fiche ne présentent aucun dommage.

Branchez l'appareil uniquement sur une prise correctement mise à la terre et protégée par un fusible.

Tension : 230 V - 16 A - 50 Hz

## Nettoyage

Que nettoyer?	Comment?	À quelle fréquence?
Décorations	Utiliser de l'eau chaude additionnée de 5 % de détergent doux, puis sécher avec un chiffon doux.	Quotidiennement
Plateaux d'exposition		
Grilles et vitres		
Compartiment de l'évaporateur	Utiliser un aspirateur. Utilisez de l'eau chaude additionnée de 5 % de détergent neutre, puis séchez avec un chiffon doux et absorbant.	Hebdomadairement
Condenseur	Utiliser une brosse à poils non métalliques ou un aspirateur pour enlever toute la poussière accumulée.	Mensuellement
Bac à condensats et tuyau d'évacuation	Laver à l'eau claire.	Tous les deux mois

## Refroidissement-congélation

Utiliser le bouton pour passer du mode refroidissement au mode congélation



I = Refroidissement (3M1) II = Congélation (3L1)



FR

## Nettoyage du condenseur

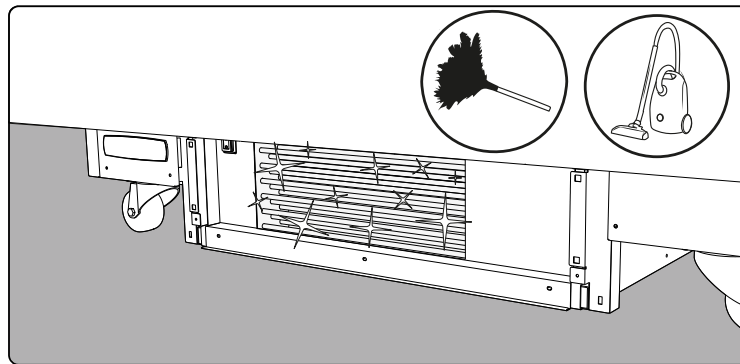
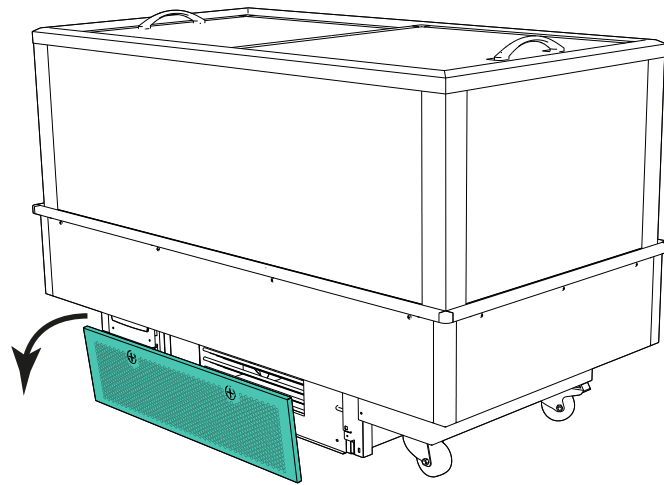

## Nettoyage du bac à condensats

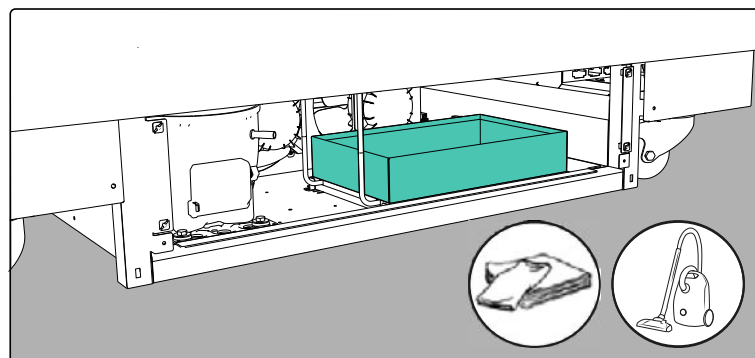
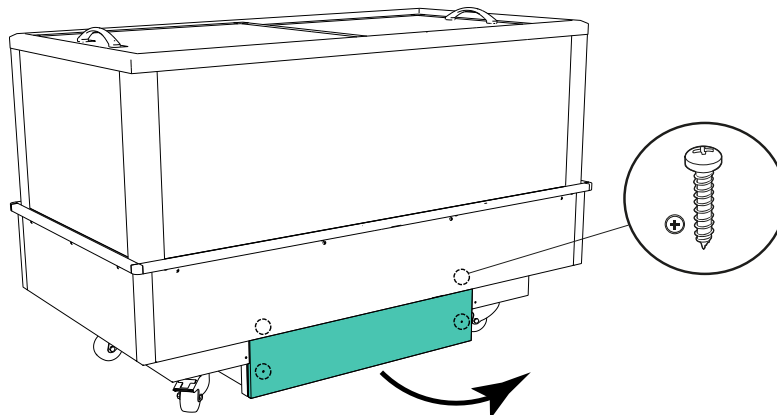



FR

## Applica Desktop

Applica Desktop est un logiciel de configuration pour les ordinateurs portables qui offre les fonctionnalités suivantes :

- configuration du régulateur ;
- modification des ensembles de paramètres et création des listes personnalisées à télécharger vers l'appareil ;
- visualisation de l'évolution des valeurs en temps réel et exporter les données au format Excel.

## Affichage

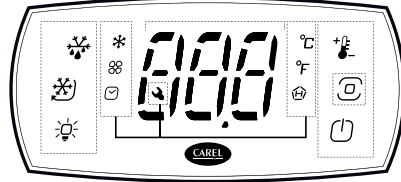

## Procédure (modification des paramètres) :

- Télécharger l'application de CAREL « Applica » depuis l'App Store ou Google Play ;
- Activer la communication NFC et/ou Bluetooth et les données mobiles (sur l'appareil mobile) ;
- Ouvrir Applica ;
- Sélectionner le mode de communication NFC ou Bluetooth®, en fonction du modèle de l'ijW ;
- Approcher l'appareil mobile du terminal utilisateur, à une distance maximale de 10 mm (pour NFC uniquement), afin de reconnaître la configuration ;
- Sélectionner le profil d'accès souhaité et saisir le mot de passe requis ;
- Régler les paramètres selon les besoins ;
- Approcher à nouveau l'appareil mobile du terminal utilisateur pour télécharger les paramètres de configuration (pour NFC uniquement).
- Pendant la connexion Bluetooth®, le terminal utilisateur est désactivé et affiche le message « bLE ».

## Mot de passe de connexion

Votre appareil dispose de trois profils d'accès différents : **Utilisateur**, **Service** et **OEM**.

Le profil d'accès « **Utilisateur** » est accessible avec le mot de passe 0.

Le profil d'accès « **Service** » est accessible avec le mot de passe 22.

Le profil d'accès « **OEM** » requiert des connaissances techniques approfondies et est réservé aux techniciens.

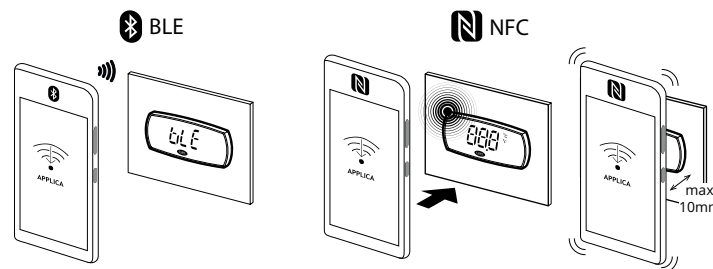

App Store















Google play

APPLICA



Application technique locale et à distance pour le service

## Clavier

	Point de consigne / Flèche vers le haut	<ul style="list-style-type: none"> <li>Augmenter la valeur</li> <li>Faire défiler le menu</li> <li>Accès direct à la modification du point de consigne</li> </ul>		
	PRG (Programme)	<table border="1"> <tr> <td>Appui bref : entrer dans la branche du menu - sauvegarder la valeur et revenir au code des paramètres</td> <td>Appui prolongé (3 s) : entrée en mode programmation - retour au niveau précédent</td> </tr> </table>	Appui bref : entrer dans la branche du menu - sauvegarder la valeur et revenir au code des paramètres	Appui prolongé (3 s) : entrée en mode programmation - retour au niveau précédent
Appui bref : entrer dans la branche du menu - sauvegarder la valeur et revenir au code des paramètres	Appui prolongé (3 s) : entrée en mode programmation - retour au niveau précédent			
	Marche-Arrêt / Flèche vers le bas	Mise en marche de l'unité - Diminuer la valeur - Faire défiler le menu Mise en marche / arrêt de l'unité		
	Dégivrage	Actif/arrêt		
	Cycle continu	Actif/arrêt		
	Éclairage	Actif/arrêt		
	HACCP	Alarmes HACCP présentes Accès direct au menu HACCP		
	Journal des alarmes	Alarmes enregistrées présentes Accès direct au menu des alarmes enregistrées		
	Sortie auxiliaire	Actif		
	Compresseur	Actif		
	« Ventilateur d'évaporateur »	Actif		
	Horloge	Planificateur actif		
	°C	Unité de mesure Celsius		
	°F	Unité de mesure Fahrenheit		
	Service Maintenance			

**Exemple de réglage du paramètre « St » (point de consigne) :**



Attendre l'affichage de l'écran standard.



Appuyer sur PRG pour entrer dans le mode d'affichage des actionneurs / fonctions actifs.

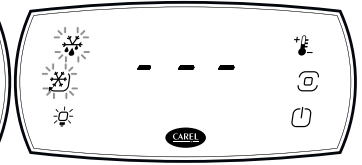

Appuyer sur PRG pendant 3 s pour accéder au mode d'activation directe des actionneurs / fonctions.



Appuyez sur PRG pour entrer en mode programmation ; les boutons UP (HAUT) et DOWN (BAS) se mettent à clignoter et la première catégorie de paramètres dir (=fonctions directes) s'affiche.



Appuyez sur DOWN (BAS) jusqu'à atteindre la catégorie de paramètres Ctl (=commande)



Appuyez sur PRG pour afficher le premier élément du menu : St (=point de consigne). Appuyez sur PRG pour afficher la valeur du paramètre.



Appuyez sur UP/DOWN (HAUT/BAS) pour modifier la valeur.



Appuyez sur PRG pour sauvegarder le réglage et revenir au menu  
**Attention :** si vous n'appuyez pas sur le bouton PRG, le nouveau réglage ne sera pas sauvegardé.



Appuyez sur UP/DOWN (HAUT/BAS) pour sélectionner ESC et appuyez sur PRG pour revenir aux catégories de paramètres.



Appuyez sur DOWN (BAS) pour passer à la catégorie suivante et suivez les étapes 6 à 9 pour régler les autres paramètres.



Une fois les réglages effectués, sélectionnez ESC et appuyez sur PRG pour quitter le menu des catégories.

**Remarque :** si vous n'appuyez sur aucune touche pendant 20 secondes, le terminal reviendra automatiquement à l'affichage standard.



FR

## Réglages de température

**Durée de conservation prolongée :** Une température appropriée (entre 0 et 5 °C) permet de prolonger considérablement la durée de conservation des aliments, réduisant ainsi les risques de détérioration dans un réfrigérateur professionnel.

**Qualité préservée :** Une température optimale permet de préserver le goût, la texture et les qualités nutritionnelles des aliments, réduisant ainsi les pertes liées à une altération de la qualité.

**Réduction des risques d'intoxication alimentaire :** Le maintien d'une température basse adéquate empêche le développement de bactéries nocives, garantissant ainsi la sécurité sanitaire des aliments et réduisant les pertes associées.

**Efficacité énergétique :** Une température appropriée assure un fonctionnement efficace du réfrigérateur.

## Étiquette produit

L'étiquette du produit est généralement située à l'intérieur ou à l'arrière de l'appareil.

Le numéro de série indique la date de fabrication. Voir la flèche à droite.  
Dans cet exemple, la date de production est le 2 février 2023. Tefcold s'engage à fournir les pièces de rechange nécessaires au moins 8 ans après la date de production.

MODEL:			
CLIMATIC CLASS	4	VOLTAGE(V)	220-240
NET.VOL(L)	82	CURRENT(A)	0.6
R-600a(g.)	45	FREQ.(HZ.)	50
LAMP POWER(W)	1.3	GWP	3
Manufacture name: Tefcold A/S			
Manufacture address: Industrivej 25, DK-8800 Viborg			
Serial no.:			
			
(01)06708181713980(11)230214(21)0031			

Exemple d'étiquette produit

**Date de production**

## Dépannage

SYMPTÔMES	CAUSE POSSIBLE	SOLUTION
L'appareil ne fonctionne pas comme prévu	Contact électrique défectueux	Vérifier les connexions électriques
	Alimentation électrique défectueuse	Vérifier le branchement et l'état de la prise électrique
	Réglage du thermostat à « 0 » L'unité est exposée à la lumière directe du soleil	Régler le thermostat à une valeur plus élevée Déplacer l'appareil dans un endroit ombragé
	Thermostat mal réglé	Régler le thermostat
	Condenseur obstrué	Nettoyer le condenseur.
	Grille obstruée	Nettoyer la grille
	Surcharge ou mauvaise répartition des produits	Redistribuer la charge des produits
	L'appareil n'est pas correctement nivelé	Mettre l'appareil à niveau
	Friction avec d'autres objets	Eloigner l'appareil d'autres objets
Le tuyau d'évacuation est en dehors du bac à condensats	Placer le tuyau dans le bac à condensats.	

## Élimination

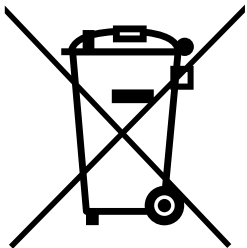

L'utilisation du symbole ci-dessous indique que ce produit ne doit pas être éliminé avec les déchets ménagers.

En veillant à ce que ce produit soit correctement éliminé, vous contribuerez à prévenir les conséquences négatives potentielles sur l'environnement et la santé humaine, qui pourraient autrement être causées par un traitement inapproprié des déchets de ce produit.

Veillez recycler ce produit conformément à la réglementation locale en vigueur.

Directive DEEE 2012/19/EU

Ce produit ne contient ni amiante ni CFC.

L'huile utilisée dans le compresseur est exempte de PCB.

---

# ISOLA CONGELATORE/FRIGORIFERO A DOPPIA TEMPERATURA

Manuale d'uso



## Introduz one



Grazie per aver acquistato un prodotto Tefcold.

Sfruttando oltre 35 anni di esperienza, TEFCOLD fornisce soluzioni affidabili per il raffreddamento e la surgelazione commerciale, progettate per aumentare la redditività dei nostri clienti in diversi settori del food and beverage. In qualità di leader di mercato, creiamo valore tangibile comprendendo le esigenze dei nostri clienti e applicando la nostra vasta esperienza nel settore.

Il nostro consistente inventario di oltre 70.000 unità, insieme a una logistica efficiente, garantisce consegne rapide e accurate, a supporto di aziende di qualsiasi dimensione.

Oltre all'eccellenza dei prodotti, TEFCOLD offre una consulenza esperta e un servizio personalizzato, alimentato dalla nostra profonda passione per la refrigerazione, il congelamento e, in ultima analisi, il successo commerciale dei nostri clienti.

Fondata a Viborg nel 1987 da Torben e Frede Christensen, TEFCOLD è il vostro partner di fiducia per massimizzare le vendite di prodotti refrigerati e surgelati.

---

**Indice**

<b>Introduzione</b> .....	<b>35</b>
<b>Descrizione</b> .....	<b>37</b>
<b>Caratteristiche principali del prodotto</b> .....	<b>37</b>
<b>Istruzioni di sicurezza</b> .....	<b>37</b>
<b>Distribuzione degli alimenti</b> .....	<b>37</b>
<b>Disimballaggio e installazione</b> .....	<b>38</b>
<b>Collegamento elettrico</b> .....	<b>38</b>
<b>Pulizia</b> .....	<b>38</b>
<b>Congelatore/Frigorifero</b> .....	<b>38</b>
<b>Pulizia del condensatore</b> .....	<b>39</b>
<b>Pulizia della vaschetta di raccolta della condensa</b> .....	<b>39</b>
<b>Applica Desktop</b> .....	<b>40</b>
<b>Display</b> .....	<b>40</b>
<b>Procedura (modifica dei parametri):</b> .....	<b>40</b>
<b>Password di accesso</b> .....	<b>40</b>
<b>Tastierino</b> .....	<b>41</b>
<b>Esempio di impostazione del parametro St (set point):</b> .....	<b>42</b>
<b>Impostazioni della temperatura</b> .....	<b>43</b>
<b>Etichetta del prodotto</b> .....	<b>43</b>
<b>Risoluzione dei problemi</b> .....	<b>44</b>
<b>Smaltimento</b> .....	<b>44</b>

## Descrizione

L'isola plugin a doppia temperatura è un display versatile progettato per ambienti di vendita dinamici. Con un solo click, gli utenti possono passare dalla modalità di refrigerazione a quella di congelamento, rendendo l'unità l'ideale per le campagne promozionali, i cambi di stagione e la rotazione dei prodotti.

## Caratteristiche principali del prodotto

Caratteristiche	Descrizione
Modalità temperatura con un solo click	Passaggio facile tra le impostazioni 3M1 (frigorifero) e 3L1 (congelatore).
Ampio display in vetro	Massimizza la visibilità dei prodotti e migliora il coinvolgimento dei clienti.
Design ergonomico	Layout semplificato per un facile accesso e un efficiente stoccaggio.
Pulizia semplice	Le superfici lisce e gli scomparti accessibili riducono i tempi di pulizia.
Efficienza energetica	Il sistema di raffreddamento ottimizzato riduce al minimo il consumo energetico.

## Istruzioni di sicurezza

1. Leggere sempre attentamente questo manuale prima di utilizzare l'unità.
2. È responsabilità dell'utente far funzionare l'apparecchio secondo le presenti istruzioni.
3. Contattare immediatamente il rivenditore in caso di malfunzionamenti.
4. Collocare l'armadio in un luogo asciutto e ventilato.
5. Tenere l'armadio lontano da fonti di calore e dalla luce solare diretta.
6. Nota: tutti i dispositivi elettrici sono fonti di potenziale pericolo.
7. Non conservare nell'armadio materiali infiammabili come diluenti per vernici, benzina ecc.
8. Dichiariamo che in questo prodotto non vengono utilizzati né amianto né CFC.
9. L'olio del compressore non contiene PCB.
10. L'installazione e la manutenzione devono essere eseguite da professionisti qualificati.

## Distribuzione degli alimenti

Per garantire una refrigerazione o una congelazione uniforme ed efficiente, distribuire gli alimenti in modo uniforme nell'isola.

**NOTA: il carico massimo è di 120 kg/m<sup>2</sup>.**

### **Questo prodotto contiene refrigerante di tipo R290.**

La quantità di refrigerante è indicata sulla targhetta.

L'R290 è un refrigerante naturale, efficiente e approvato a livello internazionale.

Non influisce sullo strato di ozono e contribuisce appena all'effetto serra.

L'R290 è tuttavia infiammabile, quindi evitare il contatto con fiamme libere.

Il refrigerante infiammabile richiede una buona ventilazione intorno all'apparecchio.

Non utilizzare dispositivi meccanici per lo sbrinamento, in quanto potrebbero causare perdite nel sistema di raffreddamento. Non utilizzare apparecchi elettrici all'interno dello scomparto refrigerato. La parte macchina del raffreddatore può contenere componenti affilati, in movimento e caldi.

Le riparazioni devono essere eseguite esclusivamente da un tecnico specializzato che abbia familiarità con il prodotto.

(EN 60335-2-89: 2010).



**R290**

## Disimballaggio e installazione

Rimuovere il pallet di legno e tutto il materiale di imballaggio.  
 Il mobile deve essere posizionato in piano.  
 Lasciare almeno 10 cm di spazio libero intorno al mobile (parete o altri mobili) per una corretta ventilazione.  
 Per consentire al refrigerante di depositarsi correttamente nel sistema, lasciare riposare l'armadio per un paio d'ore dopo averlo spostato.

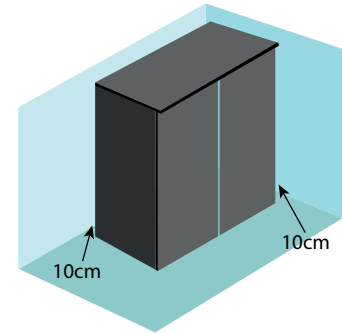

## Collegamento elettrico

Controllare che il cavo e la spina non siano danneggiati prima dell'uso.  
 Collegare il prodotto solo a una presa con fusibile e messa a terra.  
 Tensione: 230 Volt - 16A - 50Hz.

## Pulizia

Che cosa	Come	Quanto spesso
Decorazioni	Utilizzare acqua tiepida con il 5% di detergente delicato e asciugare con un panno morbido.	Giornaliero
Vassoi da display		
Griglie e vetri		
Vano dell'evaporatore	Utilizzare un aspirapolvere. Utilizzare acqua calda con il 5% di detergente neutro e asciugare con un panno morbido e assorbente.	Settimanalmente
Condensatore	Utilizzare una spazzola con setole non metalliche o un aspirapolvere per rimuovere tutta la polvere.	Mensilmente
Vaschetta della condensa e tubo di scarico	Lavare con acqua pulita.	Ogni due mesi

## Congelatore/Frigorifero

Utilizzare il pulsante per passare dalla modalità di raffreddamento a quella di congelamento



I = Raffreddamento (3M1) II = Congelamento (3L1)

## Pulizia del condensatore

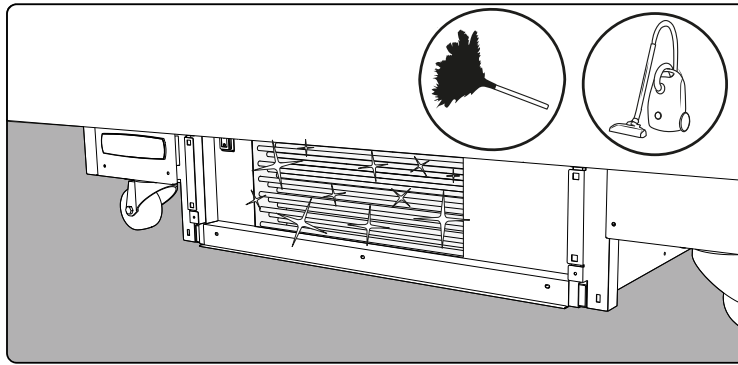
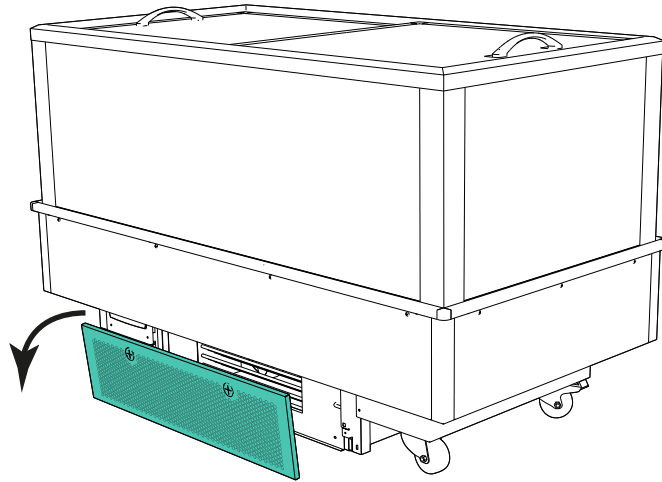

## Pulizia della vaschetta di raccolta della condensa

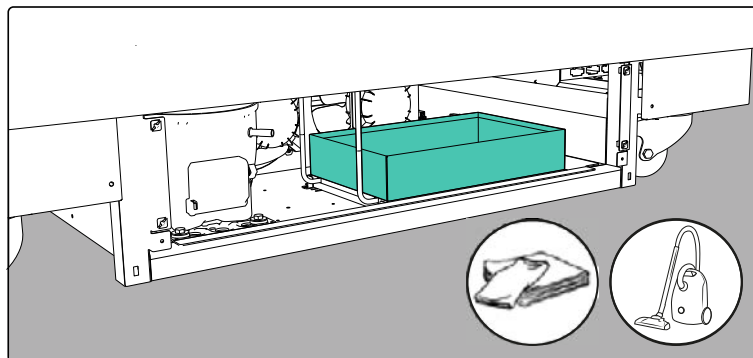
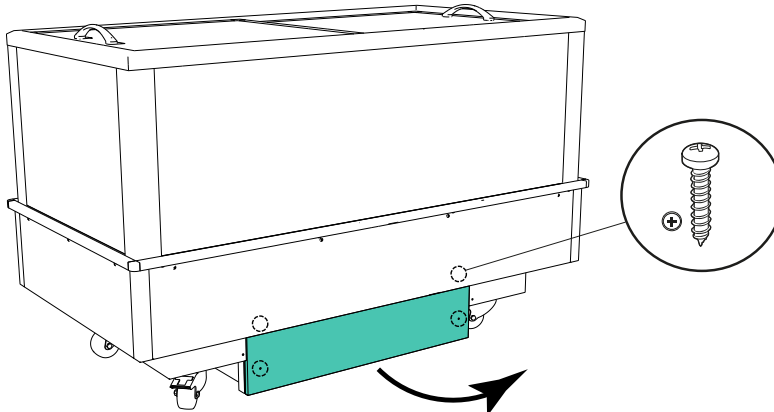

## Applica Desktop

Applica Desktop è un software di configurazione per computer portatili che fornisce le seguenti funzioni:

- configurare il controllore;
- modificare i set di parametri e creare elenchi personalizzati da caricare sul dispositivo;
- visualizzare l'andamento dei valori in tempo reale ed esportare i dati in formato Excel.

## Display

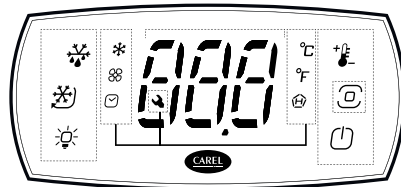

## Procedura (modifica dei parametri):

- scaricare l'applicazione CAREL "Applica" dall'App Store o da Google Play;
- (sul dispositivo mobile) attivare NFC e/o Bluetooth e i dati mobili;
- aprire Applica
- selezionare la comunicazione NFC o Bluetooth®, a seconda del modello di iJF
- spostare il dispositivo mobile verso il terminale dell'utente, a una distanza massima di 10 mm (per l'NFC), in modo da riconoscere la configurazione;
- selezionare il profilo di accesso e inserire la password richiesta (\*);
- impostare i parametri come necessario;
- avvicinare nuovamente il dispositivo mobile al terminale utente per caricare i parametri di configurazione (per NFC).
- Durante la connessione Bluetooth®, il terminale utente è disabilitato e mostra il messaggio "bLE".

## Password di accesso

Il dispositivo dispone di tre diversi profili di accesso: **Utente**, Servizio e OEM.







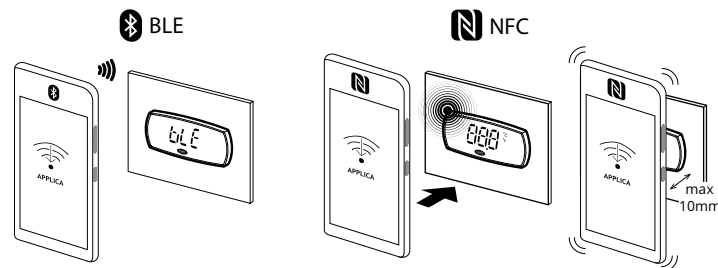







Il profilo di accesso "**Utente**" è accessibile con la password 0.

Il profilo "**Servizio**" richiede la password 22.

Il profilo di accesso "**OEM**" richiede una conoscenza tecnica superiore ed è accessibile solo ai tecnici.



## Tastierino

	Set point/Freccia su	<ul style="list-style-type: none"> <li>• Aumenta il valore</li> <li>• Scorrere il menu</li> <li>• Accesso diretto alla modifica del set point</li> </ul>						
	PRG (Programma)	<table border="1"> <tr> <td>Premuto a lungo: entra nel ramo del menu - salva il valore e torna al codice parametro</td> <td>Premere e tenere premuto (3 s): entrare in modalità di programmazione tornare al livello precedente</td> </tr> </table>	Premuto a lungo: entra nel ramo del menu - salva il valore e torna al codice parametro	Premere e tenere premuto (3 s): entrare in modalità di programmazione tornare al livello precedente				
Premuto a lungo: entra nel ramo del menu - salva il valore e torna al codice parametro	Premere e tenere premuto (3 s): entrare in modalità di programmazione tornare al livello precedente							
	On-Off/ Freccia giù	<table border="1"> <tr> <td>Unità ON</td> <td>Diminuire il valore</td> <td>Scorrere il menu</td> </tr> <tr> <td>Unità on/off</td> <td></td> <td></td> </tr> </table>	Unità ON	Diminuire il valore	Scorrere il menu	Unità on/off		
Unità ON	Diminuire il valore	Scorrere il menu						
Unità on/off								
	Sbrinamento	Attivo/arresto						
	Ciclo continuo	Attivo/arresto						
	Luci	Attivo/arresto						
	HACCP	<table border="1"> <tr> <td>Allarmi HACCP presenti</td> </tr> <tr> <td>Accesso diretto al menu HACCP</td> </tr> </table>	Allarmi HACCP presenti	Accesso diretto al menu HACCP				
Allarmi HACCP presenti								
Accesso diretto al menu HACCP								
	Registro degli allarmi	<table border="1"> <tr> <td>Allarmi registrati presenti</td> </tr> <tr> <td>Accesso diretto al menu del registro degli allarmi</td> </tr> </table>	Allarmi registrati presenti	Accesso diretto al menu del registro degli allarmi				
Allarmi registrati presenti								
Accesso diretto al menu del registro degli allarmi								
	Uscita ausiliaria	Attivo						
	Compressore	Attivo						
	Ventola dell'evaporatore	Attivo						
	Orologio	Programmatore attivo						
	°C	Unità di misura Celsius						
	°F	Unità di misura Fahrenheit						
	Servizio di manutenzione							

## Esempio di impostazione del parametro St (set point):



Attendere la visualizzazione del display standard



Premere PRG per accedere alla modalità di visualizzazione attiva di attuatori/funzioni

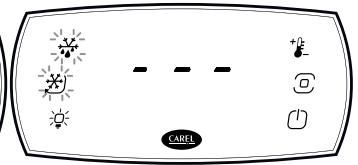

Premere PRG per 3 s per accedere alla modalità di attivazione diretta di attuatori/funzioni



Premere PRG per entrare in modalità programmazione; i pulsanti SU e GIÙ lampeggiano e viene visualizzata la prima categoria di parametri dir (=funzioni dirette);



Premere il tasto GIÙ fino a raggiungere la categoria di parametri Ctl (=controllo).



Premere PRG per visualizzare la prima voce di menu: St (=set point). Premere PRG per visualizzare il valore del parametro



Premere SU/GIÙ per modificare il valore



Premere PRG per salvare l'impostazione e tornare al menu  
**Attenzione:** se non si preme il tasto PRG, la nuova impostazione non viene salvata.



Premere SU/GIÙ per selezionare ESC e premere PRG per tornare alle categorie di parametri;



Premere GIÙ per passare alla categoria successiva e seguire i passi da 6 a 9 per impostare gli altri parametri;



Una volta effettuate le impostazioni, per uscire dalle categorie selezionare ESC e premere PRG.

**Nota:** se non si preme alcun pulsante, dopo 20 secondi il terminale torna automaticamente alla visualizzazione standard.

## Impostazioni della temperatura

**Estensione della durata di conservazione:** La temperatura corretta (0-5°C) prolunga notevolmente la durata di conservazione degli alimenti, riducendo il deterioramento in un frigorifero commerciale.

**Qualità preservata:** La temperatura ottimale mantiene il gusto, la consistenza e la nutrizione degli alimenti, riducendo al minimo gli scarti dovuti alla perdita di qualità.



**Riduzione del rischio di intossicazione alimentare:** Una temperatura adeguatamente bassa inibisce la crescita dei batteri nocivi, garantendo la sicurezza degli alimenti e riducendo i relativi sprechi.

**Consumo energetico efficiente:** La temperatura corretta garantisce un funzionamento efficiente del frigorifero.

## Etichetta del prodotto

L'etichetta del prodotto si trova solitamente all'interno o sul retro del frigorifero.

Il numero di serie indica la data di produzione. Vedi freccia a destra.  
In questo esempio la data di produzione è: 2 febbraio 2023 Tefcold fornisce le parti di ricambio necessarie per almeno 8 anni dalla data di produzione.

			
<b>MODEL:</b>			
CLIMATIC CLASS	4	VOLTAGE(V)	220-240
NET.VOL(L)	92	CURRENT(A)	0.5
R-600a(g.)	45	FREQ.(HZ.)	50
LAMP POWER(W)	1.3	GWP	3
Manufacture name: Tefcold A/S			
Manufacture address: Industrivej 25, DK-8800 Viborg			
Serial no.:			
			
(01)06708181713980(11)230214(21)0031			

Esempio di etichetta di prodotto  **Data di produzione**

## Risoluzione dei problemi

SINTOMI	POSSIBILE CAUSA	SOLUZIONE
L'unità non funziona come previsto	Contatto elettrico difettoso	Verificare i collegamenti elettrici
	Scarsa potenza elettrica	Controllare il collegamento di alimentazione e la presa elettrica
	Impostazione del termostato "0" L'unità è esposta alla luce diretta del sole	Modificare l'impostazione del termostato su un valore più alto. Riposizionare l'unità in un'area ombreggiata.
	Il termostato non è regolato correttamente	Regolare il termostato
	Condensatore intasato	Pulire il condensatore.
	Griglia bloccata	Pulire la griglia
	Prodotti mal distribuiti o carico eccessivo di prodotti	Ridistribuire il carico di prodotto
	L'unità non è correttamente livellata	Livellare l'unità
	Attrito con altri oggetti	Allontanare l'unità da altri oggetti
Il tubo di scarico è fuori dalla vaschetta della condensa	Inserire il tubo flessibile nella vaschetta della condensa.	

## Smaltimento

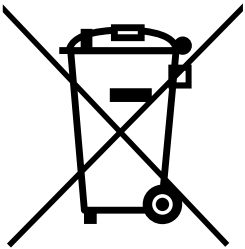

L'uso di questo simbolo indica che questo prodotto non può essere trattato come rifiuto domestico.

Assicurandovi che questo prodotto venga smaltito correttamente, contribuirete a prevenire potenziali conseguenze negative per l'ambiente e la salute umana, che potrebbero altrimenti essere causate da una gestione inappropriata dei rifiuti di questo prodotto.

Riciclare questo prodotto in conformità alla normativa locale vigente.  
Direttiva WEEE 2012/19/UE

In questo prodotto non vengono utilizzati né amianto né CFC.  
L'olio del compressore non contiene PCB.

---

# CONGELADOR/ENFRIADOR DE DOBLE TEMPERATURA TIPO ISLA

Manual del usuario



## Introducción



Gracias por comprar un producto Tefcold.

Aprovechando más de 35 años de experiencia, Tefcold ofrece soluciones fiables de refrigeración y congelación comercial diseñadas para impulsar la rentabilidad de nuestros clientes en diversos sectores de alimentación y bebidas. Como líderes del mercado, creamos valor tangible, comprendiendo las necesidades de nuestros clientes y aplicando nuestra amplia experiencia en el sector.

Nuestro importante inventario de más de 70,000 unidades, unido a una logística eficaz, garantiza una entrega rápida y precisa, que respalda a empresas de cualquier escala.

Más allá de la excelencia del producto, Tefcold ofrece asesoramiento experto y servicio personalizado, alimentado por nuestra profunda pasión por la refrigeración, congelación, y en última instancia, el éxito comercial de nuestros clientes.

Fundada en Viborg en 1987 por Torben y Frede Christensen, Tefcold es tu socio de confianza para maximizar las ventas de refrigerados y congelados.

---

<b>Tabla de contenido</b>	<b>Introducción</b> .....	<b>46</b>
	<b>Descripción</b> .....	<b>48</b>
	<b>Principales Características del Producto</b> .....	<b>48</b>
	<b>Instrucciones de seguridad</b> .....	<b>48</b>
	<b>Distribución de alimentos</b> .....	<b>48</b>
	<b>Desembalaje e instalación</b> .....	<b>49</b>
	<b>Conexión eléctrica</b> .....	<b>49</b>
	<b>Limpeza</b> .....	<b>49</b>
	<b>Refrigeración-congelación</b> .....	<b>49</b>
	<b>Limpeza del condensador</b> .....	<b>50</b>
	<b>Limpeza de la bandeja de condensados</b> .....	<b>50</b>
	<b>Applica Desktop</b> .....	<b>51</b>
	<b>Pantalla</b> .....	<b>51</b>
	<b>Procedimiento (modificar parámetros):</b> .....	<b>51</b>
	<b>Contraseña de acceso</b> .....	<b>51</b>
	<b>Teclado</b> .....	<b>52</b>
	<b>Ejemplo de ajuste del parámetro St (punto de consigna):</b>	<b>53</b>
	<b>Ajustes de temperatura</b> .....	<b>54</b>
	<b>Etiqueta del producto</b> .....	<b>54</b>
	<b>Solución de problemas</b> .....	<b>55</b>
	<b>Desecho</b> .....	<b>55</b>

---

## Descripción

La Isla Enchufable de Doble Temperatura es una unidad de pantalla versátil diseñada para entornos minoristas dinámicos. Con un solo clic, los usuarios pueden alternar entre los modos refrigerado y congelado, lo que la hace ideal para campañas promocionales, cambios estacionales y rotación de productos.

## Principales Características del Producto

Características	Descripción
Modo de Temperatura con Un Solo Clic	Cambia fácilmente entre los ajustes 3M1 (refrigerado) y 3L1 (congelado).
Amplia Pantalla de Cristal	Maximiza la visibilidad del producto y mejora la atención al cliente.
Diseño ergonómico	Diseño aerodinámico para un acceso fácil y un almacenamiento eficiente.
Limpieza Sencilla	Las superficies lisas y los compartimentos accesibles reducen el tiempo de limpieza.
Eficiencia Energética	El sistema de refrigeración optimizado minimiza el consumo de energía.

## Instrucciones de seguridad

1. Lee siempre este manual detenidamente antes de usar la unidad.
2. Es responsabilidad del usuario utilizar el aparato de acuerdo con estas instrucciones.
3. Ponte en contacto con tu distribuidor inmediatamente en caso de avería.
4. Coloca el gabinete en un lugar seco y ventilado.
5. Mantén el gabinete alejado de fuentes de calor y de la luz solar directa.
6. Nota: todos los dispositivos eléctricos son fuentes de peligro potencial.
7. No almacenes material inflamable como disolvente de pintura, gasolina, etc. en el gabinete.
8. Declaramos que en este producto no se utilizan amianto ni CFC.
9. El aceite del compresor no contiene PCB.
10. La instalación y el mantenimiento deben ser realizados por profesionales cualificados.

## Distribución de alimentos

Para garantizar una refrigeración o congelación uniforme y eficaz, distribuye los alimentos uniformemente en la isla.

**NOTA: La carga máxima es de 120 kg/m<sup>2</sup>.**

### Este producto contiene refrigerante, tipo R290.

La cantidad de refrigerante se indica en la placa de características. El R290 es un refrigerante natural, eficiente y aprobado internacionalmente. No afecta a la capa de ozono y apenas contribuye al efecto invernadero. El R290 es inflamable. No lo expongas al fuego.

El refrigerante inflamable requiere que garantices una buena ventilación alrededor del aparato.

No utilices dispositivos mecánicos al descongelar, ya que puede provocar fugas en el sistema de refrigeración. No utilices aparatos eléctricos dentro del compartimento de almacenamiento refrigerado. La parte de la máquina del enfriador puede contener componentes afilados, móviles y calientes.

Las reparaciones solo deben ser realizadas por un técnico cualificado que esté familiarizado con el producto.

(EN 60335-2-89: 2010).



R290

### Desembalaje e instalación

Retira el palé de madera y todo el material de embalaje.  
 El armario debe colocarse nivelado.  
 Deja al menos 10 cm de espacio libre alrededor del gabinete (pared u otros gabinetes) para una ventilación adecuada.  
 Para que el refrigerante se asiente correctamente en el sistema, deja reposar el armario durante un par de horas después de moverlo.

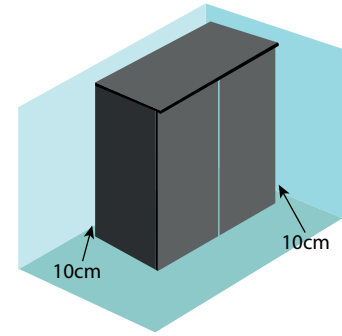

### Conexión eléctrica

Comprueba que el cable y el enchufe no estén dañados antes de utilizarlos. Conecta el producto únicamente a una toma de corriente con fusible y correctamente conectada a tierra. Tensión: 230 voltios - 16 A - 50 Hz.

### Limpieza

Qué	Cómo	Con qué frecuencia
Decoraciones	Utilizar agua tibia con un 5% de detergente suave y secar con un paño suave.	Diario
Bandejas de exhibición		
Rejillas y cristal		
Compartimento del evaporador	Utiliza un aspirador. Utilizar agua tibia con un 5% de detergente neutro y secar con un paño suave y absorbente.	Semanalmente
Condensador	Utiliza un cepillo con cerdas no metálicas o un aspirador para eliminar todo el polvo.	Mensualmente
Bandeja de condensados y tubo de desagüe	Lavar con agua limpia.	Cada dos meses

### Refrigeración-congelación

Utiliza el botón para cambiar entre los modos de refrigeración y congelación



I = Refrigeración (3M1) II = Congelación (3L1)

## Limpeza del condensador

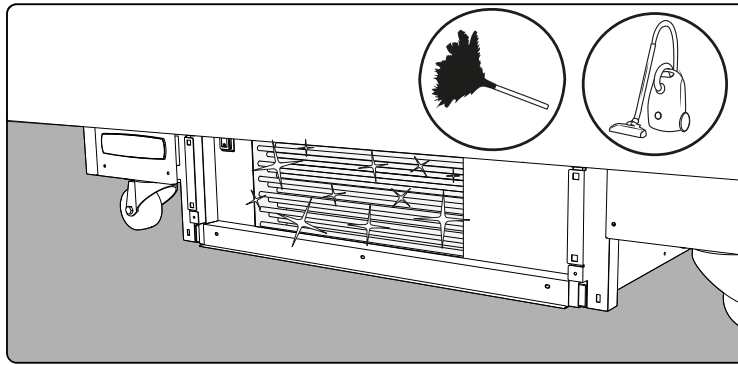
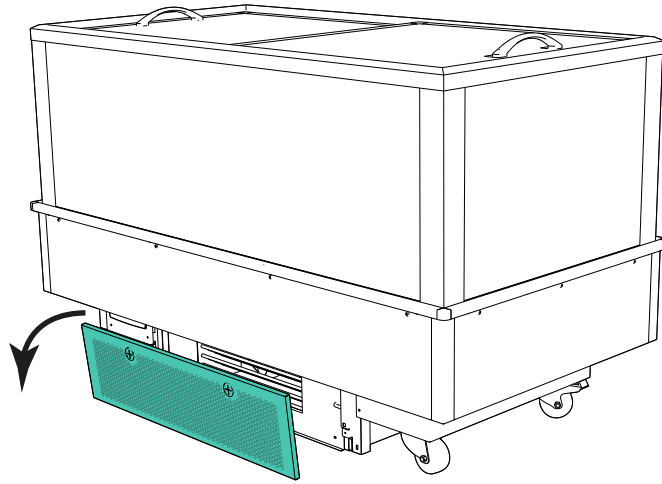

## Limpeza de la bandeja de condensados

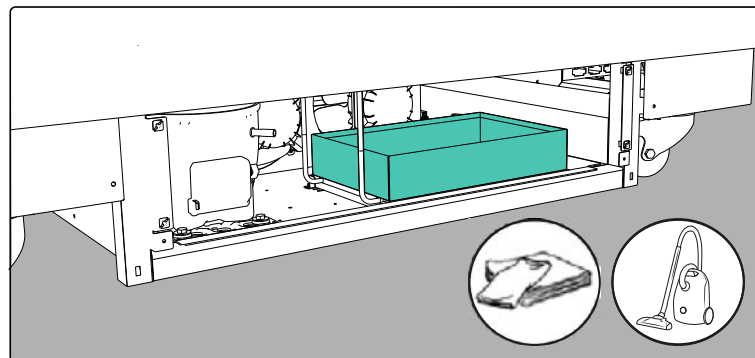
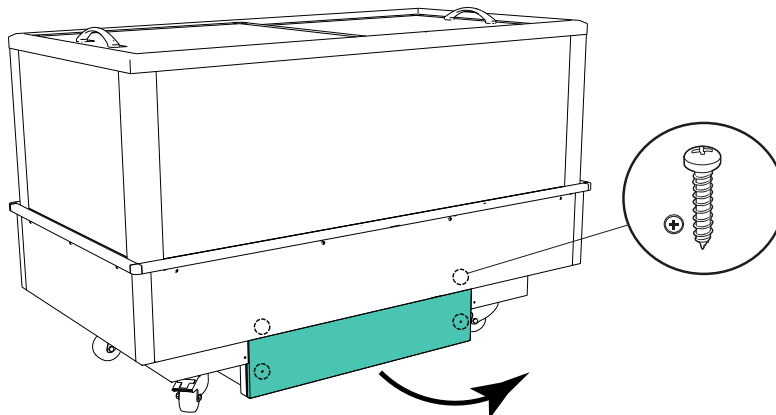

## Applica Desktop

Applica Desktop es un software de configuración para ordenadores portátiles que proporciona las siguientes funciones:

- configurar el controlador;
- modificar los conjuntos de parámetros y crear listas personalizadas para cargarlas en el dispositivo;
- visualizar la evolución de los valores en tiempo real y exportar los datos en formato Excel.

## Pantalla



## Procedimiento (modificar parámetros):

- descargar la aplicación CAREL "Applica" de App Store o Google Play;
- (en el dispositivo móvil) habilitar la comunicación NFC y/o Bluetooth y los datos móviles;
- abrir Applica
- seleccionar la comunicación NFC o Bluetooth®, según el modelo de iJF
- mueve el dispositivo móvil hacia el terminal de usuario, a una distancia máxima de 10 mm (para NFC), para que reconozca la configuración;
- selecciona el perfil de acceso e introduce la contraseña necesaria (\*);
- define los parámetros necesarios;
- vuelve a acercar el dispositivo móvil al terminal de usuario para cargar los parámetros de configuración (para NFC).
- durante la conexión Bluetooth®, el terminal de usuario se desactiva y muestra el mensaje "bLE".

## Contraseña de acceso

Tu aparato dispone de tres perfiles de acceso diferentes: **Usuario**, Servicio y OEM.

El perfil de acceso "**Usuario**" es accesible mediante la contraseña 0.

"**Servicio**" requiere la contraseña 22.

El perfil de acceso "**OEM**" requiere un mayor conocimiento técnico y solo es accesible para los técnicos.

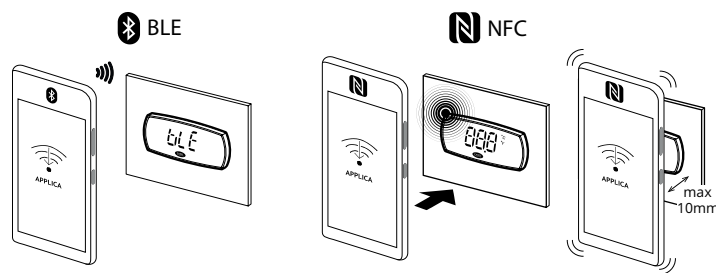

App Store















Google play

APPLICA



App técnica local y remota para el Servicio

## Teclado

	Punto de ajuste/ Flecha arriba	<ul style="list-style-type: none"> <li>• Aumentar valor</li> <li>• Menú de desplazamiento</li> <li>• Acceso directo para modificar el punto de consigna</li> </ul>
	PRG (Programa)	Presiona brevemente: entra en la rama del menú - guarda el valor y vuelve al código del parámetro Mantener pulsado (3 s): entrar en modo programación, volver al nivel anterior
	On-Off/ Flecha abajo	Unidad ON Disminuir valor Desplazarse por el menú Unidad de on/off
	Descongelar	Activo/parar
	Ciclo continuo	Activo/parar
	Luces	Activo/parar
	HACCP	Alarmas HACCP presentes Acceso directo al menú HACCP
	Registro de alarmas	Alarmas registradas presentes Acceso directo al menú de registro de alarmas
	Salida auxiliar	Activo
	Compresor	Activo
	"Ventilador del evaporador"	Activo
	Reloj	Programador activo
	°C	Unidad de medida Celsius
	°F	Unidad de medida Fahrenheit
	Mantenimiento del Servicio	

**Ejemplo de ajuste del parámetro St (punto de consigna):**



Espera a que aparezca la pantalla estándar



Pulsa PRG para acceder al modo de visualización de actuadores/funciones activas

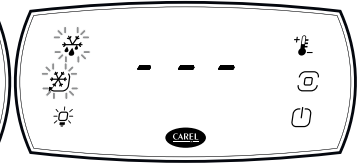

Pulsa PRG 3 s para acceder al modo de activación directa de actuadores/funciones



Pulsa PRG para entrar en el modo de programación; los botones UP y DOWN parpadearán y se mostrará la primera categoría de parámetros dir (=funciones directas);



Pulsa DOWN hasta llegar a la categoría de parámetros Ctl (=control)



Pulsa PRG para visualizar la primera opción del menú: St (=punto de ajuste). Pulsa PRG para visualizar el valor del parámetro



Pulsa UP/DOWN para modificar el valor



Pulsa PRG para guardar el ajuste y volver al menú **Precaución:** si no se presiona el botón PRG, no se guardará la nueva configuración.



Pulsa UP/DOWN para seleccionar ESC y pulsa PRG para volver a las categorías de parámetros;



Pulsa DOWN para pasar a la categoría siguiente y sigue los pasos 6 a 9 para ajustar los demás parámetros;



Una vez realizados los ajustes, para salir de las categorías, selecciona ESC y pulsa PRG.

**Nota:** si no se pulsa ningún botón, transcurridos 20 segundos, el terminal volverá automáticamente a la pantalla estándar.

## Ajustes de temperatura

**Mayor vida útil:** La temperatura correcta (0-5 °C) prolonga significativamente la vida útil de los alimentos, reduciendo su deterioro en un frigorífico comercial.

**Calidad preservada:** La temperatura óptima mantiene el sabor, la textura y la nutrición de los alimentos, minimizando los descartes por pérdida de calidad.

**Minimización del riesgo de intoxicación alimentaria:** Una temperatura baja adecuada inhibe el crecimiento de bacterias nocivas, garantizando la seguridad de los alimentos y reduciendo los residuos relacionados.

**Consumo eficiente de energía:** Una temperatura correcta garantiza un funcionamiento eficiente del frigorífico.

## Etiqueta del producto

La etiqueta del producto suele encontrarse dentro o en la parte trasera del refrigerador.

El número de serie indica la fecha de producción. Ve la flecha de la derecha. En este ejemplo, la fecha de producción es: <sup>2</sup> de febrero de 2023. Tefcold dispone de las piezas de repuesto necesarias durante al menos 8 años después de la fecha de producción.

MODEL:			
CLIMATIC CLASS	4	VOLTAGE(V)	220-240
NET.VOL(L)	92	CURRENT(A)	0.6
R-600a(g.)	45	FREQ.(HZ.)	50
LAMP POWER(W)	1.3	GWP	3
Manufacture name: Tefcold A/S			
Manufacture address: Industrivej 25, DK-8800 Viborg			
Serial no.:			
			
[01]06708181713980[11]230214[21]0031			

Ejemplo de etiqueta de producto  **Fecha de producción**

## Solución de problemas

SÍNTOMAS	POSIBLE CAUSA	SOLUCIÓN
La unidad no funciona como se esperaba	Contacto eléctrico defectuoso	Verificar las conexiones eléctricas
	Energía eléctrica deficiente	Comprueba la conexión eléctrica y la toma de corriente
	Ajuste "0" del termostato La unidad está expuesta a la luz solar directa	Cambia el ajuste del termostato a un valor superior. Reubicar la unidad en una zona sombreada
	El termostato no está bien ajustado	Ajustar el termostato
	Condensador obstruido	Limpiar el condensador.
	Rejilla obstruida	Limpiar la rejilla
	Productos mal distribuidos o exceso de carga de productos	Redistribuir la carga de producto
	La unidad no está bien nivelada	Nivela la unidad
	Fricción con otros objetos	Aleja la unidad de otros objetos
La manguera de desagüe está fuera de la bandeja de condensados	Coloca la manguera en la bandeja de condensados.	

## Desecho

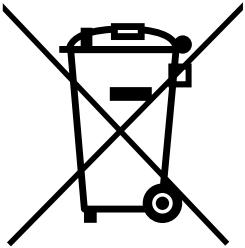

El uso del símbolo indica que este producto no puede tratarse como residuo doméstico.

Al asegurarse de que este producto se desecha correctamente, ayudará a evitar posibles consecuencias negativas para el medio ambiente y la salud humana, que de otro modo podrían ser causadas por la manipulación inadecuada de los residuos de este producto.

Por favor, recicla este producto de acuerdo con la normativa local aplicable. RAEE-Directiva 2012/19/UE

En este producto no se utiliza asbesto ni CFC.  
El aceite del compresor no contiene PCB.

---

# ILHA DE DUPLA TEMPERATURA CONGELADOR / REFRIGERADOR

## Manual de Utilizador





PT

## Introdução



Obrigado por ter adquirido um produto Tefcold.

Com mais de 35 anos de experiência, a TEFCOLD oferece soluções fiáveis de refrigeração e congelação comercial, concebidas para aumentar a rentabilidade dos nossos clientes nos diversos setores alimentar e de bebidas.

Como líder de mercado, criamos valor real através da compreensão das necessidades dos nossos clientes e da aplicação da nossa vasta experiência no setor.

O nosso vasto stock, superior a 70.000 unidades, aliado a uma logística eficiente, garante entregas rápidas e precisas, apoiando negócios de qualquer dimensão.

Para além da excelência dos produtos, a TEFCOLD disponibiliza consultoria especializada e um serviço personalizado, impulsionado pela nossa paixão pela refrigeração, congelação e, acima de tudo, pelo sucesso comercial dos nossos clientes.

Fundada em Viborg em 1987 por Torben e Frede Christensen, a TEFCOLD é o parceiro de confiança para maximizar as suas vendas de produtos refrigerados e congelados.



---

<b>Índice</b>	<b>Introdução</b> .....	<b>57</b>
	<b>Descrição</b> .....	<b>59</b>
	<b>Principais características do produto</b> .....	<b>59</b>
	<b>Instruções de segurança</b> .....	<b>59</b>
	<b>Distribuição de alimentos</b> .....	<b>59</b>
	<b>Desembalagem e Instalação</b> .....	<b>60</b>
	<b>Ligação elétrica</b> .....	<b>60</b>
	<b>Limpeza</b> .....	<b>60</b>
	<b>Refrigeração-congelação</b> .....	<b>60</b>
	<b>Limpeza do condensador</b> .....	<b>61</b>
	<b>Limpeza do tabuleiro de condensados</b> .....	<b>61</b>
	<b>Applica Desktop</b> .....	<b>62</b>
	<b>Ecrã</b> .....	<b>62</b>
	<b>Procedimento (modificação dos parâmetros):</b> .....	<b>62</b>
	<b>Palavra-passe de acesso</b> .....	<b>62</b>
	<b>Teclado</b> .....	<b>63</b>
	<b>Exemplo de como definir o parâmetro St:</b> .....	<b>64</b>
	<b>Definições de temperatura</b> .....	<b>65</b>
	<b>Etiqueta do produto</b> .....	<b>65</b>
	<b>Resolução de problemas</b> .....	<b>66</b>
	<b>Descarte</b> .....	<b>66</b>

## Descrição

A Ilha Plug-In de Dupla Temperatura é uma unidade de ecrã versátil concebida para ambientes comerciais dinâmicos. Com um simples clique, os utilizadores podem alternar entre os modos de refrigeração e congelação, tornando-a ideal para campanhas promocionais, mudanças sazonais e rotação de produtos.

## Principais características do produto

Funcionalidade	Descrição
Modo de temperatura com um só clique	Alterna facilmente entre as definições 3M1 (refrigerado) e 3L1 (congelado).
Amplio ecrã de vidro	Maximiza a visibilidade do produto e aumenta o envolvimento do cliente.
Design ergonómico	Disposição simplificada para um fácil acesso e um armazenamento eficiente.
Limpeza simples	Superfícies lisas e compartimentos de fácil acesso reduzem o tempo de limpeza.
Eficiência energética	O sistema de refrigeração otimizado minimiza o consumo de energia.

## Instruções de segurança

1. Leia sempre este manual na íntegra antes de utilizar a unidade.
2. É da responsabilidade do utilizador operar o aparelho de acordo com estas instruções.
3. Contacte imediatamente o seu fornecedor em caso de qualquer avaria.
4. Coloque o equipamento num local seco e ventilado.
5. Mantenha o armário afastado de fontes emissoras de calor e da luz solar direta.
6. Nota: todos os dispositivos elétricos são potenciais fontes de perigo.
7. Não armazene materiais inflamáveis, como diluentes de tinta, gasolina, etc., no interior do equipamento.
8. Declaramos que não é utilizado amianto nem CFC neste produto.
9. O óleo no compressor não contém PCB.
10. A instalação e a assistência técnica devem ser efetuadas por profissionais qualificados.

## Distribuição de alimentos

Para garantir uma refrigeração ou congelação uniforme e eficiente, distribua os alimentos uniformemente na ilha.

**NOTA:** A carga máxima é de 120kg/m<sup>2</sup>.

### Este produto contém agente refrigerante do tipo R290.

A quantidade de refrigerante está indicada na placa de identificação.

O R290 é um refrigerante natural, eficiente e aprovado internacionalmente.

Não afeta a camada de ozono e contribui muito pouco para o efeito de estufa. No entanto, o R290 é inflamável, pelo que deve evitar qualquer contacto com fogo aberto.

Devido à inflamabilidade deste refrigerante, é necessário garantir uma ventilação adequada em redor do equipamento.

Não utilize dispositivos mecânicos durante a descongelação, pois isso pode provocar fugas no sistema de refrigeração. Não utilize aparelhos elétricos no interior do compartimento de armazenamento refrigerado. A parte mecânica do equipamento pode conter componentes cortantes, móveis e quentes.

As reparações devem ser efetuadas apenas por um técnico qualificado e familiarizado com o produto.

(EN 60335-2-89: 2010).



R290

## Desembalagem e Instalação

Retire a paleta de madeira e todo o material de embalagem.  
O armário deve ser colocado ao nível do chão. Deixe pelo menos 10 cm de espaço livre em redor do equipamento (parede ou outros equipamentos) para permitir uma ventilação adequada.  
Para permitir que o refrigerante assente corretamente no sistema, deixe o armário repousar durante algumas horas depois de o mover.

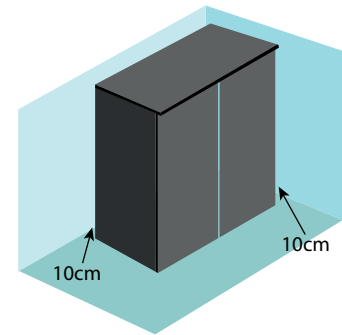

## Ligação elétrica

Verifique o cabo e a ficha para detetar eventuais danos antes de utilizar o equipamento.  
Ligue o produto apenas a uma tomada protegida por fusível e com ligação à terra.  
Voltagem: 230 Volt - 16A - 50Hz.

## Limpeza

O quê	Como	Com que frequência
Decorações	Utilize água morna com 5% de detergente suave e seque com um pano macio.	Diariamente
Tabuleiros de ecrã		
Grelhas e vidros		
Compartimento do evaporador	Utilizar um aspirador. Utilize água morna com 5% de detergente neutro e seque com um pano macio e absorvente.	Semanalmente
Condensador	Utilize uma escova com cerdas não metálicas ou um aspirador para remover todo o pó.	Mensalmente
Tabuleiro de condensados e tubo de drenagem	Lavar com água limpa.	A cada dois meses

## Refrigeração-congelação

Utilize o botão para alternar entre os modos de refrigeração e de congelação



I = Refrigeração (3M1) II = Congelação (3L1)



PT

## Limpeza do condensador

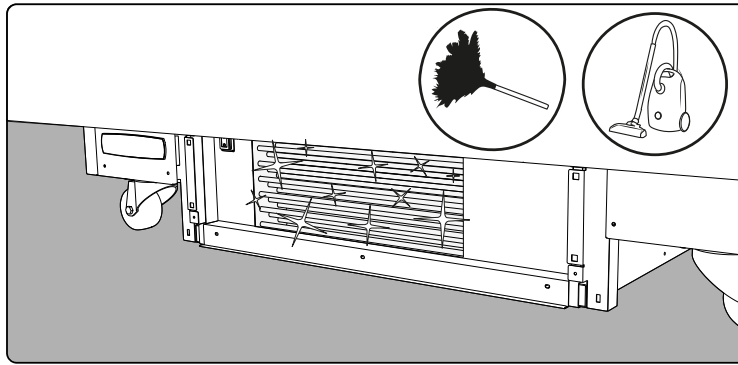
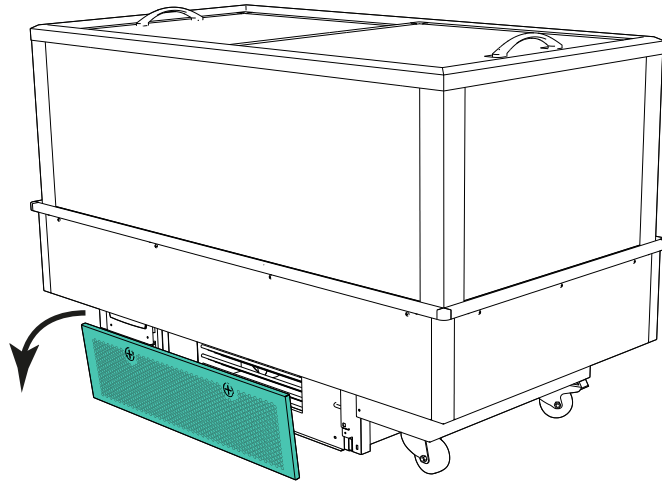

## Limpeza do tabuleiro de condensados

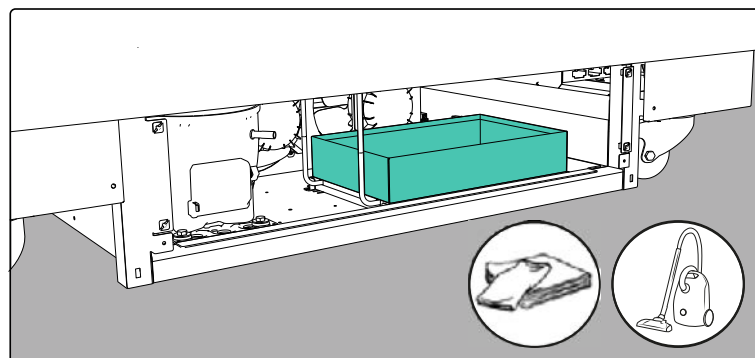
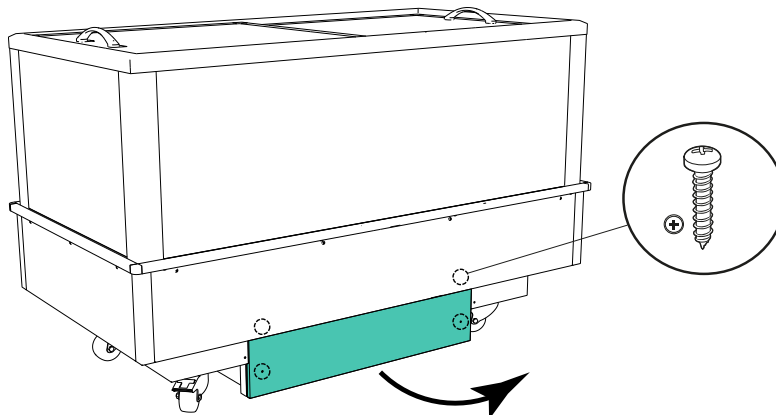

## Applica Desktop

O Applica Desktop é um software de configuração para computadores portáteis que fornece as seguintes funções:

- configurar o controlador;
- alterar os conjuntos de parâmetros e criar listas personalizadas para carregar no dispositivo;
- visualizar as tendências dos valores em tempo real e exportar os dados em formato Excel.

## Ecrã



## Procedimento (modificação dos parâmetros):

- Transfira a aplicação CAREL "Applica" da App Store ou do Google Play;
- (no dispositivo móvel) ative a comunicação NFC e/ou Bluetooth e os dados móveis; e
- abra a Applica
- selecione a comunicação por NFC ou Bluetooth®, consoante o modelo de iJF.
- aproxime o dispositivo móvel do terminal do utilizador, a uma distância máxima de 10 mm (para NFC), para que a configuração seja reconhecida;
- selecione o perfil de acesso e introduza a palavra-passe requerida;
- definir os parâmetros conforme necessário;
- aproxime novamente o dispositivo móvel do terminal do utilizador para carregar os parâmetros de configuração (para NFC).
- durante a ligação por Bluetooth®, o terminal do utilizador fica desativado e apresenta a mensagem "bLE".

## Palavra-passe de acesso

O seu dispositivo possui três perfis de acesso diferentes: **Utilizador**, Serviço e OEM.

O perfil de acesso "**Utilizador**" é acessível pela palavra-passe 0,.

"**Serviço**" requer palavra-passe 22.

O perfil de acesso "OEM" requer um conhecimento técnico superior e só é acessível a técnicos.

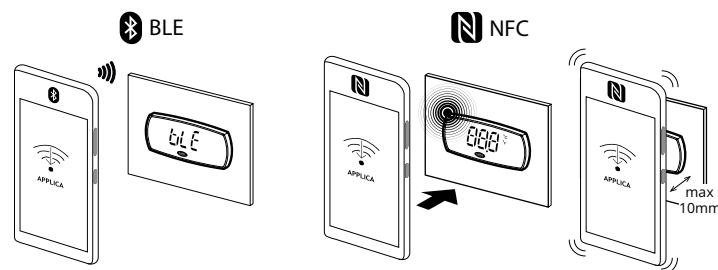

App Store















Google play

APPLICA



Aplicação técnica local e remota para Assistência

## Teclado

	Definir ponto/ Seta para cima	<ul style="list-style-type: none"> <li>• Aumentar valor</li> <li>• Percorrer menu</li> <li>• Acesso direto para alterar o ponto de regulação</li> </ul>
	PRG (Programa)	Premir brevemente: entrar no ramo do menu - guardar o valor e voltar ao código de parâmetro Premir e manter premido (3 s): entrar no modo de programação, regressar ao nível anterior
	On-Off/ Seta para baixo	Unidade ON Diminuir o valor Percorrer o menu Ligar/desligar a unidade
	Descongelação	Ativar/parar
	Ciclo contínuo	Ativar/parar
	Luzes	Ativar/parar
	HACCP	Alarmes HACCP presentes Acesso direto ao menu HACCP
	Registo de alarme	Alarmes registados presentes Acesso direto ao menu de registo de alarmes
	Saída auxiliar	Ativo
	Compressor	Ativo
	"Ventoinha do evaporador	Ativar
	Relógio	Programador ativo
	°C	Unidade de medida Celsius
	°F	Unidade de medida Fahrenheit
	Manutenção de Serviço	

## Exemplo de como definir o parâmetro St (ponto de regulação):



Aguarde que o ecrã padrão seja apresentado.



Prima PRG para entrar no modo de visualização de atuadores/funções ativas.

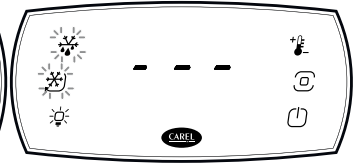

Prima PRG 3 s para aceder ao modo de ativação direta do atuador/função.



Prima PRG para entrar no modo de programação; os botões UP e DOWN irão piscar e será apresentada a primeira categoria de parâmetros diretos (=funções diretas).



Prima DOWN até chegar à categoria de parâmetros Ctl (=controlo).



Prima PRG para visualizar o primeiro item do menu: St (=ponto de ajuste). Prima PRG para visualizar o valor do parâmetro.



Prima UP/DOWN para modificar o valor.



Prima PRG para guardar a definição e regressar ao menu  
**Atenção:** se o botão PRG não for premido, a nova definição não será guardada.



Prima UP/DOWN para selecionar ESC e prima PRG para regressar às categorias de parâmetros.



Prima DOWN para passar à categoria seguinte e siga os passos 6 a 9 para definir os outros parâmetros.



Uma vez efetuadas as definições, para sair das categorias seleccione ESC e prima PRG.

**Nota:** se não for premido nenhum botão, após 20 segundos o terminal regressa automaticamente ao ecrã padrão.

## Definições de temperatura

**Prazo de validade alargado:** A temperatura correta (0-5°C) aumenta significativamente o prazo de validade dos alimentos, reduzindo a deterioração num refrigerador comercial.

**Qualidade preservada:** A temperatura ideal mantém o sabor, a textura e a nutrição dos alimentos, minimizando as devoluções devido à perda de qualidade.

**Minimização do risco de intoxicação alimentar:** Uma temperatura baixa adequada inibe o crescimento de bactérias nocivas, garantindo a segurança alimentar e reduzindo os resíduos associados.

**Consumo eficiente de energia:** Uma temperatura correta garante um funcionamento eficiente do refrigerador.

## Etiqueta do produto

A etiqueta do produto encontra-se normalmente no interior ou na parte traseira do refrigerador.

O número de série indica a data de produção. Ver seta à direita.

Neste exemplo, a data de produção é: 2 de fevereiro, 2023 A Tefcold disponibiliza as peças sobresselentes necessárias por pelo menos 8 anos após a data de produção.



MODEL:			
CLIMATIC CLASS	4	VOLTAGE(V)	220-240
NET.VOL(L)	82	CURRENT(A)	0.6
R-600a(g.)	46	FREQ.(HZ.)	60
LAMP POWER(W)	1.3	GWP	3
Manufacture name: Tefcold A/S			
Manufacture address: Industrivej 25, DK-8800 Viborg			
Serial no.:			
			
(01)06708181713980(11)230214(21)0031			

Exemplo de rótulo de produto  **Data de produção**

## Resolução de problemas

SINTOMAS	CAUSA POSSÍVEL	SOLUÇÃO
A unidade não está a funcionar como esperado	Defeito no contacto elétrico	Verificar as ligações elétricas
	Energia elétrica deficiente	Verificar a ligação de alimentação e a tomada elétrica
	Regulação do termóstato "0" A unidade está exposta à luz solar direta	Alterar a regulação do termóstato para um valor mais elevado Deslocar a unidade para uma área com sombra
	O termóstato não está corretamente regulado	Ajustar o termóstato
	Condensador entupido	Limpar o condensador.
	Grelha entupida	Limpar a grelha
	Produtos mal distribuídos ou excesso de carga de produtos	Redistribuir a carga de produtos
	A unidade não está corretamente nivelada	Nivelar a unidade
	Atrito com outros objetos	Afastar a unidade de outros objetos
A mangueira de drenagem está fora do tabuleiro de condensados	Colocar a mangueira no tabuleiro de condensados.	

## Descarte

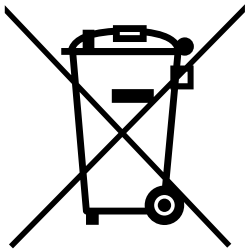

A utilização do símbolo indica que este produto não pode ser tratado como lixo doméstico.

Ao garantir que este produto é eliminado corretamente, estará a ajudar a evitar potenciais consequências negativas para o ambiente e para a saúde humana, que de outra forma poderiam ser causadas pelo manuseamento inadequado dos resíduos deste produto.

Recicle este produto de acordo com a regulamentação local aplicável.

Diretiva REEE 2012/19/UE

Este produto não contém amianto nem quaisquer CFC.

O óleo no compressor não contém PCB.

---

# EILAND DUBBELE TEMPERATUUR VRIEZER / KOELER

## Gebruiksaanwijzing



## Inleiding



Hartelijk dank voor uw aankoop van een Tefcold product.

Met meer dan 35 jaar ervaring levert TEFCOLD betrouwbare commerciële koel- en vriesoplossingen die zijn ontworpen om de winstgevendheid van onze klanten in diverse voedingsmiddelen- en drankensectoren te verhogen. Als marktleider creëren wij tastbare waarde door de behoeften van onze klanten te begrijpen en onze uitgebreide ervaring in de sector toe te passen.

Onze aanzienlijke voorraad van meer dan 70.000 units, in combinatie met een efficiënte logistiek, garandeert een snelle en nauwkeurige levering, waardoor bedrijven van elke omvang worden ondersteund.

Naast uitstekende producten biedt TEFCOLD deskundig advies en persoonlijke dienstverlening, gebaseerd op onze passie voor koeling, vriezen en uiteindelijk het commerciële succes van onze klanten.

TEFCOLD, opgericht in 1987 in Viborg door Torben en Frede Christensen, is uw betrouwbare partner voor het maximaliseren van de verkoop van gekoelde en diepgevroren producten.

---

<b>Inhoudsopgave</b>	<b>Inleiding</b> .....	<b>68</b>
	<b>Beschrijving</b> .....	<b>70</b>
	<b>Belangrijkste Productkenmerken</b> .....	<b>70</b>
	<b>Veiligheidsinstructies</b> .....	<b>70</b>
	<b>Voedsel distributie</b> .....	<b>70</b>
	<b>Uitpakken en installeren</b> .....	<b>71</b>
	<b>Elektrische aansluiting</b> .....	<b>71</b>
	<b>Reinigen</b> .....	<b>71</b>
	<b>Koelen-vriezen</b> .....	<b>71</b>
	<b>Condensor reinigen</b> .....	<b>72</b>
	<b>Condensbak reinigen</b> .....	<b>72</b>
	<b>Applica Desktop</b> .....	<b>73</b>
	<b>Display</b> .....	<b>73</b>
	<b>Procedure (parameters aanpassen):</b> .....	<b>73</b>
	<b>Inlogwachtwoord</b> .....	<b>73</b>
	<b>Toetsenbord</b> .....	<b>74</b>
	<b>Voorbeeld van hoe parameter St kan worden ingesteld:</b> ..	<b>75</b>
	<b>Temperatuurinstellingen</b> .....	<b>76</b>
	<b>Productlabel</b> .....	<b>76</b>
	<b>Problemen oplossen</b> .....	<b>77</b>
	<b>Afvoer</b> .....	<b>77</b>

## Beschrijving

De Dual-Temperature Plug-In Eiland is een veelzijdige display-unit die is ontworpen voor dynamische winkelomgevingen. Met één enkele klik kunnen gebruikers schakelen tussen gekoelde en bevroren modus, waardoor het ideaal is voor promotiecampagnes, seizoensgebonden wijzigingen en productrotatie.

## Belangrijkste Productkenmerken

Kenmerk	Beschrijving
Temperatuurmodus met Één Klik	U kunt eenvoudig schakelen tussen de instellingen 3M1 (gekoeld) en 3L1 (bevroren).
Breed Glazen Display	Maximaliseert de zichtbaarheid van producten en verbetert de klantbetrokkenheid.
Ergonomisch Ontwerp	Gestroomlijnde lay-out voor gemakkelijke toegang en efficiënte opslag.
Eenvoudige Reiniging	Gladde oppervlakken en toegankelijke compartimenten verminderen de schoonmaaktijd.
Energiezuinig	Het geoptimaliseerde koelsysteem minimaliseert het energieverbruik.

## Veiligheidsinstructies

1. Lees deze handleiding altijd zorgvuldig door voordat u het apparaat in gebruik neemt.
2. Het is de verantwoordelijkheid van de gebruiker om het apparaat volgens deze instructies te gebruiken.
3. Neem bij storingen direct contact op met uw leverancier.
4. Plaats de kast op een droge en goed geventileerde plek.
5. Houd de kast uit de buurt van warmtebronnen en direct zonlicht.
6. Let op: alle elektrische apparaten vormen een potentieel gevaar.
7. Bewaar geen ontvlambaar materiaal zoals verfverdunder, benzine, enz. in de kast.
8. Wij verklaren dat dit product geen asbest of CFK's bevat.
9. De olie in de compressor bevat geen PCB.
10. Installatie en onderhoud dienen te worden uitgevoerd door getrainde professionals.

## Voedsel distributie

Om een gelijkmatige en efficiënte koeling of bevroering te garanderen, dient u de voedingsmiddelen gelijkmatig over het eiland te verdelen.

**LET OP:** Maximale belasting is 120 kg/m<sup>2</sup>.

### Dit product bevat koelmiddel, type R290.

De hoeveelheid koelmiddel staat aangegeven op het typeplaatje. R290 is een natuurlijk, efficiënt en internationaal toegelaten koelmiddel. Het heeft geen invloed op de ozonlaag en draagt nauwelijks bij aan het broeikaseffect. wR290 is brandbaar. Niet blootstellen aan open vuur. Het brandbare koelmiddel vereist dat u zorgt voor voldoende ventilatie rondom het apparaat.

Gebruik geen mechanische middelen bij het ontdooien, aangezien dit kan leiden tot lekkage van het koelsysteem. Gebruik geen elektrische apparaten in het koelvak. De koeler bevat scherpe, bewegende en hete onderdelen. Repairs should only be carried out by a skilled technician who is familiar with the product.

(EN 60335-2-89: 2010).



## Uitpakken en installeren

Verwijder de houten pallet en al het verpakkingsmateriaal.

De kast moet waterpas worden geplaatst. Laat minimaal 10 cm vrije ruimte rondom de kast (muur of andere kasten) voor een goede ventilatie.

Om het koelmiddel goed in het systeem te laten zakken, dient u de kast na het verplaatsen enkele uren te laten staan.

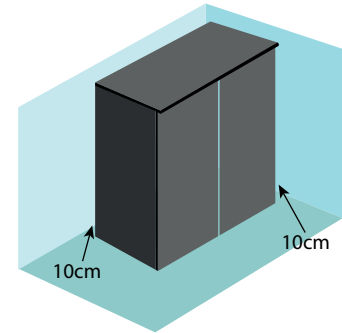

## Elektrische aansluiting

Controleer de kabel en stekker op beschadigingen voordat u het apparaat in gebruik neemt.

Sluit het product uitsluitend aan op een geaard stopcontact met zekering. Spanning: 230 Volt – 16A – 50Hz.

## Reinigen

Wat	Hoe	Hoe vaak
Decoraties	Gebruik warm water met 5% mild afwasmiddel en droog af met een zachte doek.	Dagelijks
Displaybakken		
Roosters en beglazing		
Verdampercompartiment	Gebruik een stofzuiger. Gebruik warm water met 5% neutraal reinigingsmiddel en droog af met een zachte, absorberende doek.	Wekelijks
Condensor	Gebruik een borstel met niet-metalen haren of een stofzuiger om al het stof te verwijderen.	Maandelijks
Condensbak en afvoerleiding	Wassen met schoon water.	Elke twee maanden

## Koelen-vriezen

Gebruik de knop om te schakelen tussen de koel- en vriesmodus.



I = Koelen (3M1) II = Vriezen (3L1)

## Condensor reinigen

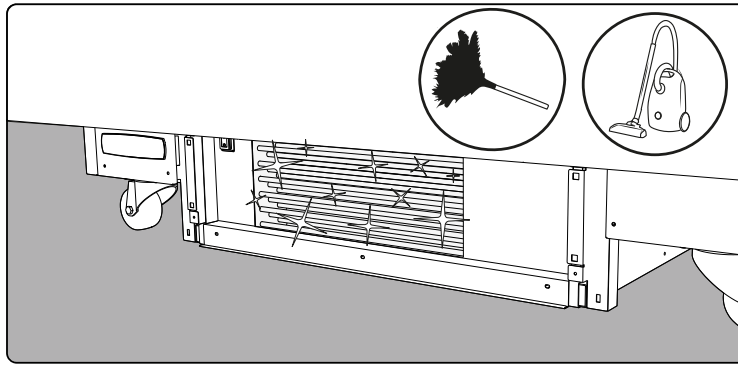
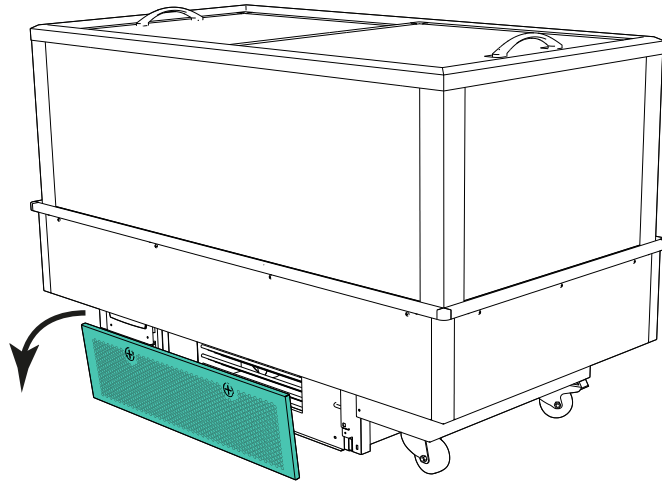

## Condensbak reinigen

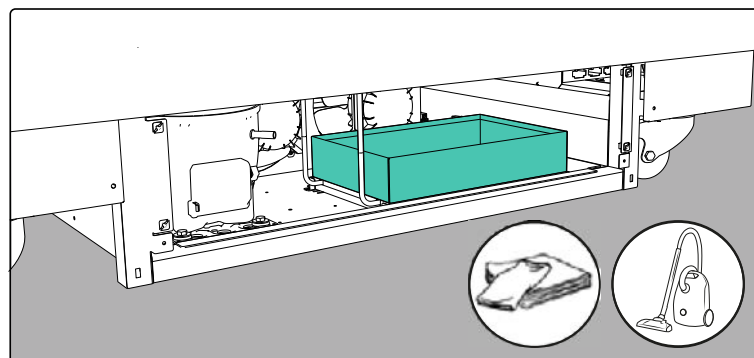
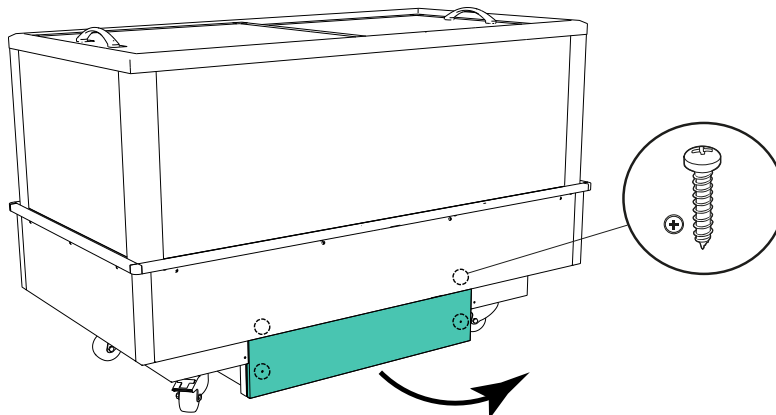

## Applica Desktop

Applica Desktop is configuratiesoftware voor laptops die de volgende functies biedt:

- de controller configureren;
- parametersets wijzigen en aangepaste lijsten aanmaken om naar het apparaat te uploaden;
- bekijk de trends van waarden in realtime en exporteer gegevens in Excel-formaat.

## Display

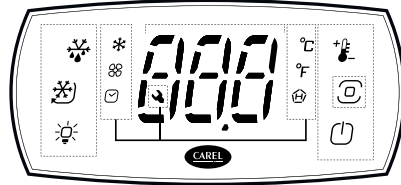

## Procedure (parameters aanpassen):

- Download de CAREL "Applica" app uit de App Store of Google Play;
- (op het mobiele apparaat) schakel NFC- en/of Bluetooth-communicatie en mobiele data en
- open Applica
- Selecteer NFC- of Bluetooth®-communicatie, afhankelijk van het ijF model;
- houd het mobiele apparaat dicht bij de gebruikersterminal, maximaal 10 mm (voor NFC), zodat de configuratie wordt herkend.
- selecteer het toegangsprofiel en voer het vereiste wachtwoord in;
- stel de parameters naar wens in;
- breng het mobiele apparaat opnieuw dicht bij de gebruikersterminal om de configuratieparameters te uploaden (voor NFC).
- Tijdens een Bluetooth®-verbinding wordt de gebruikersterminal uitgeschakeld en wordt het bericht "bLE" weergegeven.

## Inlogwachtwoord

Uw apparaat beschikt over drie verschillende toegangsprofielen: **Gebruiker**, **Onderhoud** en **OEM**.

Het toegangsprofiel "**Gebruiker**" is toegankelijk met wachtwoord 0.

Voor "**Onderhoud**" is wachtwoord 22 vereist.

Het toegangsprofiel "**OEM**" vraagt om een hoger technisch inzicht en is uitsluitend toegankelijk voor servicetechnici.

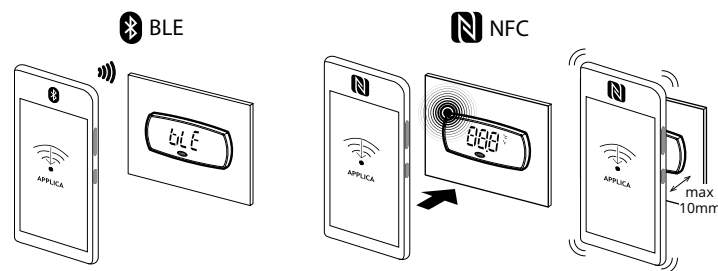

App Store















Google play

APPLICA



Lokale en externe technische app voor Onderhoud

## Toetsenbord

	Instelpunt/Pijl omhoog	<ul style="list-style-type: none"> <li>• Waarde verhogen</li> <li>• Scroll menu</li> <li>• Directe toegang tot het wijzigen van het instelpunt</li> </ul>
	PRG (programma)	Kort ingedrukt: ga naar het menu - sla de waarde op en keer terug naar de parametercode Druk en houd ingedrukt (3 seconden): ga naar de programmeermodus of keer terug naar het vorige niveau.
	Aan/Uit Pijl omhoog	Apparaat AAN Waarde verlagen Scroll menu Schakel het apparaat in/uit.
	Ontdooien	Actief/stop
	Continue cyclus	Actief/stop
	Lampjes	Actief/stop
	HACCP	HACCP alarmen aanwezig Direct toegang tot het HACCP menu
	Alarmregister	Geregistreerde alarmen aanwezig Directe toegang tot het alarmregistermenu
	Auxuitgang	Actief
	Compressor	Actief
	"Verdamperventilator"	Actief
	Klok	Scheduler actief
	°C	Meeteenheid Celsius
	°F	Meeteenheid Fahrenheit
	Service Onderhoud	

**Voorbeeld van hoe parameter St (instelpunt) kan worden ingesteld:**



Wacht tot het standaarddisplay wordt weergegeven



Druk op PRG om de modus voor actieve actuatoren/functies te openen.

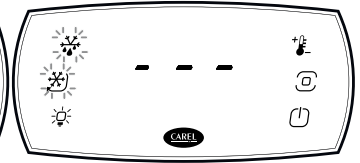

Druk op PRG 3 s om de directe activeringsmodus voor actuator/functie te openen.



Druk op PRG om de programmeermodus te openen; de knoppen OMHOOG en OMLAAG zullen knipperen en de eerste categorie parameters dir (=directe functies) zal worden weergegeven;



Druk op OMLAAG totdat u de parameter categorie Ctl (=regeling) bereikt.



Druk op PRG om het eerste menu-item weer te geven: St (=instelpunt). Druk op PRG om de parameterwaarde weer te geven.



Druk op OMHOOG/OMLAAG om de waarde aan te passen.



Druk op PRG om de instelling op te slaan en terug te keren naar het menu.  
**Let op:** indien de PRG knop niet wordt ingedrukt, wordt de nieuwe instelling niet opgeslagen.



Druk op OMHOOG/OMLAAG om ESC te selecteren en druk op PRG om terug te keren naar de parameter categorieën;



Druk op OMLAAG om naar de volgende categorie te gaan en volg stap 6 tot en met 9 om de andere parameters in te stellen.



Nadat de instellingen zijn uitgevoerd, selecteert u ESC om de categorieën te verlaten en drukt u op PRG.

**Opmerking:** indien er geen knop wordt ingedrukt, keert het apparaat na 20 seconden automatisch terug naar het standaarddisplay.

## Temperatuurstellingen

**Langere houdbaarheid:** De juiste temperatuur (0-5 °C) verlengt de houdbaarheid van voedsel aanzienlijk en vermindert bederf in een commerciële koelkast.

**Behoud van kwaliteit:** een optimale temperatuur zorgt ervoor dat voedsel zijn smaak, textuur en voedingswaarde behoudt, waardoor verspilling door kwaliteitsverlies tot een minimum wordt beperkt.

**Minimaal risico op voedselvergiftiging:** een juiste lage temperatuur remt de groei van schadelijke bacteriën, waardoor de voedselveiligheid wordt gewaarborgd en verspilling wordt beperkt.

**Efficiënt energieverbruik:** De juiste temperatuur zorgt voor een efficiënte werking van de koelkast.

## Productlabel

Het productlabel bevindt zich meestal in of op de achterkant van de koelbox.

Het serienummer geeft de productiedatum aan. Zie pijl aan de rechterkant. In dit voorbeeld is de productiedatum: 2 februari 2023 Tefcold houdt de benodigde reserveonderdelen minimaal 8 jaar na de productiedatum op voorraad.

MODEL:			
CLIMATIC CLASS	4	VOLTAGE(V)	220-240
NET.VOL(L)	92	CURRENT(A)	0.6
R-600a(g.)	45	FREQ.(HZ.)	50
LAMP POWER(W)	1.3	GWP	3
Manufacture name: Tefcold A/S			
Manufacture address: Industrivej 25, DK-8800 Viborg			
Serial no.:			
			
(01)06708181713980(11)230214(21)0031			

Voorbeeld productlabel

Productiedatum

## Problemen oplossen

SYMPTOMEN	MOGELIJKE OORZAAK	OPLOSSING
Het apparaat functioneert niet zoals verwacht	Defect elektrisch contact	Controleer elektrische aansluitingen
	Slechte stroomvoorziening	Controleer de stroomaansluiting en het stopcontact
	Thermostaatinstelling "0" Apparaat wordt blootgesteld aan direct zonlicht	Stel de thermostaat in op een hogere waarde. Plaats het apparaat op een beschutte plaats
	Thermostaat is niet goed afgesteld	Stel de thermostaat in.
	Verstopte condensor	Reinig de condensor.
	Geblokkeerd rooster	Reinig het rooster
	Slecht verdeelde producten of overmatige productbelasting	Herschik de productlading
	Het apparaat staat niet waterpas	Zet het apparaat waterpas.
	Wrijving met andere voorwerpen	Plaats het apparaat op voldoende afstand van andere objecten
	Afvoerslang bevindt zich buiten de condensbak	Plaats de slang in de condensbak.

## Afvoer

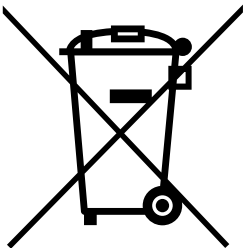

Het gebruik van dit symbool geeft aan dat dit product niet als huishoudelijk afval mag worden behandeld.

Door ervoor te zorgen dat dit product op de juiste wijze wordt afgevoerd, helpt u mogelijke negatieve gevolgen voor het milieu en de menselijke gezondheid te voorkomen, die anders door onjuiste afvalverwerking van dit product zouden kunnen ontstaan.

Recycle dit product in overeenstemming met de geldende lokale regelgeving.

WEEE-richtlijn 2012/19/EU

Dit product bevat geen asbest of CFK's.

De olie in de compressor bevat geen PCB's.

---

# FRYSE- KØLER-Ø MED TO TEMPERATURINDSTILLINGER

## Brugervejledning



## Introduktion



Tak fordi du har købt et TEFCOLD-produkt.

Med over 35 års ekspertise leverer TEFCOLD pålidelige kommercielle køle- og fryseløsninger, der er designet til at øge rentabiliteten for vores kunder på tværs af forskellige føde- og drikkevaresektorer. Som markedsførende skaber vi konkret værdi ved at forstå vores kunders behov og anvende vores omfattende brancheerfaring.

Vores store lager på over 70.000 enheder kombineret med effektiv logistik sikrer hurtig og præcis levering og understøtter virksomheder i alle størrelser.

Ud over fremragende produkter tilbyder TEFCOLD ekspertrådgivning og personlig service, drevet af vores dybe passion for køling, frysning og i sidste ende vores kunders kommercielle succes.

TEFCOLD blev grundlagt i Viborg i 1987 af Torben og Frede Christensen og er din pålidelige partner til at maksimere salget af køle- og frostvarer.

---

**Indholdsforteg-  
nelse**

<b>Introduktion</b> .....	<b>79</b>
<b>Beskrivelse</b> .....	<b>81</b>
<b>Vigtige produktenskabere</b> .....	<b>81</b>
<b>Sikkerhedsinstruktioner</b> .....	<b>81</b>
<b>Fødevarerfordeling</b> .....	<b>81</b>
<b>Udpakning og installation</b> .....	<b>82</b>
<b>Elektrisk tilslutning</b> .....	<b>82</b>
<b>Rengøring</b> .....	<b>82</b>
<b>Køling og frysning</b> .....	<b>82</b>
<b>Rengøring af kondensator</b> .....	<b>83</b>
<b>Rengøring af kondensatbakke</b> .....	<b>83</b>
<b>Applica Desktop</b> .....	<b>84</b>
<b>Display</b> .....	<b>84</b>
<b>Fremgangsmåde (ændre parametre):</b> .....	<b>84</b>
<b>Adgangskode til login</b> .....	<b>84</b>
<b>Tastatur</b> .....	<b>85</b>
<b>Eksempel på, hvordan man indstiller "St"- Setpunkt:</b> . . .	<b>86</b>
<b>Temperaturindstillinger</b> .....	<b>87</b>
<b>Produktetiket</b> .....	<b>87</b>
<b>Fejlfinding</b> .....	<b>88</b>
<b>Bortskaffelse</b> .....	<b>88</b>

## Beskrivelse

Plug-in ø-fryseren/køleren er en alsidig displayenhed, der er designet til dynamiske detailmiljøer. Med et enkelt klik kan brugerne skifte mellem køle- og frysetilstand, hvilket gør den ideel til kampagner, sæsonændringer og produktomsætning.

## Vigtige produkt-egenskaber

Egenskab	Beskrivelse
Skift af temperaturløst tilstand med blot ét klik	Skift nemt mellem indstillingerne 3M1 (køling) og 3L1 (frysning).
Bredt glasdisplay	Maksimerer produktets synlighed og øger kundeengagementet.
Ergonomisk design	Strømlinet layout for nem adgang og effektiv opbevaring.
Nem rengøring	Glatte overflader og tilgængelige rum reducerer rengøringstiden.
Energieffektivt	Optimeret kølesystem minimerer energiforbruget.

## Sikkerhedsinstruktioner

1. Læs altid denne vejledning grundigt, før du bruger enheden.
2. Det er brugerens ansvar at betjene apparatet i henhold til denne vejledning.
3. Kontakt straks din forhandler i tilfælde af funktionsfejl.
4. Placér skabet på et tørt og ventileret sted.
5. Hold skabet væk fra varmeafgivende kilder og direkte sollys.
6. Bemærk: Alle elektriske apparater er potentielle farekilder.
7. Opbevar ikke brændbare materialer som fortynder, benzin osv. i skabet.
8. Vi erklærer, at der hverken er anvendt asbest eller CFC i dette produkt.
9. Olien i kompressoren indeholder ikke PCB.
10. Installation og service bør udføres af uddannede fagfolk.

## Fødevarfordeling

For at sikre jævn og effektiv køling eller indfrysning skal fødevarerne fordeles jævnt i ø-fryseren/køleren.

**BEMÆRK: Maks. belastning er 120 kg/m<sup>2</sup>.**

### **Dette produkt indeholder kølemiddel af typen R290.**

Mængden af kølemiddel er angivet på typeskiltet.

R290 er et naturligt, effektivt og internationalt godkendt kølemiddel.

Det påvirker ikke ozonlaget og bidrager stort set ikke til drivhuseffekten.

R290 er brandfarligt. Undgå enhver kontakt med åben ild.

Det brandfarlige kølemiddel kræver, at du sørger for god ventilation omkring apparatet.

Brug ikke mekaniske anordninger til afrimning, da det kan medføre, at kølesystemet bliver utæt. Brug ikke elektriske apparater inde i kølekammeret. **BEMÆRK:** Kølerens maskindel kan indeholde skarpe, bevægelige og varme komponenter.

Reparationer bør kun udføres af en faglært tekniker, der er fortrolig med produktet.

(EN 60335-2-89: 2010).



## Udpakning og installation

Fjern træpallen og alt emballagemateriale. Skabet skal placeres i vater. Lad der være mindst 10 cm fri plads omkring skabet (væg eller andre skabe) for at sikre korrekt ventilation. Lad skabet stå i et par timer, efter at det er blevet flyttet, så kølemidlet kan sætte sig ordentligt i systemet.

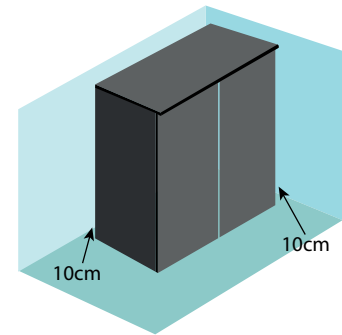

## Elektrisk tilslutning

Kontrollér kabel og stik for skader før brug. Tilslut kun produktet til en sikret og korrekt jordet stikkontakt. Spænding: 230 Volt - 16A - 50Hz.

## Rengøring

Hvad	Hvordan	Hvor ofte
Dekorationer	Brug varmt vand med 5% mildt rengøringsmiddel, og tør med en blød klud.	Dagligt
Display-bakker		
Riste og glas		
Fordamperens rum	Brug en støvsuger. Brug varmt vand med 5% neutralt rengøringsmiddel, og tør efter med en blød, absorberende klud.	Ugentlig
Kondensator	Brug en børste med ikke-metalliske børster eller en støvsuger til at fjerne alt støv.	Månedligt
Kondensatbakke og afløbsrør	Vask med rent vand.	Hver anden måned

## Køling og frysning

Brug knappen til at skifte mellem køle- og frysetilstand



I = Køling (3M1) II = Frysning (3L1)

## Rengøring af kondensator

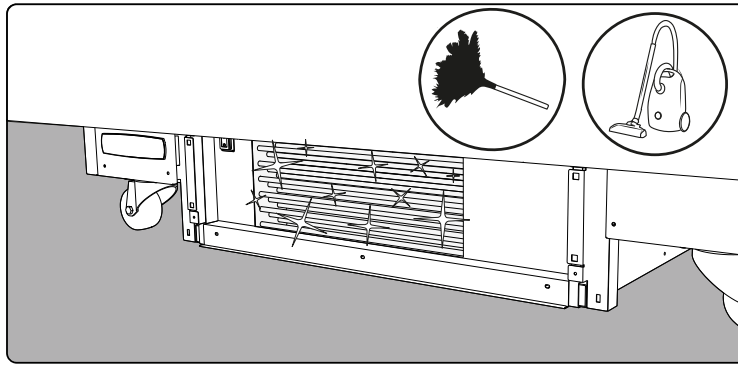
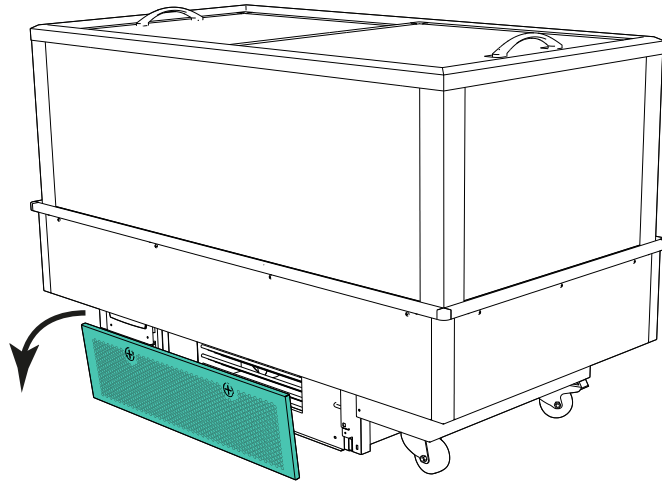

## Rengøring af kondensatbakke

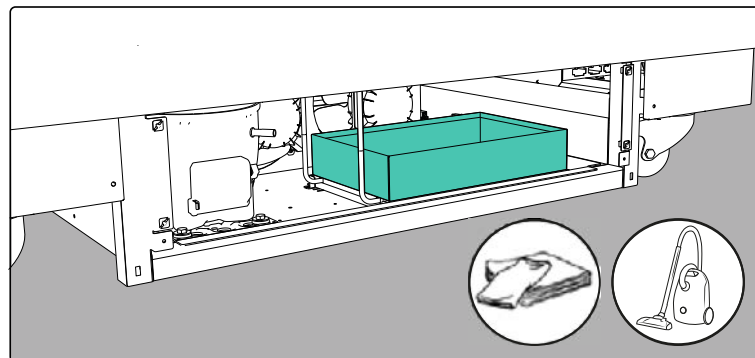
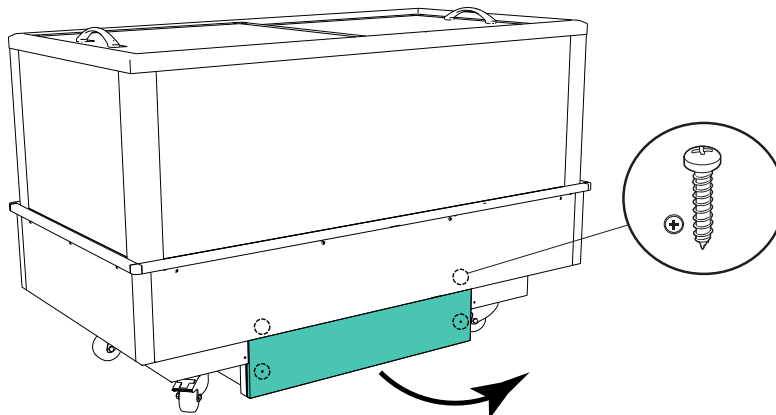

## Applica Desktop

Applica Desktop er et konfigurationssoftware til bærbare computere med følgende funktioner:

- konfigurering af styringen;
- ændring af parametersæt og oprettelse af brugerdefinerede lister til upload til enheden;
- se udviklingen i værdier i realtid og eksportere data i Excel-format.

## Display

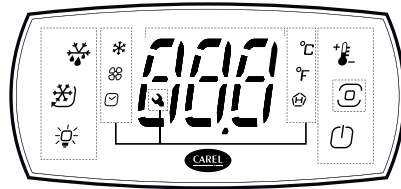

## Fremgangsmåde (ændre parametre):

- Download CAREL-appen "Applica" fra App Store eller Google Play;
- (på din mobile enhed) aktivér NFC- og/eller Bluetooth-kommunikation og mobildata og
- åbn Applica
- vælg NFC- eller Bluetooth®-kommunikation, afhængigt af iJF-modellen
- flyt din mobile enhed hen til brugerterminalen, med en maksimal afstand på 10 mm (for NFC), så konfigurationen genkendes;
- vælg adgangsprofilen, og indtast den nødvendige adgangskode (\*);
- indstil parametrene efter behov;
- Flyt din mobile enhed hen til brugerterminalen igen for at uploade konfigurationsparametrene (for NFC).
- Under Bluetooth® -forbindelse er brugerterminalen deaktiveret og viser meddelelsen "bLE".

## Adgangskode til login

Din enhed har tre forskellige adgangsprofiler: **Bruger**, Service og OEM.







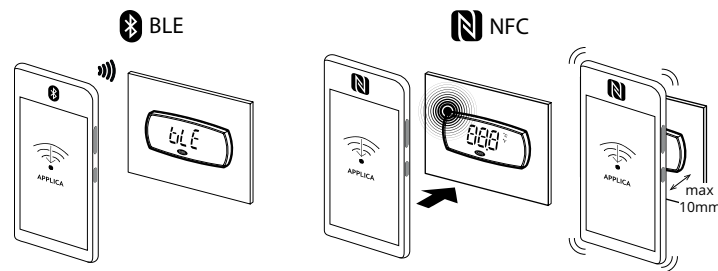







Adgangsprofilen "**Bruger**" er tilgængelig med adgangskoden 0.

"**Service**" kræver adgangskode 22.

Adgangsprofilen "**OEM**" kræver større teknisk indsigt og er kun tilgængelig for teknikere.



## Tastatur

	Indstillingspunkt/ pil op	<ul style="list-style-type: none"> <li>• Øg værdien</li> <li>• Rul i menuen</li> <li>• Direkte adgang til at ændre indstillingspunkt</li> </ul>
	PRG (Program)	Tryk kort: gå ind i menugrenen - gem værdien og vend tilbage til parameterkoden Tryk og hold (3 sek.): gå ind i programmeringstilstand, vend tilbage til forrige niveau
	Tænd-sluk/ Pil ned	Enhed tændt Reducere værdi Rullemenu Tænd/sluk for enhed
	Afrimning	Aktiv/stop
	Kontinuerlig cyklus	Aktiv/stop
	Lamper	Aktiv/stop
	HACCP	HACCP-alarmer til stede Direkte adgang til HACCP-menuen
	Alarmlog	Loggede alarmer til stede Direkte adgang til alarmlog-menuen
	Ekstra udgang	Aktiv
	Kompressor	Aktiv
	"Fordamperventilator"	Aktiv
	Ur	Planlægger aktiv
	°C	Måleenhed Celsius
	°F	Måleenhed Fahrenheit
	Service og vedligeholdelse	

**Eksempel på, hvordan man indstiller parameter St (indstillingsspunkt):**



Vent på, at standarddisplayet vises



Tryk på PRG for at gå til visning af aktive aktuatorer/funktioner

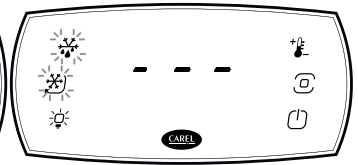

Tryk 3 sek. på PRG for at få adgang til direkte aktivering af aktuator/funktion



Tryk på PRG for at gå ind i programmeringstilstand; knapperne OP og NED blinker, og den første kategori af parametre dir (=direkte funktioner) vises;



Tryk på NED, indtil du når parameterkategorien Ctl (=styring)



Tryk på PRG for at få vist det første menupunkt: St (=indstillingsspunkt). Tryk på PRG for at få vist parameterværdien



Tryk på OP/NED for at ændre værdien



Tryk på PRG for at gemme indstillingen og vende tilbage til menuen **Forsigtig:** Hvis der ikke trykkes på PRG-knappen, gemmes den nye indstilling ikke.



Tryk på OP/NED for at vælge ESC, og tryk på PRG for at vende tilbage til parameterkategorierne;



Tryk på NeD for at gå til næste kategori, og følg trin 6 til 9 for at indstille de andre parametre;



Når indstillingerne er foretaget, skal du vælge ESC og trykke på PRG for at forlade kategorierne.

**Bemærk:** Hvis der ikke trykkes på nogen knap, vender terminalen automatisk tilbage til standarddisplayet efter 20 sekunder.

## Temperaturindstillinger

**Forlænget holdbarhed:** Korrekt temperatur (0-5 °C) forlænger fødevarernes holdbarhed betydeligt og reducerer fordærvelse i et kommercielt køleskab.

**Bevaret kvalitet:** Optimal temperatur bevarer fødevarernes smag, tekstur og næring og minimerer kassation på grund af kvalitetstab.

**Minimeret risiko for madforgiftning:** Korrekt lav temperatur hæmmer væksten af skadelige bakterier, hvilket sikrer fødevarer sikkerhed og reducerer spild.

**Effektivt energiforbrug:** Korrekt temperatur sikrer effektiv drift af køleskabet.

## Produktetiket

Produktetiketten findes normalt i eller på bagsiden af køleren.

Serienummeret angiver produktionsdatoen. Se pilen til højre.

I dette eksempel er produktionsdatoen: 2. februar 2023, og TEFCOLD fører de nødvendige reservedele mindst 8 år efter produktionsdatoen.

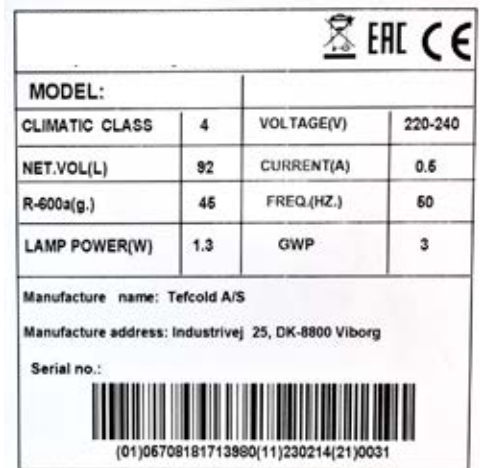

MODEL:			
CLIMATIC CLASS	4	VOLTAGE(V)	220-240
NET.VOL(L)	92	CURRENT(A)	0.6
R-600a(g.)	45	FREQ.(HZ.)	50
LAMP POWER(W)	1.3	GWP	3

Manufacture name: Tefcold A/S  
Manufacture address: Industrivej 25, DK-8800 Viborg

Serial no.:



(01)06708181713980(11)230214(21)0031

Eksempel på produktetiket

↑  
**Produktionsdato**

## Fejlfinding

SYMPTOMER	MULIG ÅRSAG	LØSNING
Enheden fungerer ikke som forventet	Defekt elektrisk kontakt	Kontrollér de elektriske forbindelser
	Dårlig elektrisk strøm	Kontrollér strømforbindelsen og stik-kontakten
	Termostatindstilling "0" Enheden bliver udsat for direkte sollys	Skift termostatindstilling til en højere værdi Flyt enheden til et område i skygge
	Termostaten er ikke korrekt justeret	Justér termostaten
	Tilstoppet kondensator	Rengør kondensatoren.
	Tilstoppet rist	Rengør risten
	Produkterne er dårligt fordelt, eller der er for stor produktbelastning	Omfordel produktbelastningen
	Enheden er ikke korrekt nivelleret	Nivellér enheden
	Friktion med andre genstande	Flyt enheden væk fra andre genstande
Afløbsslangen er uden for kondensvandsbakken	Placér slangen i kondensvandsbakken.	

## Bortskaffelse

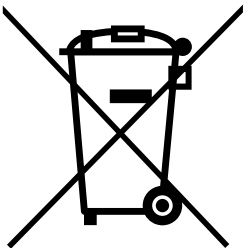

Brugen af symbolet indikerer, at dette produkt ikke må håndteres som husholdningsaffald.

Ved at sikre, at dette produkt bortskaffes korrekt, hjælper du med at forhindre potentielle negative indvirkninger på miljøet og menneskers sundhed, som ellers kunne være forårsaget af u hensigtsmæssig affaldshåndtering af dette produkt.

Dette produkt skal genbruges i overensstemmelse med gældende lokale regler.

WEEE-direktiv 2012/19/EU

Der anvendes hverken asbest eller CFC i dette produkt.  
Olien i kompressoren indeholder ikke PCB.

---

# KOMBINERAD Ö MED FRYS / KYL MED DUBBEL TEMPERATUR

## Bruksanvisning



## Inledning



Tack för att du har köpt en Tefcold-produkt.

Med över 35 års erfarenhet levererar TEFCOLD tillförlitliga kommersiella kyl- och fryslösningar som är utformade för att öka lönsamheten för våra kunder inom olika livsmedels- och dryckessektorer.

Som marknadsledare skapar vi konkret värde genom att förstå våra kunders behov och tillämpa vår omfattande bransch erfarenhet.

Vårt omfattande lager på över 70 000 enheter, i kombination med effektiv logistik, säkerställer snabba och korrekta leveranser, vilket stöder företag av alla storlekar.

Utöver produktkvalitet erbjuder TEFCOLD expertrådgivning och personlig service, som drivs av vår djupa passion för kylning, frysning och i slutändan våra kunders kommersiella framgång.

TEFCOLD grundades i Viborg 1987 av Torben och Frede Christensen och är din pålitliga partner för att maximera försäljningen av kylda och frysta produkter.

---

**Innehålls-  
förteckning**

<b>Inledning</b> .....	<b>90</b>
<b>Beskrivning</b> .....	<b>92</b>
<b>Viktiga produkttegenskaper</b> .....	<b>92</b>
<b>Säkerhetsanvisningar</b> .....	<b>92</b>
<b>Livsmedelsdistribution</b> .....	<b>92</b>
<b>Uppackning och installation</b> .....	<b>93</b>
<b>Elektrisk anslutning</b> .....	<b>93</b>
<b>Rengöring</b> .....	<b>93</b>
<b>Kylning och frysning</b> .....	<b>93</b>
<b>Rengöring av kondensor</b> .....	<b>94</b>
<b>Rengöring av kondensattråg</b> .....	<b>94</b>
<b>Applica Desktop</b> .....	<b>95</b>
<b>Display</b> .....	<b>95</b>
<b>Procedur (ändra parametrar):</b> .....	<b>95</b>
<b>Inloggningslösenord</b> .....	<b>95</b>
<b>Knappsats</b> .....	<b>96</b>
<b>Exempel på hur man ställer in parameter St (börvärde):</b>	<b>97</b>
<b>Temperaturinställningar</b> .....	<b>98</b>
<b>Produktetikett</b> .....	<b>98</b>
<b>Felsökning</b> .....	<b>99</b>
<b>Bortskaffande</b> .....	<b>99</b>

## Beskrivning

Dual-Temperature Plug-In Island är en mångsidig Display-enhet som är utformad för dynamiska butiksmiljöer. Med ett enda klick kan användaren växla mellan kylt och fryst läge, vilket gör den idealisk för kampanjer, säsonsbyten och produktomsättning.

## Viktiga produkt-egenskaper

Egenskaper	Beskrivning
Temperaturläge med ett klick	Växla enkelt mellan inställningarna 3M1 (kyld) och 3L1 (fryst).
Bred glasdisplay	Maximerar produktsynligheten och förbättrar kundupplevelsen.
Ergonomisk design	Strömlinjeformad design för enkel åtkomst och effektiv lagerhållning.
Enkel rengöring	Släta ytor och lättillgängliga fack minskar rengöringstiden.
Energieffektiv	Optimerat kylsystem minimerar energiförbrukningen.

## Säkerhetsanvisningar

1. Läs alltid igenom den här bruksanvisningen noggrant innan du använder enheten.
2. Det är användarens ansvar att använda apparaten enligt dessa anvisningar.
3. Kontakta din återförsäljare omedelbart om det uppstår något fel.
4. Placera skåpet på en torr och ventilerad plats.
5. Håll skåpet borta från värmealstrande källor och direkt solljus.
6. Observera: Alla elektriska apparater utgör en potentiell riskkälla.
7. Förvara inte brännbart material som thinner, bensin m.m. i skåpet.
8. Vi försäkrar att varken asbest eller CFC används i denna produkt.
9. Oljan i kompressorn innehåller inte PCB.
10. Installation och service ska utföras av utbildad personal.

## Livsmedelsdistribution

För att säkerställa en jämn och effektiv kylning eller frysning bör du fördela livsmedlen jämnt i ön.

**OBS** Max belastning är 120 kg/m<sup>2</sup>.

### Denna produkt innehåller köldmedium av typ R290.

Mängden köldmedium anges på typskylten.

R290 är ett naturligt, effektivt och internationellt godkänt köldmedium.

Den påverkar inte ozonskiktet och bidrar knappt till växthuseffekten. R290 är dock brandfarlig, så undvik all kontakt med öppen eld.

Det brandfarliga köldmediet gör att du måste se till att det finns god ventilation runt apparaten.

Använd inte mekaniska anordningar vid avfrostning, eftersom det kan leda till läckage i kylsystemet. Använd inte elektriska apparater inne i det kylda förvaringsfacket. **OBS:** Kylarens maskindel kan innehålla vassa, rörliga och heta komponenter.

Reparationer får endast utföras av en kvalificerad tekniker som är förtrogen med produkten.

(EN 60335-2-89: 2010).



## Uppackning och installation

Ta bort träpallen och allt förpackningsmaterial.  
Skåpet måste placeras i nivå.  
Lämna minst 10 cm fritt utrymme runt skåpet (vägg eller andra skåp) för korrekt ventilation.  
Låt skåpet stå i ett par timmar efter att du har flyttat det, så att köldmediet kan sätta sig ordentligt i systemet.

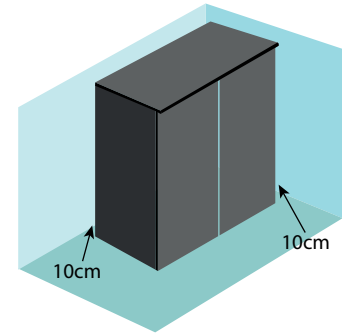

## Elektrisk anslutning

Kontrollera att kabeln och kontakten inte är skadade före användning.  
Anslut endast produkten till ett säkrat och korrekt jordat uttag.  
Spänning: 230 Volt - 16A - 50Hz.

## Rengöring

Vad	Hur	Hur ofta
Dekorationer	Använd varmt vatten med 5% mildt rengöringsmedel och torka med en mjuk trasa.	Dagligen
Displaybrickor		
Galler och glas		
Förångarutrymme	Använd en dammsugare. Använd varmt vatten med 5% neutralt rengöringsmedel och torka med en mjuk, absorberande trasa.	Veckovis
Kondensor	Använd en borste med icke-metalliska borst eller en dammsugare för att avlägsna allt damm.	Månadsvis
Kondensattråg och dräneringsrör	Tvätta med rent vatten.	Varannan månad

## Kylning och frysning

Använd knappen för att växla mellan kyl- och frysläge



I = Kylning (3M1) II = Frysning (3L1)

## Rengöring av kondensor

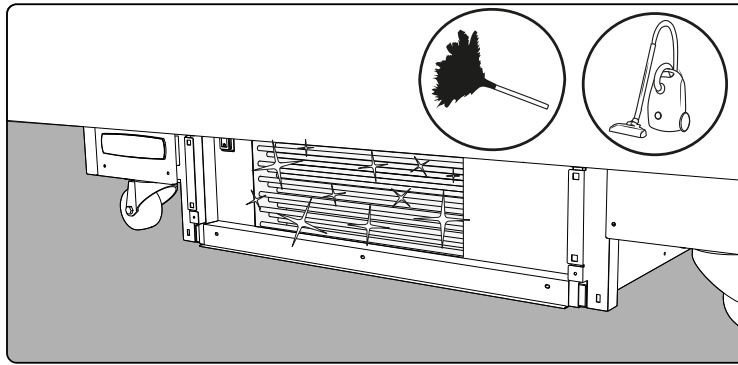
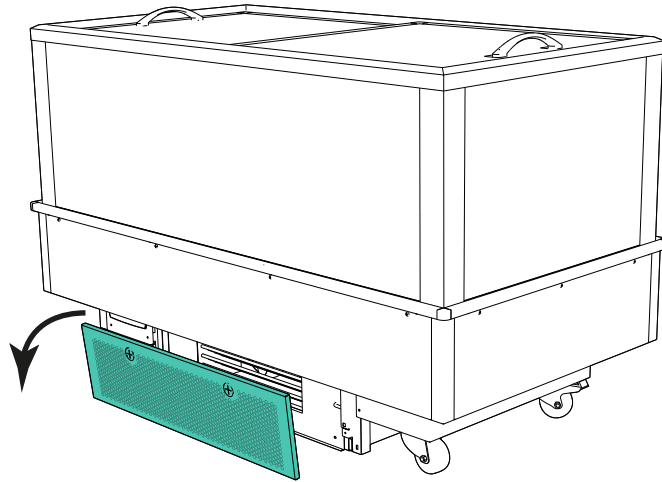

## Rengöring av kondensattråg

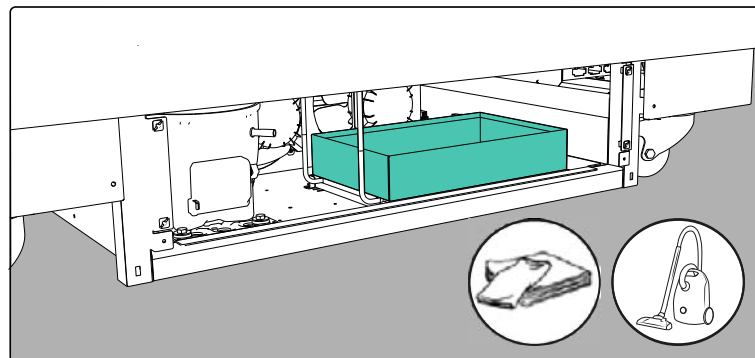
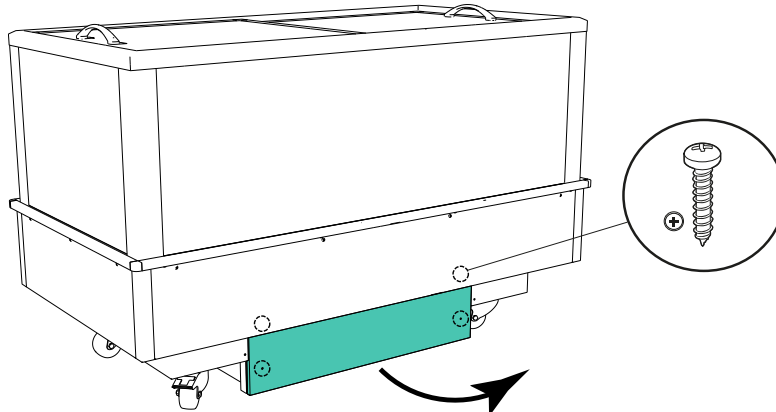

## Applica Desktop

Applica Desktop är en konfigurationsprogramvara för bärbara datorer med följande funktioner:

- konfigurera styrenheten;
- ändra parameteruppsättningar och skapa anpassade listor att ladda upp till enheten;
- visa trender för värden i realtid och exportera data i Excel-format.

## Display

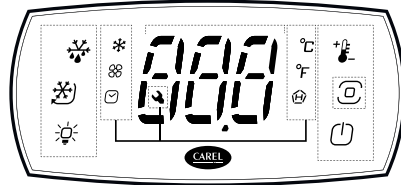

## Procedur (ändra parametrar):

- Ladda ned CAREL "Applica" appen från App Store eller Google Play;
- (på den mobila enheten) aktivera NFC- och/eller Bluetooth-kommunikation och mobildata och
- öppna Applica
- välj NFC- eller Bluetooth®-kommunikation, beroende på modell av iJF-modell
- flytta den mobila enheten mot användarens terminal, maximalt avstånd 10mm (för NFC), så att konfigurationen känns igen;
- välj åtkomstprofil och ange det lösenord som krävs;
- Ställ in parametrarna efter behov;
- flytta den mobila enheten nära användarterminalen igen för att ladda upp konfigurationsparametrarna (för NFC).
- Vid Bluetooth®-anslutning är användarterminalen avaktiverad och visar meddelandet "bLE".

## Inloggningslösenord

Din enhet har tre olika åtkomstprofiler: **Användare**, Service och OEM.

Inloggningsprofilen "**Användare**" nås med lösenord 0.

"**Service**" kräver lösenord 22.

Åtkomstprofilen "**OEM**" kräver en högre teknisk insikt och är endast tillgänglig för tekniker.

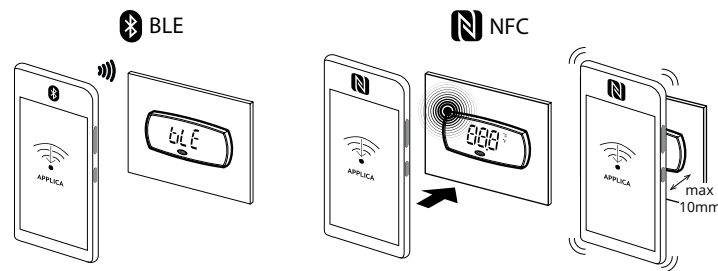

App Store















Google play

APPLICA



Lokal och fjärrstyrd  
teknisk app för service

## Knappsats

	Inställningspunkt/ Pil upp	<ul style="list-style-type: none"> <li>• Öka värde</li> <li>• Bläddra i menyn</li> <li>• Direktåtkomst för att ändra börvärde</li> </ul>		
	PRG (Program)	<table border="1"> <tr> <td>Tryck kort: gå till menygren - spara värde och återgå till parameterkoden</td> <td>Tryck och håll in (3 s): gå till programmeringsläge återgå till föregående nivå</td> </tr> </table>	Tryck kort: gå till menygren - spara värde och återgå till parameterkoden	Tryck och håll in (3 s): gå till programmeringsläge återgå till föregående nivå
Tryck kort: gå till menygren - spara värde och återgå till parameterkoden	Tryck och håll in (3 s): gå till programmeringsläge återgå till föregående nivå			
	On-Off/ Pil ned	Enhet ON Minska värde Bläddra i menyn Slå på/av enhet		
	Avfrostning	Aktiv/stopp		
	Kontinuerlig cykel	Aktiv/stopp		
	Lampor	Aktiv/stopp		
	HACCP	HACCP-larm närvarande Direktåtkomst till HACCP-menyn		
	Larmlogg	Registrerade larm finns Direktåtkomst till menyn för larmlogg		
	Extra utgång	Aktiv		
	Kompressor	Aktiv		
	"Förångarfläkt"	Aktiv		
	Klocka	Schemaläggare aktiv		
	°C	Måttenhet Celsius		
	°F	Måttenhet Fahrenheit		
	Service Underhåll			

**Exempel på hur man ställer in parameter St (börvärde):**



Vänta tills standarddisplayen visas



Tryck på PRG för att gå till läget för visning av aktiva ställdon/funktioner

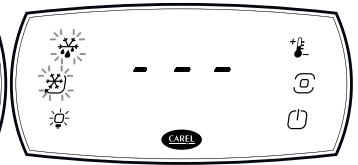

Tryck på PRG 3 s för att komma till läget för direkt aktivering av ställdon/funktion



Tryck på PRG för att gå till programmeringsläge; knapparna UP och DOWN blinkar och den första kategorin av parametrar dir (=direktfunktioner) visas;



Tryck på NED tills du kommer till parameterkategorin Ctl (=styrning)



Tryck på PRG för att visa det första menyalternativet: St (=inställningspunkt). Tryck på PRG för att visa parametervärdet



Tryck på UPP/NER för att ändra värdet



Tryck på PRG för att spara inställningen och återgå till meny  
**Varning:** Om du inte trycker på PRG-knappen sparas inte den nya inställningen.



Tryck på UP/DOWN för att välja ESC och tryck på PRG för att återgå till parameterkategorierna;



Tryck på DOWN för att gå till nästa kategori och följ steg 6 till 9 för att ställa in de andra parametrarna;



När inställningarna har gjorts, välj ESC för att lämna kategorierna och tryck på PRG.

**Observera:** Om ingen knapp trycks in återgår terminalen automatiskt till standarddisplayen efter 20 sekunder.

## Temperaturinställningar

**Förlängd hållbarhetstid:** Rätt temperatur (0-5°C) förlänger avsevärt hållbarheten för livsmedel och minskar förstöring i kommersiella kylskåp.  
**Bevarad kvalitet:** Optimal temperatur bibehåller matens smak, konsistens och näringsinnehåll, vilket minimerar kassering på grund av kvalitetsförlust.  
**Minimerad risk för matförgiftning:** Rätt låg temperatur hämmar tillväxten av skadliga bakterier, vilket säkerställer livsmedelssäkerheten och minskar avfallet.  
**Effektiv energiförbrukning:** Korrekt temperatur säkerställer effektiv kylskåpsdrift.

## Produktetikett

Produktetiketten finns vanligtvis i eller på baksidan av kylboxen.

Serienumret anger tillverkningsdatum. Se pilen till höger.

I detta exempel är produktionsdatum: 2 feb., 2023 Tefcold har nödvändiga reservdelar minst 8 år efter tillverkningsdatum.

MODEL:			
CLIMATIC CLASS	4	VOLTAGE(V)	220-240
NET.VOL(L)	92	CURRENT(A)	0.6
R-600a(g.)	46	FREQ.(HZ.)	50
LAMP POWER(W)	1.3	GWP	3
Manufacture name: Tefcold A/S			
Manufacture address: Industrivej 25, DK-8800 Viborg			
Serial no.:			
			
(01)06708181713980(11)230214(21)0031			

Exempel på produktetikett

Produktionsdatum

## Felsökning

SYMPOM	MÖJLIG ORSAK	LÖSNING
Enheten fungerar inte som förväntat	Felaktig elektrisk kontakt	Kontrollera elektriska anslutningar
	Dålig elförsörjning	Kontrollera strömanslutning och eluttag
	Termostatinställning "0" Enheten utsätts för direkt solljus	Ändra termostatinställningen till ett högre värde Flytta enheten till en skuggig plats
	Termostaten är inte korrekt inställd	Justera termostaten
	Täppt kondensor	Rengör kondensorn.
	Blockerat galler	Rengör galler
	Produkterna är dåligt fördelade eller överbelastade	Omfördela produktlasten
	Enheten är inte korrekt nivellerad	Nivellera enheten
	Friktion med andra föremål	Flytta enheten bort från andra föremål
	Dräneringsslangen är utanför kondensattråget	Placera slangen i kondensattråget.

## Bortskaffande

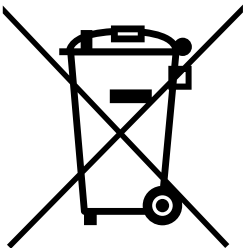

Användningen av symbolen anger att denna produkt inte får hanteras som hushållsavfall.

Genom att se till att denna produkt kasseras på rätt sätt hjälper du till att förhindra potentiella negativa konsekvenser för miljön och människors hälsa, som annars skulle kunna orsakas av olämplig avfallshantering av denna produkt.

Återvinn denna produkt i enlighet med gällande lokala bestämmelser.  
WEEE-direktivet 2012/19/EU

Varken asbest eller CFC används i denna produkt.  
Oljan i kompressorn innehåller inte PCB.

---

**EIB**

## **ISLAND FRYSER / KJØLER MED TO TEMPERATURER**

**Brukerhåndbok**



## Innledning



Takk for at du har kjøpt et Tefcold-produkt.

Med over 35 års ekspertise leverer Tefcold pålitelige kommersielle kjøle- og fryseløsninger som er utviklet for å øke lønnsomheten for våre kunder i ulike mat- og drikkevarebransjer.

Som markedsleder skaper vi konkret verdi ved å forstå kundenes behov og bruke vår omfattende bransjeerfaring.

Vårt betydelige lager på over 70 000 enheter, kombinert med effektiv logistikk, sikrer rask og nøyaktig levering, noe som støtter bedrifter i alle størrelser.

I tillegg til fremragende produkter tilbyr Tefcold ekspertrådgivning og personlig service, drevet av vår dype lidenskap for kjøling, frysing og til syvende og sist våre kunders kommersielle suksess.

Tefcold ble grunnlagt i Viborg i 1987 av Torben og Frede Christensen, og er din pålitelige partner når det gjelder å maksimere salget av kjølte og frosne varer.

---

**Innholdsforteg-  
nelse**

<b>Innledning</b> .....	<b>101</b>
<b>Beskrivelse</b> .....	<b>103</b>
<b>Viktige produktenskaper</b> .....	<b>103</b>
<b>Sikkerhetsinstruksjoner</b> .....	<b>103</b>
<b>Distribusjon av mat</b> .....	<b>103</b>
<b>Utpakking og montering</b> .....	<b>104</b>
<b>Elektrisk tilkobling</b> .....	<b>104</b>
<b>Rengjøring</b> .....	<b>104</b>
<b>Kjøling og frysing</b> .....	<b>104</b>
<b>Rengjøring av kondensatoren</b> .....	<b>105</b>
<b>Rengjøring av kondensatskuffen</b> .....	<b>105</b>
<b>Applica Desktop</b> .....	<b>106</b>
<b>Display</b> .....	<b>106</b>
<b>Fremgangsmåte (endre parametere):</b> .....	<b>106</b>
<b>Passord for innlogging</b> .....	<b>106</b>
<b>Tastatur</b> .....	<b>107</b>
<b>Eksempel på hvordan du stiller inn "St" (settpunkt):</b> . . .	<b>108</b>
<b>Temperaturinnstillinger</b> .....	<b>109</b>
<b>Produktetikett</b> .....	<b>109</b>
<b>Feilsøking</b> .....	<b>110</b>
<b>Avhending</b> .....	<b>110</b>

## Beskrivelse

Dual-Temperature Plug-In Island er en allsidig utstillingsenhet designet for dynamiske butikkmiljøer. Med ett enkelt klikk kan brukerne veksle mellom kjøle- og frysemodus, noe som gjør den ideell for kampanjer, sesongmessige endringer og produktomsetning.

## Viktige produkt-egenskaper

Funksjon	Beskrivelse
Temperaturmodus med ett klikk	Enkelt å veksle mellom 3M1 (kjølt) og 3L1 (frossen) innstilling.
Bredt glassdisplay	Maksimerer produktsynlighet og forbedrer kundeengasjementet.
Ergonomisk design	Strømlinjeformet layout for enkel tilgang og effektiv lagerbeholdning.
Enkel rengjøring	Glatte overflater og tilgjengelige rom reduserer rengjøringstiden.
Energieffektivt	Optimalisert kjølesystem minimerer energiforbruket.

## Sikkerhetsinstruksjoner

1. Les alltid denne bruksanvisningen grundig før du bruker enheten.
2. Det er brukerens ansvar å bruke apparatet i henhold til disse instruksjonene.
3. Kontakt forhandleren umiddelbart skulle det oppstå funksjonsfeil.
4. Plasser kjøleskapet på et tørt og ventilert sted.
5. Hold kabinettet borte fra varmeavgivende kilder og direkte sollys.
6. Merk: Alle elektriske apparater er potensielle farekilder.
7. Ikke oppbevar brennbart materiale som tynnere, bensin osv. i kjøleskapet.
8. Vi erklærer at verken asbest eller CFC er brukt i dette produktet.
9. Oljen i kompressoren inneholder ikke PCB
10. Installasjon og service skal utføres av opplærte fagfolk.

## Distribusjon av mat

For å sikre jevn og effektiv kjøling eller frysing, må du fordele matvarene jevnt på øya.

**MERK:** Maks. belastning er 120 kg/m<sup>2</sup>.

### **Dette produktet inneholder kjølemiddel av typen R290.**

Mengden kjølemiddel er angitt på typeskiltet.

R290 er et naturlig, effektivt og internasjonalt godkjent kjølemiddel.

Det påvirker ikke ozonlaget og bidrar knapt nok til drivhuseffekten. R290 er imidlertid brannfarlig, så unngå kontakt med åpen ild.

Det brannfarlige kjølemiddelet krever at du sørger for god ventilasjon rundt apparatet.

Ikke bruk mekaniske innretninger ved avriming, da dette kan føre til lekkasje i kjølesystemet. Ikke bruk elektriske apparater inne i kjølerommet. Maskindelen av kjøleskapet kan inneholde skarpe, bevegelige og varme komponenter.

Reparasjoner bør kun utføres av en faglært tekniker som er kjent med produktet.

(EN 60335-2-89: 2010).



## Utpakking og montering

Fjern trepallen og alt emballasjemateriale. Kjøleskapet må plasseres i vater. La det være minst 10 cm fri plass rundt kjøleskapet (vegg eller andre skap) for å sikre god ventilasjon. La skapet stå et par timer etter at du har flyttet det, slik at kjøleskapet får tid til å sette seg ordentlig i systemet.

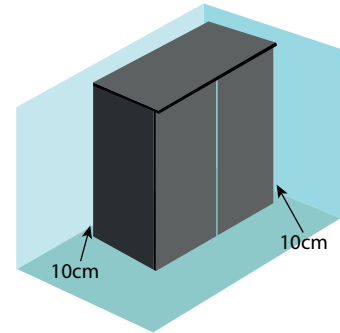

## Elektrisk tilkobling

Kontroller at kabelen og støpselet ikke er skadet før bruk. Produktet må kun kobles til en sikret og korrekt jordet stikkontakt. Spenning: 230 Volt - 16A - 50Hz.

## Rengjøring

Hva	Hvordan	Hvor ofte
Dekorasjoner	Bruk varmt vann med 5 % mildt vaskemiddel, og tørk med en myk klut.	Daglig
Displaybrett		
Rister og glass		
Fordamperrom	Bruk en støvsuger. Bruk varmt vann med 5 % nøytralt rengjøringsmiddel, og tørk med en myk, absorberende klut.	Ukentlig
Kondensator	Bruk en børste med ikke-metallisk bust eller en støvsuger for å fjerne alt støv.	Månedlig
Kondensatskuff og avløpsrør	Vask med rent vann.	Annenhver måned

## Kjøling og frysing

Bruk knappen for å bytte mellom kjøle- og frysemodus



I = Kjøling (3M1) II = Frysing (3L1)

## Rengjøring av kondensatoren

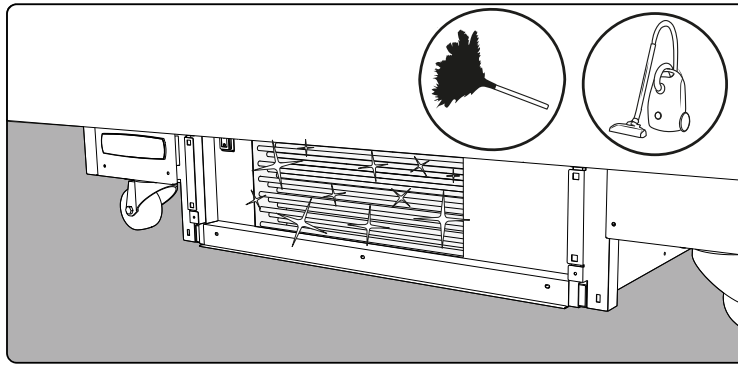
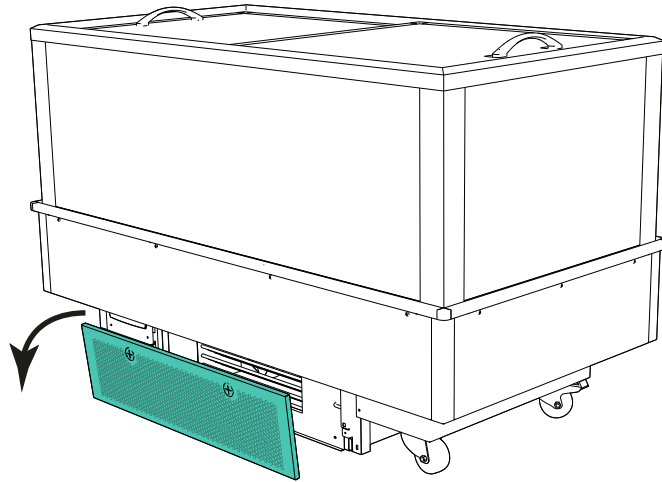

## Rengjøring av kondensatskuffen

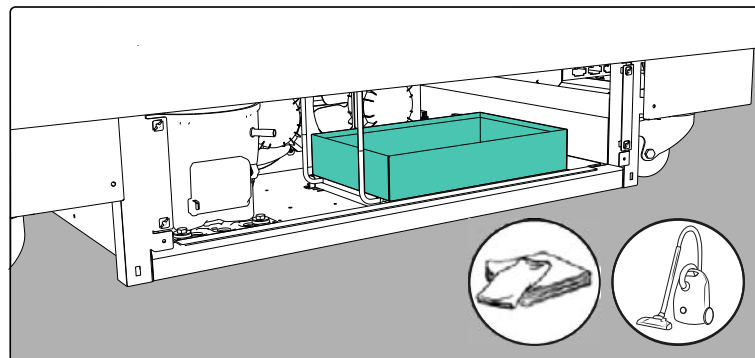
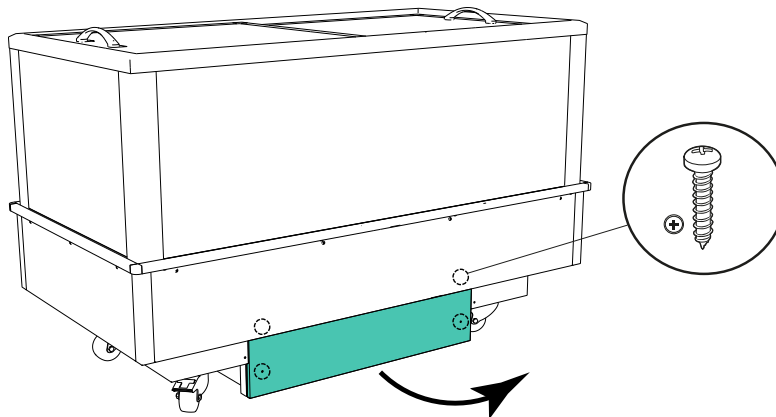

## Applica Desktop

Applica Desktop er en konfigurasjonsprogramvare for bærbare datamaskiner som tilbyr følgende funksjoner:

- konfigurere kontrolleren;
- endre parametersett og opprette egendefinerte lister som kan lastes opp til enheten;
- se utviklingen av verdier i sanntid, og eksporterer data i Excel-format.

## Display

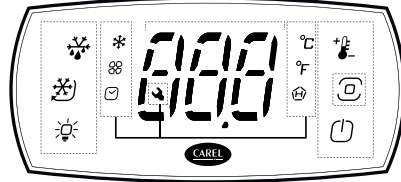

## Fremgangsmåte (endre parametre):

- Last ned CAREL-appen "Applica Desktop" fra App Store eller Google Play;
- (på den mobile enheten) aktiver NFC- og/eller Bluetooth®-kommunikasjon og mobildata
- åpne Applica
- velg NFC- eller Bluetooth®-kommunikasjon, avhengig av iJF-modell
- flytt den mobile enheten mot brukerterminalen, maks. avstand 10 mm (for NFC), slik at konfigurasjonen gjenkjennes;
- velg tilgangsprofilen og skriv inn det nødvendige passordet;
- angi parametrene etter behov;
- flytt den mobile enheten nær brukerterminalen igjen for å laste opp konfigurasjonsparametrene (for NFC).
- Under Bluetooth® -tilkobling er brukerterminalen deaktivert og viser meldingen "BLE".

## Passord for innlogging

Enheten din har tre forskjellige tilgangsprofiler: **Bruker**, Service og OEM.

Tilgangsprofilen "**Bruker**" er tilgjengelig med passordet 0.

"**Service**" krever passord 22

Tilgangsprofilen "**OEM**" krever høyere teknisk innsikt og er kun tilgjengelig for teknikere.

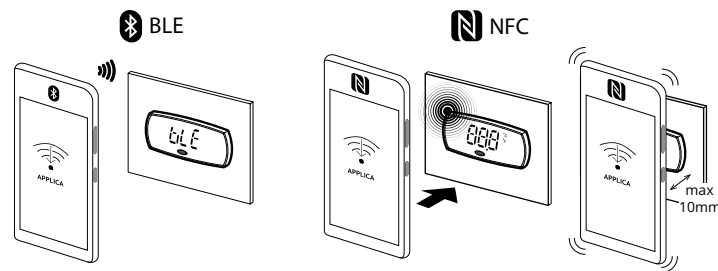

App Store















Google play

APPLICA



Lokal og ekstern teknisk app for service

## Tastatur

	Innstillingspunkt/ Pil opp	<ul style="list-style-type: none"> <li>• Øke verdien</li> <li>• Bla i menyen</li> <li>• Direkte tilgang til endring av innstillingspunkt</li> </ul>		
	PRG (Program)	<table border="1"> <tr> <td>Trykk kort: gå inn i menygrenen - lagre verdi og gå tilbake til parameterkoden</td> <td>Trykk og hold inne (3 s): gå inn i programmeringsmodus, gå tilbake til forrige nivå</td> </tr> </table>	Trykk kort: gå inn i menygrenen - lagre verdi og gå tilbake til parameterkoden	Trykk og hold inne (3 s): gå inn i programmeringsmodus, gå tilbake til forrige nivå
Trykk kort: gå inn i menygrenen - lagre verdi og gå tilbake til parameterkoden	Trykk og hold inne (3 s): gå inn i programmeringsmodus, gå tilbake til forrige nivå			
	On-Off/ Pil ned	Enhet PÅ Redusere verdi Bla i menyen Slå enheten på/av		
	Avriming	Aktiv/stopp		
	Kontinuerlig syklus	Aktiv/stopp		
	Lys	Aktiv/stopp		
	HACCP	HACCP-alarmer til stede Direkte tilgang til HACCP-menyen		
	Alarmlogg	Loggede alarmer til stede Direkte tilgang til alarmloggmenyen		
	AUX-utgang	Aktiv		
	Kompressor	Aktiv		
	"Fordampervifte"	Aktiv		
	Klokke	Aktiv planlegger		
	°C	Måleenhet Celsius		
	°F	Måleenhet Fahrenheit		
	Service og vedlikehold			

**Eksempel på hvordan du stiller inn parameter St (settpunkt):**



Vent til standarddisplayet vises



Trykk på PRG for å gå inn i modusen for aktive aktuatorer/funksjoner i displayet

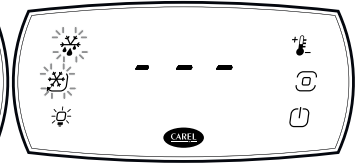

Trykk på PRG i 3 s for å gå til modus for direkte aktivering av aktuator/funksjon



Trykk på PRG for å gå inn i programmeringsmodus; knappene OPP og NED blinker, og den første kategorien av parametere dir (=direkte funksjoner) vises;



Trykk på NED til du kommer til parameterkategorien Ctl (=control)



Trykk på PRG for å vise det første menyunktet: St (=innstillingspunkt). Trykk på PRG for å vise parameterverdien



Trykk OPP/NED for å endre verdien



Trykk på PRG for å lagre innstillingen og gå tilbake til menyen  
**Advarsel:** Hvis du ikke trykker på PRG-knappen, lagres ikke den nye innstillingen.



Trykk på OPP/NED for å velge ESC, og trykk på PRG for å gå tilbake til parameterkategoriene;



Trykk på NED for å gå til neste kategori, og følg trinn 6 til 9 for å stille inn de andre parametere;



Når innstillingene er gjort, velger du ESC for å gå ut av kategoriene og trykker på PRG.

**Merk:** Hvis ingen knapp trykkes, vil terminalen automatisk gå tilbake til standarddisplayet etter 20 sekunder.

## Temperaturinnstillinger

**Forlenget holdbarhet:** Riktig temperatur (0-5 °C) forlenger holdbarheten til matvarene betydelig, noe som reduserer ødeleggelsen i et kommersielt kjøleskap.

**Bevarer kvaliteten:** Optimal temperatur opprettholder matens smak, tekstur og næringsinnhold, og minimerer kassering på grunn av kvalitetstap.

**Minimert risiko for matforgiftning:** Riktig lav temperatur hemmer veksten av skadelige bakterier, noe som sikrer matsikkerheten og reduserer matsvinnet.

**Effektivt energiforbruk:** Riktig temperatur sikrer effektiv drift av kjøleskapet.

## Produktetikett

Produktetiketten finner du vanligvis i eller på baksiden av kjøleskapet.

Serienummeret angir produksjonsdatoen. Se pilen til høyre.

I dette eksemplet er produksjonsdatoen: 2. februar og, 2023. Tefcold har de nødvendige reservedelene minst 8 år etter produksjonsdato.

MODEL:			
CLIMATIC CLASS	4	VOLTAGE(V)	220-240
NET.VOL(L)	92	CURRENT(A)	0.6
R-600a(g.)	46	FREQ.(HZ.)	60
LAMP POWER(W)	1.3	GWP	3

Manufacture name: Tefcold A/S  
Manufacture address: Industrivej 25, DK-8800 Viborg

Serial no.:



(01)06708181713960(11)230214(21)0031

Eksempel på produktetikett

↑  
**Produksjonsdato**

## Feilsøking

SYMPTOMER	MULIG ÅRSAK	LØSNING
Enheten fungerer ikke som forventet	Defekt elektrisk kontakt	Kontroller elektriske tilkoblinger
	Dårlig elektrisk kraft	Kontroller strømtilkoblingen og stikkontakten
	Termostatinnstilling "0" Enheten er utsatt for direkte sollys	Endre termostatinnstillingen til en høyere verdi Flytt enheten til et skyggefullt område
	Termostaten er ikke riktig justert	Justere termostaten
	Tett kondensator	Rengjør kondensatoren.
	Blokkert rist	Rengjør risten
	Produkter dårlig fordelt eller for stor produktbelastning	Omfordele produktbelastningen
	Enheten er ikke i riktig nivå	Endre nivået på enheten
	Friksjon med andre gjenstander	Flytt enheten bort fra andre gjenstander
	Dreneringsslangen er utenfor kondensatskuffen	Plasser slangen i kondensatbrettet.

## Avhending

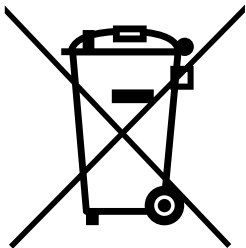

Bruken av symbolet indikerer at dette produktet ikke kan behandles som husholdningsavfall.

Ved å sørge for at dette produktet avhendes på riktig måte, vil du bidra til å forhindre potensielle negative konsekvenser for miljøet og menneskers helse, som ellers kan forårsakes av feilaktig avfallshåndtering av dette produktet.

Resirkuler dette produktet i henhold til gjeldende lokale forskrifter.  
WEEE-direktiv 2012/19/EU

Verken asbest eller CFC er brukt i dette produktet.  
9. Oljen i kompressoren inneholder ikke PCB

---

# KAKSOISLÄMPÖTILAPAKASTIN-/KYLMÄALLASSAAREKE

Käyttöohje



## Johdanto



Kiitos, että ostit Tefcold-tuotteen.

Tefcold tarjoaa yli 35 vuoden asiantuntemuksella luotettavia kaupallisia viilennys- ja pakastusratkaisuja, jotka on suunniteltu lisäämään elintarvike- ja juomasektoreilla toimivien asiakkaidemme kannattavuutta.

Markkinajohtajana luomme konkreettista arvoa ymmärtämällä asiakkaidemme tarpeet ja hyödyntämällä laajaa kokemustamme alalta.

Yli 70 000 laitteen varasto ja tehokas logistiikka takaavat nopeat ja tarkat toimitukset, jotka tukevat kaiken kokoisia yrityksiä.

Erinomaisten tuotteiden lisäksi Tefcold tarjoaa asiantuntevaa neuvontaa ja yksilöllistä palvelua, jota ruokkii syvä omistautuneisuutemme viilentämiseen, pakastamiseen ja lopulta asiakkaidemme kaupallisen menestyksen tukemiseen.

Torben ja Frede Christensenin vuonna 1987 Viborgissa perustama Tefcold on luotettava kumppanisi viilennettyjen ja pakastettujen tuotteiden myynnin maksimomiseksi.

---

<b>Sisällysluettelo</b>	<b>Johdanto</b> .....	<b>112</b>
	<b>Kuvaus</b> .....	<b>114</b>
	<b>Tuotteen tärkeimmät ominaisuudet</b> .....	<b>114</b>
	<b>Turvallisuusohjeet</b> .....	<b>114</b>
	<b>Elintarvikkeiden jakelu</b> .....	<b>114</b>
	<b>Pakkauksen purkaminen ja asennus</b> .....	<b>115</b>
	<b>Sähköliitäntä</b> .....	<b>115</b>
	<b>Puhdistus</b> .....	<b>115</b>
	<b>Jäähdytys- ja pakastuslaite</b> .....	<b>115</b>
	<b>Lauhduttimen puhdistus</b> .....	<b>116</b>
	<b>Lauhdevesialtaan puhdistus</b> .....	<b>116</b>
	<b>Applica Desktop</b> .....	<b>117</b>
	<b>Näyttö</b> .....	<b>117</b>
	<b>Menettely (parametrien muuttaminen):</b> .....	<b>117</b>
	<b>Kirjautumissalasana</b> .....	<b>117</b>
	<b>Näppäimistö</b> .....	<b>118</b>
	<b>Esimerkki parametrin St (asetusarvo) asettamisesta:</b> ..	<b>119</b>
	<b>Lämpötila-asetukset</b> .....	<b>120</b>
	<b>Tuotteen merkinnät</b> .....	<b>120</b>
	<b>Vianmääritys</b> .....	<b>121</b>
	<b>Hävittäminen</b> .....	<b>121</b>

## Kuvaus

Kaksoislämpötilapakastin-/kylmäallassaareke (Dual-Temperature Plug-In Island) on monikäyttöinen esittelylaite, joka on suunniteltu dynaamisiin vähittäismyyntiympäristöihin. Käyttäjät voivat yhdellä napsautuksella vaihtaa viilennys- ja pakastustilan välillä, mikä tekee siitä ihanteellisen mainoskampanjoihin, kausivaihteluihin ja vaihtuville tuotteille.

## Tuotteen tärkeimmät ominaisuudet

Ominaisuus	Kuvaus
Yhden napsautuksen lämpötilatila	Vaihda helposti 3M1-tilan (jäähdytys) ja 3L1-tilan (pakastus) välillä.
Leveä lasinen kansi	Maksimoi tuotteiden näkyvyyden ja parantaa asiakkaiden aktiivisuutta.
Ergonominen muotoilu	Virtaviivainen ulkoasu helpottaa käyttöä ja tehokasta täyttöä.
Helppo puhdistaa	Sileät pinnat ja helppokäyttöiset lokerot vähentävät puhdistusaikaa.
Energiatehokas	Optimoitu jäähdytysjärjestelmä minimoi energiankulutuksen.

## Turvallisuushojeet

1. Lue tämä käyttöohje aina huolellisesti ennen laitteen käyttöä.
2. Käyttäjä vastaa laitteen näiden ohjeiden mukaisesta käytöstä.
3. Ota välittömästi yhteyttä jälleenmyyjäsi, jos ilmenee toimintahäiriöitä.
4. Sijoita kaappi kuivaan ja ilmastoituun paikkaan.
5. Pidä kaappi kaukana lämpöä säteilevistä lähteistä ja suorasta auringonvalosta.
6. Huom.: kaikki sähkölaitteet ovat mahdollisia vaaranlähteitä.
7. Älä säilytä kaapissa helposti syttyvää materiaalia, kuten liuottimia, bensiiniä jne.
8. Vakuutamme, että tässä tuotteessa ei ole käytetty asbestia eikä CFC-yhdisteitä.
9. Kompressorin öljy ei sisällä PCB:tä.
10. Asennuksen ja huollon saavat suorittaa vain koulutetut ammattilaiset.

## Elintarvikkeiden jakelu

Tasaisen ja tehokkaan jäähdytyksen tai pakastuksen varmistamiseksi jaa elintarvikkeet altaaseen tasaisesti.

**HUOMAUTUS: Maksimikuorma on 120 kg/m<sup>2</sup>.**

### Tämä tuote sisältää kylmäainetta, tyyppi R290.

Kylmäaineen määrä on ilmoitettu tyyppikilvessä. R290 on luonnollinen, tehokas ja kansainvälisesti hyväksytty kylmäaine. Se ei vaikuta otsonikerrokseen eikä juurikaan lisää kasvihuoneilmiötä. R290 on kuitenkin syttyvää, joten vältä kosketusta avotulen kanssa. Syttyvän kylmäaineen vuoksi laitteen ympärillä on oltava hyvä ilmanvaihto. Älä käytä mekaanisia laitteita sulatuksessa, sillä se voi aiheuttaa vuotoja jäähdytysjärjestelmään. Älä käytä sähkölaitteita kylmäsäilytystilan sisällä. Viilennyslaitteen koneosassa voi olla teräviä, liikkuvia ja kuumia osia. Korjauksia saa tehdä vain ammattitaitoinen teknikko, joka tuntee tuotteen. (EN 60335-2-89: 2010).



R290

## Pakkauksen purkaminen ja asennus

Poista puinen kuormalava ja kaikki pakkausmateriaali.  
 Kaappi on sijoitettava vaakasuoraan. Jätä kaapin ympärille (etäisyys seinään tai muihin kaappeihin) vähintään 10 cm vapautta tilaa riittävää ilmanvaihtoa varten. Jotta kylmäaine ehtii asettua järjestelmään kunnolla, anna kaapin olla paikallaan pari tuntia siirtämisen jälkeen.

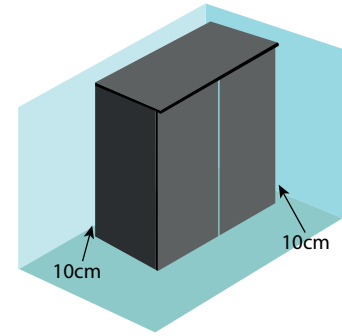

## Sähköliitäntä

Tarkista kaapeli ja pistoke vaurioiden varalta ennen käyttöä.  
 Kytke tuote vain sulakkeella suojattuun ja asianmukaisesti maadoitettuun pistoraasiaan.  
 Jännite: 230 V – 16 A – 50 Hz.

## Puhdistus

Mikä	Miten	Miten usein
Koristeet	Käytä lämmintä vettä ja 5 % mietoa pesuainetta ja kuivaa pehmeällä liinalla.	Päivittäin
Esittelytasot		
Ritilät ja lasi		
Höyrystinlokero	Käytä pölynimuria. Käytä lämmintä vettä, jossa on 5 % neutraalia pesuainetta, ja kuivaa pehmeällä, imukykyisellä liinalla.	Viikoittain
Lauhdutin	Poista kaikki pöly ei-metallisilla harjaksilla varustetulla harjalla tai pölynimurilla.	Kuukausittain
Kondenssivesilokero ja tyhjennysputki	Pese puhtaalla vedellä.	Joka toinen kuukausi

## Jäähdytys- ja pakastuslaite

Vaihda jäähdytys- ja pakastustilan välillä painikkeella



I = jäähdytys (3M1) II = pakastus (3L1)

## Lauhduttimen puhdistus

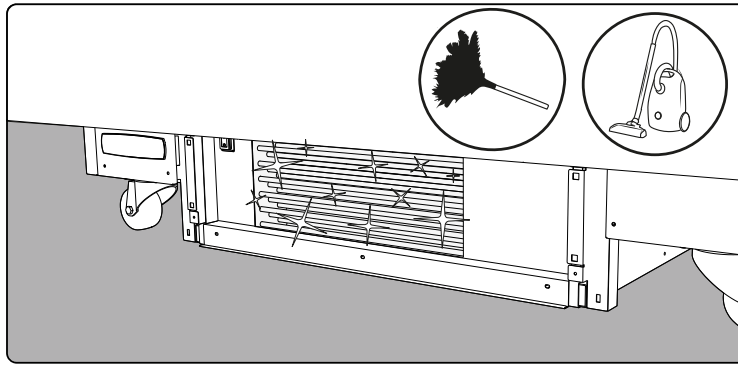
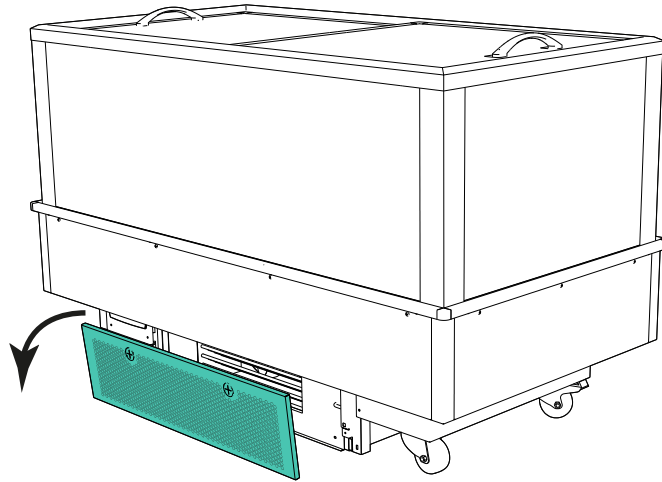

## Lauhdevesialtaan puhdistus

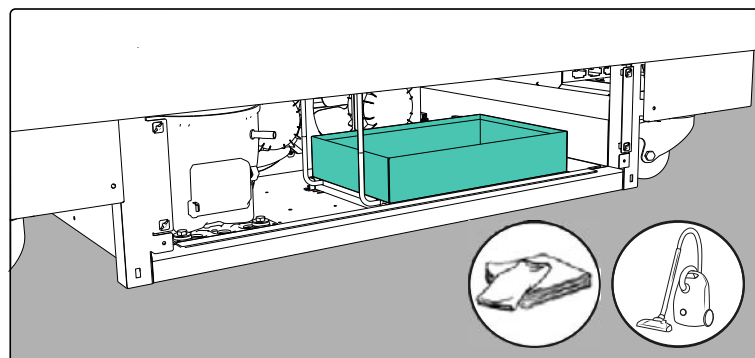
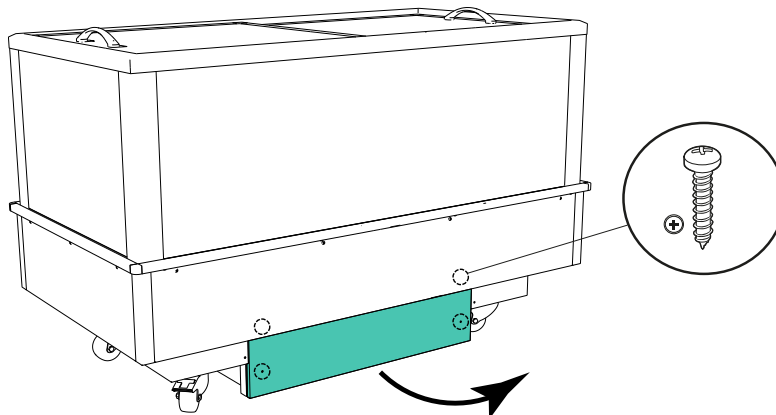

## Applica Desktop

Applica Desktop on konfigurointiohjelmisto kannettaville tietokoneille ja sisältää seuraavat toiminnot:

- säätimen konfigurointi;
- parametrisarjojen muuttaminen ja räätälöityjen, laitteeseen ladattavien luetteloiden luominen;
- arvojen trendien tarkasteleminen reaaliajassa ja tietojen vieminen Excel-muodossa.

## Näyttö

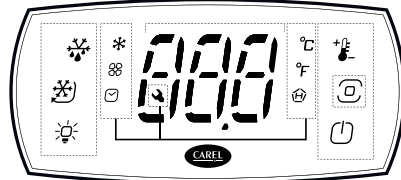

## Menettely (parametrien muuttaminen):

- Lataa CAREL "Applica Desktop" -sovellus App Storesta tai Google Playsta;
- (mobiililaitteessa) ota käyttöön NFC- ja/tai Bluetooth-viestintä ja mobiilidata ja avaa Applica Desktop
- valitse NFC- tai Bluetooth®-viestintä iJF-mallista riippuen
- siirrä mobiililaitte lähelle käyttäjäpäättettä, enintään 10 mm:n etäisyydelle (NFC), jotta konfiguraatio tunnustetaan;
- Valitse käyttöoikeusprofiili ja syötä vaadittu salasana;
- aseta parametrit tarpeen mukaan;
- siirrä mobiililaitte uudelleen lähelle käyttäjäpäättettä konfigurointiparametrien lataamiseksi (NFC).
- Bluetooth®-yhteyden aikana käyttäjäpääte on pois käytöstä ja näyttää viestin "BLE".

## Kirjautumissalasana

Laitteessasi on kolme erilaista käyttöoikeusprofiilia: **Käyttäjä**, Huolto ja OEM.

Käyttöoikeusprofiiliin "**Käyttäjä**" pääsee salasanalla 0.

"**Huolto**" vaatii salasanan 22.

"**OEM**"-käyttöoikeusprofiilin käyttäminen vaatii korkeampaa teknistä osaamista, ja se on vain teknikkojen käytettävissä.

















APPILICA



Paikallinen ja etäkäytettävä tekninen sovellus huoltoa varten

## Näppäimistö

	Asetusarvo/Ylänuoli	<ul style="list-style-type: none"> <li>• Suurena arvoa</li> <li>• Selaa valikkoa</li> <li>• Suora pääsy asetuservon muuttamiseen</li> </ul>
	PRG (ohjelma)	Lyhyesti painettuna: siirtyy valikkohaaraan - tallentaa arvon ja palaa parametrikoodiin Pidä painettuna (3 s): siirtyy ohjelmointitilaan ja palaa edelliselle tasolle
	On-Off/Alanuoli	Yksikkö PÄÄLLÄ (ON) Pienentää arvoa Selaa valikkoa Kytke yksikkö päälle (on) / pois päältä (off)
	Sulatus	Aktiivinen/pysäytys
	Jatkuva sykli	Aktiivinen/pysäytys
	Valot	Aktiivinen/pysäytys
	HACCP	HACCP-hälytykset käytössä Suora pääsy HACCP-valikkoon
	Hälytysloki	Kirjattuja hälytyksiä Suora pääsy hälytyslokivalikkoon
	Apulähtö	Aktiivinen
	Kompressori	Aktiivinen
	"Höyrystimen puhallin"	Aktiivinen
	Kello	Ajastin aktiivinen
	°C	Mittayksikkö Celsius
	°F	Mittayksikkö Fahrenheit
	Huolto	

## Esimerkki parametrin St (asetusarvo) asettamisesta:



Odota, että vakionäyttö tulee näkyviin



Paina PRG siirtyäksesi näyttä aktiiviset toimilaitteet/toiminnot -tilassa

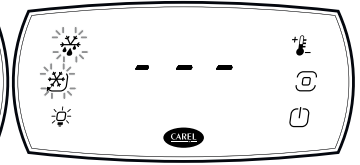

Paina PRG 3 sekunnin ajan päästäksesi toimilaitteen/toiminnon suoraan aktivoititilaan



Paina PRG siirtyäksesi ohjelmointitilaan; UP- ja DOWN-painikkeet vilkuvat ja ensimmäinen parametrien luokka dir (=suorat toiminnot) näytetään;



Paina alaspäin (DOWN), kunnes saavutat parametriluokan Ctl (=ohjaus).



Paina PRG näyttääksesi ensimmäisen valikkokohdan: St (=asetusarvo). Paina PRG näyttääksesi parametrin arvon



Paina UP/DOWN muuttaaksesi arvoa



Paina PRG tallentaaksesi asetuksen ja palataksesi valikkoon  
**Varoitus:** jos PRG-painiketta ei paineta, uutta asetusta ei tallenneta.



Paina UP/DOWN valitaksesi kohdan ESC ja palaa parametriluokkiin painamalla PRG-painiketta;



Siirry seuraavaan luokkaan painamalla DOWN ja suorita vaiheet 6-9 muiden parametrien asettamiseksi;



Kun asetukset on määritetty, poistu luokista valitsemalla ESC ja painamalla PRG.

**Huomautus:** jos mitään painiketta ei paineta, päätelaite palaa 20 sekunnin kuluttua automaattisesti vakionäyttöön.

## Lämpötila-asetukset

**Pidempi säilyvyysaika:** Oikea lämpötila (0-5 °C) pidentää merkittävästi elintarvikkeiden säilyvyyttä ja vähentää pilaantumista kaupan jääkaapissa.  
**Laadun säilyminen:** Optimaalinen lämpötila säilyttää ruoan maun, rakenteen ja ravitsemuksellisen koostumuksen ja minimoii laadun heikkenemistä johtuvan pois heittämisen.  
**Pienempi ruokamyrkytyksen riski:** Näin varmistetaan elintarviketurvallisuus ja vähennetään ruokajätettä.  
**Tehokas energiankulutus:** Oikea lämpötila takaa jääkaapin tehokkaan toiminnan.

## Tuotteen merkinnät

Tuotemerkinnot löytyvät yleensä jääkaapin sisältä tai sen takaosasta.

Sarjanumero osoittaa valmistuspäivän. Katso oikealla oleva nuoli. Tässä esimerkissä valmistuspäivämäärä on 2. helmikuuta 2023. Tefcold toimittaa tarvittavia varaosia vähintään 8 vuotta valmistuspäivän jälkeen.

MODEL:			
CLIMATIC CLASS	4	VOLTAGE(V)	220-240
NET.VOL(L)	92	CURRENT(A)	0.6
R-600a(g.)	46	FREQ.(HZ.)	60
LAMP POWER(W)	1.3	GWP	3
Manufacture name: Tefcold A/S			
Manufacture address: Industrivej 25, DK-8800 Viborg			
Serial no.:			
			
(01)06708181713980(11)230214(21)0031			

Esimerkki tuotteen merkinnästä

Valmistuspäivä

## Vianmääritys

OIREET	MAHDOLLINEN SYY	RATKAISU
Laite ei toimi odotetulla tavalla	Viallinen sähköinen kontakti	Tarkista sähköliitännät
	Huono sähköteho	Tarkista virtaliitäntä ja pistorasia
	Termostaatin asetus "0" Laite altistuu suoralle auringonvalolle	Vaihda termostaatin asetus korkeamman arvoon Siirrä laite varjoisalle alueelle.
	Termostaattia ei ole säädetty oikein	Säädä termostaattia
	Tukkeutunut lauhdutin	Puhdista lauhdutin.
	Tukkeutunut ritilä	Puhdista ritilä
	Tuotteet on jaettu huonosti tai niitä on liikaa	Jaa tuotekuorma uudelleen
	Laite ei ole vaakatasossa	Aseta laite vaakatasoon
	Hankaus muiden esineiden kanssa	Siirrä laite kauemmas muista esineistä
	Tyhjennysletku on lauhdevesialtaan ulkopuolella	Aseta letku kondenssivesilokeroon.

## Hävittäminen

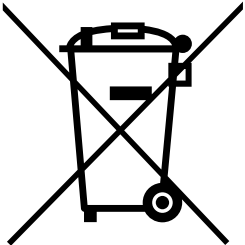

Symbolin käyttö osoittaa, että tätä tuotetta ei saa käsitellä kotitalousjätteenä.

Varmistamalla, että tämä tuote hävitetään oikein, autat välttämään mahdollisia kielteisiä seurauksia ympäristölle ja ihmisten terveydelle, joita tämän tuotteen epäasianmukainen jätteenkäsittely voisi muuten aiheuttaa. Kierrätä tämä tuote voimassa olevien paikallisten määräysten mukaisesti. SER-direktiivi 2012/19/EU

Tässä tuotteessa ei ole käytetty asbestia eikä CFC:tä.  
Kompressorin öljy ei sisällä PCB:tä.

---

**EIB**

# **SZIGET KIALAKÍTÁSÚ, KETTŐS HŐMÉRSÉKLETŰ FAGYASZTÓ/HÚTÓ**

**Felhasználói kézikönyv**



## Bevezetés



Köszönjük, hogy Tefcold terméket vásárolt.

A Tefcold több mint 35 éves szakértelmét felhasználva megbízható kereskedelmi hűtési és fagyasztási megoldásokat kínál, azzal a céllal, hogy növelje ügyfelei jövedelmezőségét a különböző élelmiszer- és italágazatokban.

Piacvezetőként kézzelfogható értéket teremtünk azáltal, hogy megértjük ügyfeleink igényeit és kamatoztatjuk széles körű iparági tapasztalatainkat.

Több mint 70 000 darabból álló jelentős raktárkészletünk, valamint hatékony logisztikai rendszerünk gyors és pontos szállítást biztosít, így támogatva üzleti partnereinket, a legkisebbektől a legnagyobbakig.

A kiváló minőségű termékkínálaton túl a Tefcold szakértői tanácsadást és személyre szabott szolgáltatást is nyújt, amelyet a hűtés, a fagyasztás és végső soron ügyfeleink kereskedelmi sikere iránti mély elkötelezettségünk táplál.

A Torben és Frede Christensen által 1987-ben Viborgban alapított Tefcold az Ön megbízható partnere a hűtött és fagyasztott termékek értékesítésének maximalizálásában.

---

<b>Tartalomjegyzék</b>	<b>Bevezetés</b> .....	<b>123</b>
	<b>Leírás</b> .....	<b>125</b>
	<b>Főbb termékjellemzők</b> .....	<b>125</b>
	<b>Biztonsági utasítások</b> .....	<b>125</b>
	<b>Élelmiszer-elosztás</b> .....	<b>125</b>
	<b>Kicsomagolás és telepítés</b> .....	<b>126</b>
	<b>Elektromos csatlakoztatás</b> .....	<b>126</b>
	<b>Tisztítás</b> .....	<b>126</b>
	<b>Hűtés-fagyasztás</b> .....	<b>126</b>
	<b>A kondenzátor tisztítása</b> .....	<b>127</b>
	<b>A kondenzvíz-tálca tisztítása</b> .....	<b>127</b>
	<b>Applica Desktop</b> .....	<b>128</b>
	<b>Kijelző</b> .....	<b>128</b>
	<b>Eljárás (paraméterek módosítása):</b> .....	<b>128</b>
	<b>Bejelentkezési jelszó</b> .....	<b>128</b>
	<b>Kezelőpanel</b> .....	<b>129</b>
	<b>Példa az St (beállítási pont) paraméter beállítására:</b> ....	<b>130</b>
	<b>Hőmérséklet-beállítások</b> .....	<b>131</b>
	<b>Termékcímke</b> .....	<b>131</b>
	<b>Hibaelhárítás</b> .....	<b>132</b>
	<b>Hulladékkezelés</b> .....	<b>132</b>

## Leírás

A Dual-Temperature Plug-In Island kettős hőmérsékletű Plug-In sziget egy sokoldalú vitrinegység, amelyet dinamikus kiskereskedelmi környezetbe terveztek. A felhasználók egyetlen kattintással válthatnak a hűtött és fagyasztott üzemmódok között, így ideális promóciós kampányokhoz, szezonális változásokhoz és termékváltásokhoz.

## Főbb termékjellemzők

Jellemző	Leírás
Egykattintásos hőmérséklet-üzemmód	Könnyedén válthat a 3M1 (hűtött) és a 3L1 (fagyasztott) beállítások között.
Széles üvegvitrin	Maximálja a termékláthatóságot és fokozza a vásárlók figyelmét.
Ergonomikus kialakítás	Áramvonalas elrendezés a könnyű hozzáférés és a hatékony készletezés érdekében.
Egyszerű tisztítás	A sima felületek és a könnyen hozzáférhető részek csökkentik a tisztítási időt.
Energiahatékony	Az optimalizált hűtőrendszer minimalizálja az energiafogyasztást.

## Biztonsági utasítások

1. A készülék üzemeltetése előtt mindig alaposan olvassa el ezt a kézikönyvet.
2. A felhasználó felelőssége, hogy a berendezést ezen utasítások mentén üzemeltesse.
3. Bármilyen meghibásodás esetén azonnal forduljon a forgalmazóhoz.
4. Helyezze a berendezést száraz, jól szellőző helyre.
5. Tartsa a szekrényt hőforrásoktól és közvetlen napfénytől távol.
6. Megjegyzés: minden elektromos készülék potenciális veszélyforrás.
7. Ne tároljon a hűtőszekrényben gyúlékony anyagokat, például hígítót, benzint stb.
8. Kijelentjük, hogy a termék nem tartalmaz sem azbesztet, sem CFC-t.
9. A kompresszorban található olaj nem tartalmaz PCB-t.
10. A telepítést és a szervizelést képzett szakember kell végezze.

## Élelmiszer-elosztás

Az egyenletes és hatékony hűtés vagy fagyasztás érdekében az élelmiszereket egyenletesen ossza el a sziget belsejében.

**MEGJEGYZÉS:** A maximális terhelés 120 kg/m<sup>2</sup>.

### A termék R290 típusú hűtőközeget tartalmaz.

A hűtőközeg mennyisége a típusjelző táblán van feltüntetve. Az R290 természetes, hatékony és nemzetközileg jóváhagyott hűtőközeg. Nem károsítja az ózonréteget, és alig járul hozzá az üvegházhatáshoz. Az R290 azonban gyúlékony, ezért kerülje a nyílt lánggal való érintkezését. A gyúlékony hűtőközeg miatt gondoskodjon a készülék környezetében a megfelelő szellőzésről.

Ne használjon mechanikus eszközöket a leolvasztás során, mert azok a hűtőrendszer szivárgását okozhatják. Ne használjon elektromos készülékeket a hűtőtérben. A hűtő gépészeti része éles, mozgó és forró alkatrészeket tartalmazhat.

A javítást csak a terméket jól ismerő, szakképzett szakember végezheti. (EN 60335-2-89: 2010).



## Kicsomagolás és telepítés

Távolítsa el a fa raklapot és az összes csomagolóanyagot.  
 A hűtőberendezést vízszintesen kell elhelyezni.  
 A megfelelő szellőzés érdekében hagyjon legalább 10 cm-nyi helyet szabadon a szekrény körül (a faltól vagy más szekrényektől).  
 Annak érdekében, hogy a hűtőközeg megfelelően leülepedjen a rendszerben, mozgatót követően hagyja a hűtőberendezést néhány órát állni.

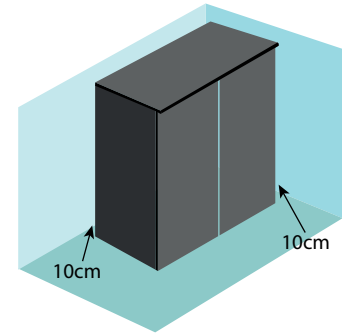

## Elektromos csatlakoztatás

Használat előtt ellenőrizze a kábelt és a csatlakozást sérülés szempontjából.  
 A készüléket csak biztosítékkal ellátott és megfelelően földelt aljzathoz csatlakoztassa. Feszültség: 230 V – 16 A – 50 Hz.

## Tisztítás

Mit?	Hogyan?	Milyen gyakran?
Díszítések	Használjon 5%-os, enyhe mosószeres meleg vizet , és szárítsa puha ruhával.	Napi
Vitrintálcák		
Rácsok és üvegek		
Párolgatórekesz	Használjon porszívót. Használjon meleg vizet 5%-os, semleges tisztítószerevel, és szárítsa meg puha, nedvszívó ruhával.	Heti
Kondenzátor	Használjon nem fémes sörtéssel ellátott kefét vagy porszívót a por eltávolításához.	Havi
Kondenzvíz-tálca és lefolyócső	Tisztítsa meg tiszta vízzel.	Minden második hónapban

## Hűtés-fagyasztás

A gomb segítségével váltson a hűtő- és fagyasztó-üzemmód között



I = hűtés (3M1) II = fagyasztás (3L1)

## A kondenzátor tisztítása

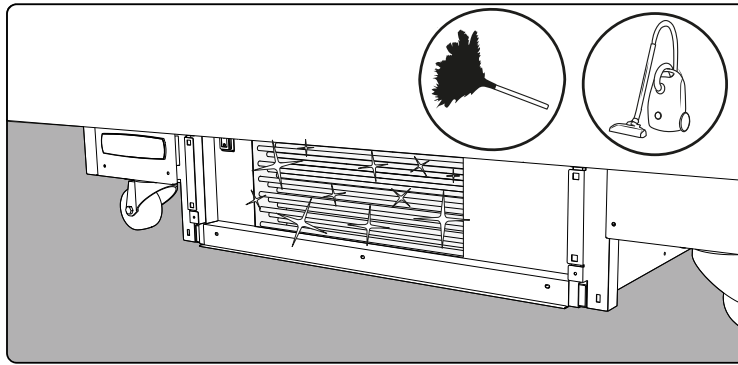
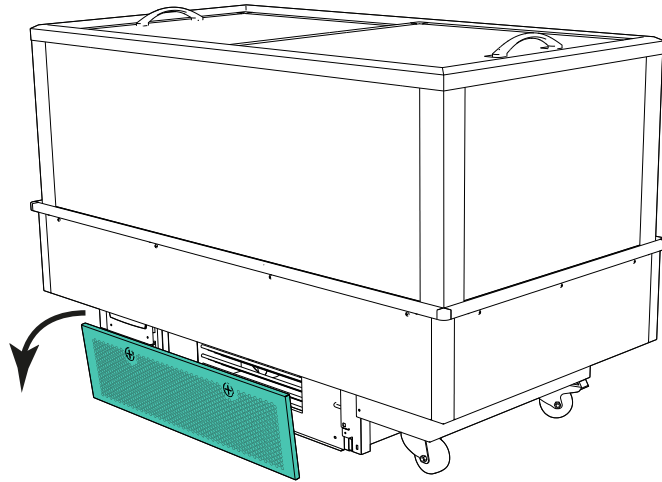

## A kondenzvíz-tálca tisztítása

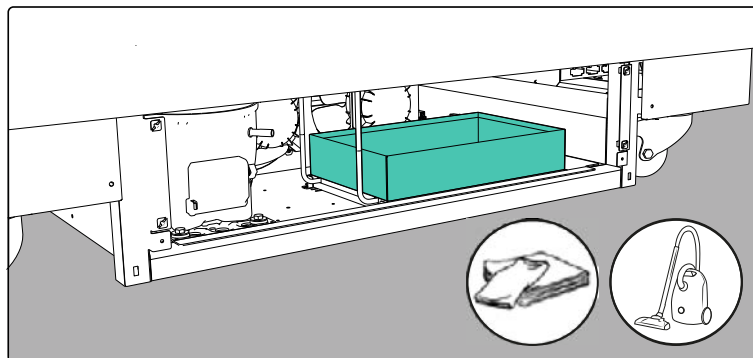
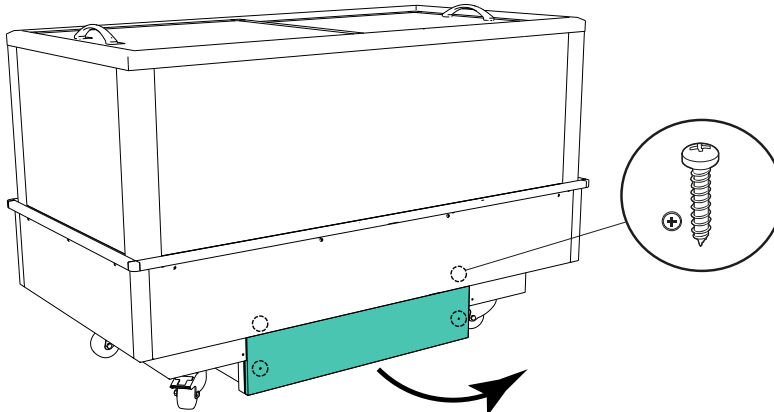

## Applica Desktop

Az Applica Desktop egy laptopokhoz készült konfigurációs szoftver, amely a következő funkciókat biztosítja:

- a vezérlő konfigurálása;
- paraméterkészletek módosítása és egyéni listák létrehozása a készülékre való feltöltéshez;
- az értékek tendenciáinak megtekintése valós időben, és az adatok Excel formátumban történő exportálása.

## Kijelző

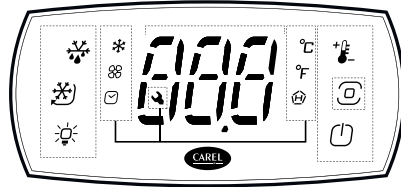

## Eljárás (paraméterek módosítása):

- töltsse le a CAREL „Applica” alkalmazást az App Store vagy a Google Play áruházakból;
- (mobil eszközön) engedélyezze az NFC és/vagy Bluetooth kommunikációt és a mobiladat-forgalmat, és
- nyissa meg az Applica alkalmazást
- válassza ki az NFC vagy Bluetooth® kommunikációt, az iJF modelltől függően
- mozgassa a mobilkészüléket a felhasználói terminálhoz, legfeljebb 10 mm távolságra (NFC esetén), hogy felismerje a konfigurációt;
- válassza ki a hozzáférési profilt, és adja meg a szükséges jelszót;
- állítsa be a paramétereket szükség szerint;
- a konfigurációs paraméterek feltöltéséhez (NFC esetén) ismét közelítse a mobilkészüléket a felhasználói terminálhoz.
- A Bluetooth®-kapcsolat során a felhasználói terminál le van tiltva, és a „BLE” üzenet jelenik meg.

## Bejelentkezési jelszó

A készülék három különböző hozzáférési profillal rendelkezik: **Felhasználó**, szerviz és OEM.

A **„Felhasználó”** hozzáférési profil a 0 jelszóval érhető el.

A **„Szerviz”** jelszava a 22.

Az **„OEM”** hozzáférési profil magasabb szintű műszaki ismereteket igényel, és csak technikusok számára elérhető.

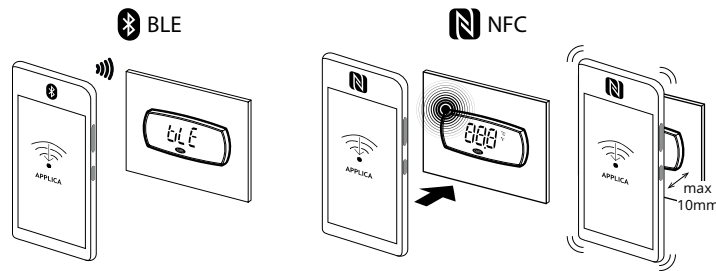















APPLICA



Helyi és távoli műszaki alkalmazás a szervizeléshez

## Kezelőpanel

	Beállítási pont/ Felfelé nyíl	<ul style="list-style-type: none"> <li>• Érték növelése</li> <li>• Legördülő menü</li> <li>• Közvetlen hozzáférés a beállítási pont módosításához</li> </ul>
	PRG (Program)	Röviden lenyomva: menü ágba lépés - érték mentése és visszatérés a paraméterkódhoz Nyomva tartva (3 mp): programozási módba lépés, visszatérés az előző szintre
	Be-Ki/Lefelé nyíl	Egység BE Érték csökkentése Legördülő menü Egység be-/kikapcsolása
	Leolvasztás	Aktív/leállítás
	Folyamatos ciklus	Aktív/leállítás
	Világítás	Aktív/leállítás
	HACCP	HACCP riasztások jelenléte Közvetlen hozzáférés a HACCP menühöz
	Riasztási napló	Naplózott riasztások jelenléte Közvetlen hozzáférés a riasztási napló menüjéhez
	Kiegészítő kimenet	Aktív
	Kompresszor	Aktív
	„Párologtatóventilátor”	Aktív
	Óra	Ütemező aktív
	°C	Mértékegység Celsius
	°F	Mértékegység Fahrenheit
	Szerviz karbantartás	

**Példa az St  
(beállítási pont)  
paraméter  
beállítására:**



Várja meg, amíg a standard kijelző megjelenik



Nyomja meg a PRG gombot a kijelző aktív aktuátorok/ funkciók üzemmódjába való belépéshez

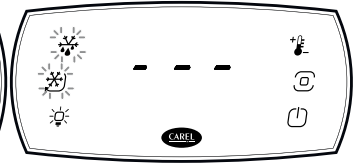

Nyomja meg a PRG gombot 3 mp-ig az aktuátor/funkció közvetlen aktiválási módba való belépéshez



Nyomja meg a PRG gombot a programozási üzemmódba való belépéshez; a FEL és LE gombok villogni fognak, és megjelenik a dir (=közvetlen funkciók) paraméterek első kategóriája;



Nyomja meg a LE gombot, amíg el nem éri a Ctl (=vezérlés) paraméter-kategóriát.



Nyomja meg a PRG gombot az első menüpont megjelenítéséhez: St (=beállítási pont).  
Nyomja meg a PRG gombot a paraméterérték megjelenítéséhez



Az érték módosításához nyomja meg a FEL/LE gombot



Nyomja meg a PRG gombot a beállítás mentéséhez és a menübe való visszatéréshez  
**Vigyázat:** ha a PRG gombot nem nyomja meg, az új beállítás nem kerül elmentésre.



Nyomja meg a FEL/LE gombot az ESC kiválasztásához, majd nyomja meg a PRG gombot a paraméter-kategóriákhoz való visszatéréshez;



Nyomja meg a LE gombot a következő kategóriára való áttéréshez, és kövesse a 6–9. lépést a többi paraméter beállításához;



A beállítások elvégzése után a kategóriákból való kilépéshez válassza az ESC gombot, majd nyomja meg a PRG gombot.

**Megjegyzés:** ha nem nyomja meg a gombot, 20 másodperc elteltével a terminál automatikusan visszatér a normál kijelzéshez.

## Hőmérséklet-beállítások

**Hosszabb eltarthatósági idő:** A megfelelő hőmérséklet (0–5°C) jelentősen meghosszabbítja az élelmiszerek eltarthatósági idejét, csökkentve a kereskedelmi hűtőszekrényben történő romlást.

**Megőrzött minőség:** Az optimális hőmérséklet megőrzi az élelmiszer ízét, állagát és tápanyagtartalmát, és minimálisra csökkenti a minőségromlás miatti selejtet.



**Az ételmérgezés kockázatának minimalizálása:** A megfelelő alacsony hőmérséklet gátolja a káros baktériumok szaporodását, biztosítva az élelmiszerbiztonságot és csökkentve a kapcsolódó hulladék mennyiségét.

**Hatékony energiafogyasztás:** A megfelelő hőmérséklet biztosítja a hűtőberendezés hatékony működését.

## Termékcímke

A termékcímke általában a hűtő belsejében vagy hátulján található.

A sorozatszám a gyártási dátumot jelzi. Lásd a jobb oldali nyilat. Ebben a példában a gyártási dátum: 2023. febr. 2. A Tefcold a gyártási dátum után legalább 8 évig biztosítja a szükséges pótalkatrészeket.

			
<b>MODEL:</b>			
CLIMATIC CLASS	4	VOLTAGE(V)	220-240
NET.VOL(L)	92	CURRENT(A)	0.6
R-600a(g.)	46	FREQ.(HZ.)	60
LAMP POWER(W)	1.3	GWP	3
Manufacture name: Tefcold A/S			
Manufacture address: Industrivej 25, DK-8800 Viborg			
Serial no.:			
			
(01)06708181713980(11)230214(21)0031			

Termékcímke-minta

↑  
Gyártási dátum

## Hibaelhárítás

TÜNETEK	LEHETSÉGES OK	MEGOLDÁS
A berendezés nem a várt módon működik	Hibás elektromos érintkezés	Ellenőrizze az elektromos csatlakozásokat
	Gyenge áramellátás	Ellenőrizze a hálózati csatlakozást és a konnektort
	Termosztát beállítása „0” Az egység közvetlen napsugárzásnak van kitéve	Állítsa a termosztátot magasabb értékre Helyezze a berendezést árnyékos helyre
	A termosztát nincs megfelelően beállítva	Állítsa be a termosztátot
	Eltömődött kondenzátor	Tisztítsa meg a kondenzátort.
	Eltömődött rács	Tisztítsa meg a rácsot
	Rossz arányban elosztott termékek vagy túlzott terhelés	Ossza el újra a termékterhelést
	A berendezés nincs megfelelően szintezve.	Szintezze ki a berendezést
	Súrlódás más tárgyakkal.	Mozgassa a készüléket más tárgyaktól távolabb
	A lefolyócső a kondenzvíz-tálcán kívül van	Helyezze a csövet a kondenzvíz-tálcába.

## Hulladékkezelés

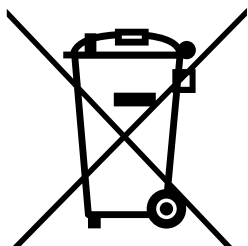

A szimbólum azt jelzi, hogy a termék nem kezelhető háztartási hulladékként.

A termék megfelelő ártalmatlanításával hozzájárul a környezetre és az emberi egészségre gyakorolt lehetséges káros hatások megelőzéséhez, amelyek a termék nem megfelelő kezelése esetén jelentkezhetnek.

Kérjük, hogy a terméket a vonatkozó helyi szabályozásnak megfelelően ártalmatlanítsa.

WEEE-irányelv 2012/19/EU

A termék sem azbesztet, sem CFC-t nem tartalmaz.

A kompresszorban található olaj nem tartalmaz PCB-t.

---

# НИЗКОТЕМПЕРАТУРНЫЙ ПРИЛAVOK OCTPOBHOГO TИПA C ДBOЙНЫМ TEMПЕРАТУРНЫМ РЕЖИМОМ — MOPOЗИЛЬНИК И OХЛАДИТЕЛЬ

Руководство пользователя



## Введение



Благодарим вас за выбор Tefcold; мы ценим ваше доверие к нашей продукции.

Опираясь на более чем 35-летний опыт, компания TEFCOLD поставляет надежные коммерческие решения для охлаждения и заморозки, разработанные для повышения прибыльности профессиональной деятельности наших клиентов в широком спектре отраслей производства продуктов питания и напитков.

Мы уверенно занимаем лидирующие позиции в своей отрасли и остаемся надежным партнером для наших клиентов. Опираясь на многолетний опыт и глубокие профессиональные знания, мы разрабатываем решения, которые действительно отвечают потребностям и ожиданиям наших клиентов.

Благодаря нашему значительному запасу из более чем 70 000 единиц и продуманной, эффективной логистике мы обеспечиваем быструю, гибкую и надежную доставку, поддерживая предпринимателей и компании любого масштаба и помогая им развиваться без задержек.

В TEFCOLD мы предлагаем не только высококачественную продукцию, но и экспертные консультации, построенные на индивидуальном подходе, искренней страсти к охлаждению и желании помочь вашему бизнесу расти и процветать.

Компания TEFCOLD, основанная в датском городе Виборге в 1987 году Торбенем и Фреде Кристенсенем, является вашим надежным партнером, помогающим вывести продажи охлажденных и замороженных продуктов на новый уровень.

---

<b>Оглавление</b>	<b>Введение</b> . . . . .	<b>134</b>
	<b>Описание</b> . . . . .	<b>136</b>
	<b>Основные характеристики продукта</b> . . . . .	<b>136</b>
	<b>Инструкции по технике безопасности</b> . . . . .	<b>136</b>
	<b>Размещение продуктов питания</b> . . . . .	<b>136</b>
	<b>Распаковка и установка</b> . . . . .	<b>137</b>
	<b>Подключение к источнику питания</b> . . . . .	<b>137</b>
	<b>Очистка</b> . . . . .	<b>137</b>
	<b>Охлаждение-замораживание</b> . . . . .	<b>137</b>
	<b>Очистка конденсатора</b> . . . . .	<b>138</b>
	<b>Очистка поддона для конденсата</b> . . . . .	<b>138</b>
	<b>Applica Desktop</b> . . . . .	<b>139</b>
	<b>Дисплей</b> . . . . .	<b>139</b>
	<b>Процедура настройки параметров:</b> . . . . .	<b>139</b>
	<b>Пароль для входа в систему</b> . . . . .	<b>139</b>
	<b>Клавиатура</b> . . . . .	<b>140</b>
	<b>Пример установки параметра St (установка значения):</b>	<b>141</b>
	<b>Настройки температуры</b> . . . . .	<b>142</b>
	<b>Товарная этикетка</b> . . . . .	<b>142</b>
	<b>Поиск и устранение неисправностей</b> . . . . .	<b>143</b>
	<b>Ликвидация оборудования в связи с завершением срока эксплуатации</b> . . . . .	<b>143</b>

## Описание

Низкотемпературный прилавок островного типа с двойным температурным режимом — универсальная витрина для динамичных торговых залов. Всего одним нажатием пользователи могут переключаться между режимами охлаждения и заморозки, что делает его идеальным для промо-акций, сезонных товаров и обновления ассортимента.

## Основные характеристики продукта

Функция	Описание
Переключение температуры одним нажатием	Простой переход с режима ЗМ1 на ЗЛ1 и обратно (охлаждение/заморозка).
Широкая стеклянная витрина	Максимально повышает видимость товаров и привлекает внимание покупателей.
Эргономичный дизайн	Упрощенная организация пространства для удобного использования и быстрой загрузки товаров.
Простая очистка	Легко очищаемые поверхности и доступные секции уменьшают затраты времени на чистку.
Энергоэффективность	Оптимизированная система охлаждения снижает энергопотребление.

## Инструкции по технике безопасности

1. Обязательно прочтите инструкцию полностью перед началом работы с устройством.
2. Пользователь обязан эксплуатировать аппарат в соответствии с предоставленными инструкциями.
3. При возникновении каких-либо неисправностей немедленно обратитесь к своему дилеру.
4. Убедитесь, что аппарат находится в сухом и проветриваемом месте.
5. Следите за тем, чтобы аппарат не находился рядом с источниками тепла и защищайте его от воздействия прямых солнечных лучей.
6. Примечание: все электрические устройства могут представлять потенциальную опасность.
7. Не храните в аппарате легковоспламеняющиеся материалы, такие как растворитель, бензин и т.д.
8. Настоящим подтверждаем, что продукт не содержит асбеста и хлорфторуглеродов (ХФУ).
9. Масло в компрессоре не содержит ПХБ.
10. Установку и обслуживание должны выполнять только квалифицированные специалисты.

## Размещение продуктов питания

Для равномерного и эффективного охлаждения или заморозки распределяйте продукты по низкотемпературному прилавку островного типа равномерно.

**ПРИМЕЧАНИЕ:** Максимальная нагрузка составляет 120 кг/м<sup>2</sup>.

### В этом продукте используется хладагент типа R290.

Количество хладагента указано на заводской табличке.

R290 — это экологически чистый, высокоэффективный хладагент, одобренный на международном уровне.

Он безопасен для озонового слоя и практически не способствует парниковому эффекту. Однако R290 легко воспламеняется; поэтому держите его вдали от открытого огня.

Поскольку хладагент является легковоспламеняющимся, обеспечьте достаточную вентиляцию вокруг аппарата.

Не используйте механические устройства при размораживании, это может привести к утечке из системы охлаждения. Воздержитесь от использования любых электроприборов внутри холодильной камеры. В машинной части охладителя могут находиться острые, подвижные и горячие детали.

Ремонт может выполнять только квалифицированный специалист, знакомый с устройством. (EN 60335-2-89: 2010).



R290

## Распаковка и установка

Снимите деревянный поддон и все упаковочные материалы. Аппарат необходимо установить ровно.  
 Оставьте не менее 10 см свободного пространства между аппаратом и близлежащими поверхностями (стенами или шкафчиками) для надлежащей вентиляции.  
 Чтобы хладагент мог равномерно распределиться в системе, дайте аппарату постоять без подключения пару часов после перемещения.

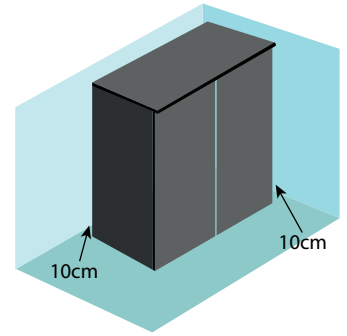

## Подключение к источнику питания

Перед использованием внимательно осмотрите кабель и вилку на наличие повреждений.  
 Для подключения изделия используйте только розетку с предохранителем и надлежащим заземлением. Напряжение: 230 В – 16 А – 50 Гц.

## Очистка

Что	Как	Как часто
Украшения	Используйте теплую воду с 5% нейтральным моющим средством и вытрите насухо мягкой, впитывающей тканью.	Ежедневно
Витринные лотки		
Решетки и стекло		
Отсек испарителя	Используйте пылесос. Используйте теплую воду с 5% нейтральным моющим средством и вытрите насухо мягкой, впитывающей тканью.	Еженедельно
Конденсатор	Удалите всю пыль с помощью щетки с неметаллической щетиной или пылесоса.	Ежемесячно
Лоток для конденсата с дренажной трубой	Промойте чистой водой.	Раз в два месяца

## Охлаждение-замораживание

Для смены режима с охлаждения на заморозку нажмите кнопку



I = Охлаждение (3M1) II = Замораживание (3L1)

## Очистка конденсатора

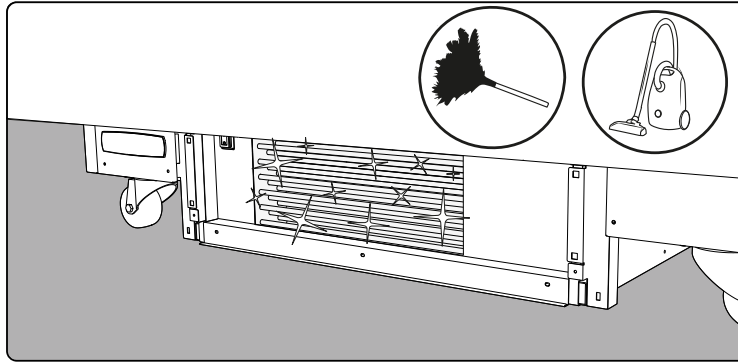
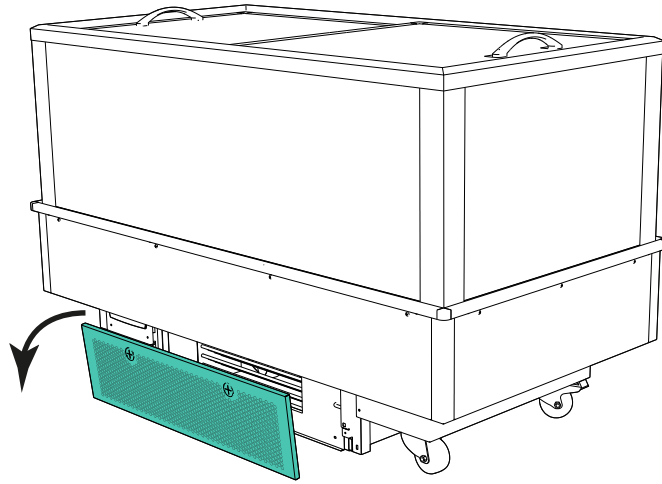

## Очистка поддона для конденсата

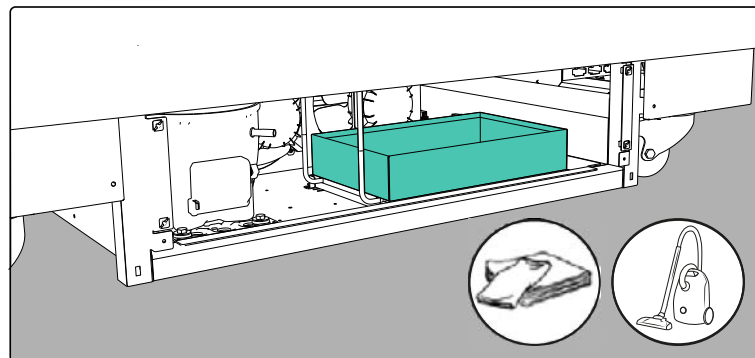
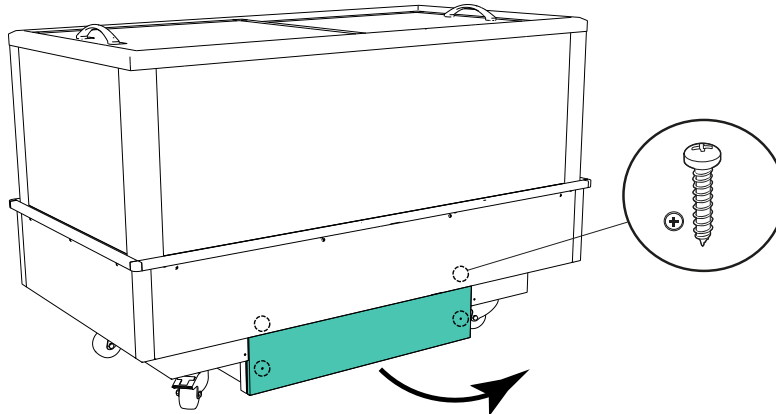

## Applica Desktop

Applica Desktop - это конфигурационное программное обеспечение для ноутбуков с возможностью выполнения следующих операций:

- выполнять настройку контроллера;
- настраивать установку параметров и составлять индивидуальные списки для загрузки в устройство;
- Следите за изменением значений онлайн и сохраняйте данные в Excel.

## Дисплей

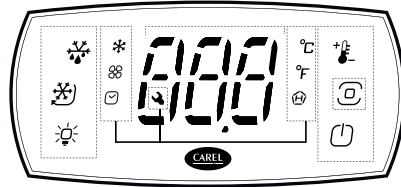

## Процедура настройки параметров:

- Загрузите приложение Applica от CAREL из App Store или Google Play;
- Активируйте на смартфоне NFC и/или Bluetooth и включите мобильный интернет и
- откройте приложение Applica;
- В зависимости от модели iJF выберите NFC или Bluetooth® для связи;
- поднесите мобильное устройство к пользовательскому терминалу на максимальное расстояние 10 мм (для NFC), чтобы распознать конфигурацию;
- выберите профиль доступа и введите соответствующий пароль;
- задайте нужные значения параметров;
- для передачи параметров конфигурации поднесите телефон к терминалу повторно (для NFC).
- При Bluetooth®-соединении пользовательский терминал блокируется и отображает сообщение «bLE».

## Пароль для входа в систему

Устройство поддерживает три профиля доступа — пользовательский, сервисный и производственный (OEM).

Профиль доступа «Пользователь» открывается паролем 0.

Для профиля «Сервис» используется пароль 22.

Доступ к профилю «OEM» предназначен для инженеров и технических специалистов и требует высокого уровня технической подготовки.

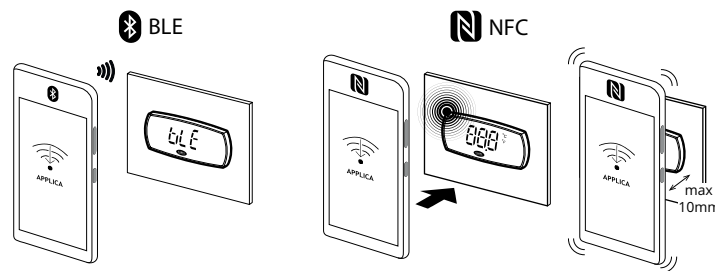

App Store

Google play

APPLICA



Локальное и удаленное  
техническое приложение для  
сервисного обслуживания

## Клавиатура

	Установка значения / стрелка вверх	<ul style="list-style-type: none"> <li>• Увеличение значения</li> <li>• Прокрутка меню</li> <li>• Прямой доступ к изменению заданной установки</li> </ul>
	PRG (программа)	<p>Нажмите кратко, чтобы открыть раздел меню, сохранить текущее значение и вернуться к коду параметра</p> <p>Нажмите и удерживайте (3 секунды): чтобы перейти в режим программирования и вернуться на предыдущий уровень</p>
	Вкл-Выкл / Стрелка вниз	Включение устройства / Уменьшение значения / Прокрутка меню Включение / выключение устройства
	Размораживание	Включить / Выключить
	Непрерывный цикл	Включить / Выключить
	Индикаторы	Включить / Выключить
	НАССР	Наличие сигналов тревоги НАССР Прямой доступ к меню НАССР
	Журнал аварийных сигналов	Наличие сигналов тревоги зарегистрированных аварийных событий Прямой доступ к меню журнала тревог
	Выход AUX	Действующий
	Компрессор	Действующий
	Вентилятор испарителя	Действующий
	Часы	Активен таймер задач
	°C	Единица измерения — градусы Цельсия
	°F	Единица измерения — градусы Фаренгейта
	Сервисное обслуживание	

**Пример  
установки  
параметра St  
(установка  
значения):**



Подождите, пока появится отображение стандартного экрана.



Нажмите PRG, чтобы войти в режим отображения активных исполнительных механизмов и функций

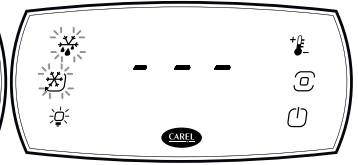

Нажмите и удерживайте PRG 3 секунды, чтобы войти в режим прямого управления исполнительными механизмами и функциями



Для перехода в режим программирования нажмите PRG; кнопки UP (вверх) и DOWN (вниз) начнут мигать, а на экране появится первая категория параметров dir (=прямые функции);



Удерживая кнопку DOWN (вниз), перейдите к категории Ctl (=управление).



Нажмите PRG, чтобы отобразить первый пункт меню: St (=установка значения).  
Для просмотра значения параметра нажмите PRG



Используйте кнопки UP (вверх) и DOWN (вниз), чтобы корректировать значение.



Для сохранения параметра и возврата в меню нажмите PRG  
**Внимание:** если кнопку PRG не нажать, новое значение не будет сохранено.



Используйте кнопки UP (вверх) и DOWN (вниз) для выбора ESC и нажмите PRG, чтобы вернуться к списку категорий параметров;



Для перехода к следующей категории нажмите кнопку DOWN (вниз) и выполните шаги 6–9 для установки остальных параметров;



По завершении настройки категорий выберите ESC и нажатием PRG вернитесь назад.

**Примечание:** если кнопки не используются, дисплей терминала через 20 секунд автоматически переключится на стандартный режим.

## Настройки температуры

**Более длительный срок хранения:** правильный температурный режим (0–5 °С) помогает сохранить продукты дольше и помогает избежать быстрой порчи продуктов в коммерческом холодильнике.

**Сохранение качества:** оптимальный температурный режим сохраняет вкус, текстуру и питательные вещества продуктов, снижая потери из-за ухудшения качества.

**Минимизация риска пищевых отравлений:** оптимальная низкая температура подавляет размножение вредных бактерий, гарантируя безопасность продуктов и уменьшая потери.

**Энергоэффективность:** поддержание нужной температуры способствует экономии энергии при работе холодильника.

## Товарная этикетка

Товарная этикетка обычно находится в охладителе или на его задней стенке.

Серийный номер указывает на дату производства. См. стрелку справа.

В данном случае дата выпуска: 2 февраля 2023 года. Компания Tefcold предоставляет запасные части минимум в течение 8 лет после даты производства.

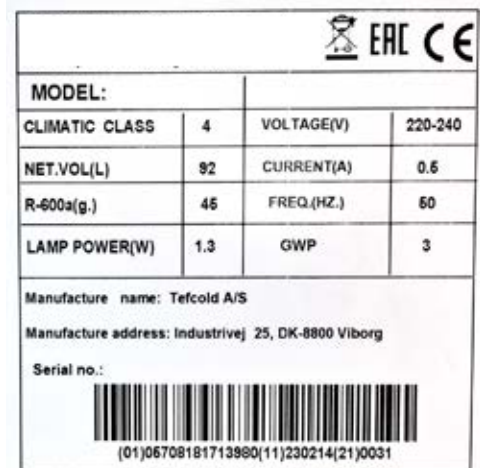

MODEL:			
CLIMATIC CLASS	4	VOLTAGE(V)	220-240
NET.VOL(L)	92	CURRENT(A)	0.6
R-600a(g.)	46	FREQ.(HZ.)	50
LAMP POWER(W)	1.3	GWP	3

Manufacture name: Tefcold A/S  
Manufacture address: Industrivej 25, DK-8800 Viborg

Serial no.:



(01)06708181713980(11)230214(21)0031

Образец товарной  
этикетки      *Дата производства*

## Поиск и устранение неисправностей

ПРОЯВЛЕНИЕ НЕИСПРАВНОСТИ	ВОЗМОЖНАЯ ПРИЧИНА	УСТРАНЕНИЕ
Аппарат не функционирует должным образом	Поврежденное электрическое соединение	Убедитесь в исправности подключения к источнику питания
	Низкое качество электропитания	Проверьте подключение к источнику питания и электрическую розетку
	Термостат установлен на «0» Аппарат подвергается воздействию прямого солнечного света	Измените настройку термостата на более высокое значение Перенесите аппарат в защищенное от солнца место
	Термостат установлен неверно	Настройте термостат
	Конденсатор требует очистки	Проведите чистку конденсатора
	Решетка требует очистки	Очистите решетку
	Продукты распределены неравномерно или аппарат перегружен	Разложите товары равномерно
	Аппарат установлен не ровно	Выровняйте прибор
	Контакт с другими предметами	Отодвиньте устройство от других предметов
	Дренажный шланг выведен за пределы поддона для конденсата	Поместите шланг в поддон для конденсата.

## Ликвидация оборудования в связи с завершением срока эксплуатации



Этот символ указывает на то, что данный продукт нельзя выбрасывать вместе с бытовыми отходами.

Правильная ликвидация оборудования в связи с завершением срока эксплуатации поможет избежать возможных негативных последствий для окружающей среды и здоровья человека, которые могут возникнуть при неправильном обращении с отходами.

Пожалуйста, этот продукт в соответствии с действующими местными нормами. Директива WEEE 2012/19/EU.

В этом продукте не используется ни асбест, ни ХФУ.

9. Масло в компрессоре не содержит ПХБ

---

# MRAZNIČKA/CHLADNIČKA S DUÁLNÍ TEPLOTOU ISLAND

Návod k použití



## Úvod



Děkujeme, že jste si zakoupili výrobek Tefcold.

Společnost TEFCOLD má více než 35 let zkušeností a dodává spolehlivá komerční chladicí a mrazicí řešení, která jsou navržena tak, aby zvyšovala ziskovost našich zákazníků v různých potravinářských a nápojových odvětvích. Jako lídr na trhu vytváříme hmatatelnou hodnotu tím, že rozumíme potřebám našich klientů a využíváme naše rozsáhlé zkušenosti v oboru.

Naše rozsáhlé skladové zásoby čítající více než 70 000 jednotek spolu s efektivní logistikou zajišťují rychlé a přesné dodávky a podporují podniky jakéhokoli rozsahu.

Kromě vynikajících výrobků poskytuje společnost TEFCOLD odborné konzultace a individuální služby, které jsou poháněny naší hlubokou vášní pro chlazení, mrazení a nakonec i pro obchodní úspěch našich zákazníků.

Společnost TEFCOLD, kterou založili Torben a Frede Christensenovi ve Viborgu v roce 1987, je vaším spolehlivým partnerem pro maximalizaci prodeje chlazených a mražených výrobků.

---

<b>Obsah</b>	<b>Úvod</b> .....	<b>145</b>
	<b>Popis</b> .....	<b>147</b>
	<b>Klíčové vlastnosti produktu</b> .....	<b>147</b>
	<b>Bezpečnostní pokyny</b> .....	<b>147</b>
	<b>Distribuce potravin</b> .....	<b>147</b>
	<b>Vybalení a instalace</b> .....	<b>148</b>
	<b>Připojení do elektrické sítě</b> .....	<b>148</b>
	<b>Čištění</b> .....	<b>148</b>
	<b>Chlazení-mrazení</b> .....	<b>148</b>
	<b>Čištění kondenzátoru</b> .....	<b>149</b>
	<b>Čištění zásobníku kondenzátu</b> .....	<b>149</b>
	<b>Aplikace Desktop</b> .....	<b>150</b>
	<b>Zobrazení</b> .....	<b>150</b>
	<b>Postup (úprava parametrů):</b> .....	<b>150</b>
	<b>Přihlašovací heslo</b> .....	<b>150</b>
	<b>Klávesnice</b> .....	<b>151</b>
	<b>Příklad nastavení parametru St (požadovaná hodnota):</b> .	<b>152</b>
	<b>Nastavení teploty</b> .....	<b>153</b>
	<b>Štítek výrobku</b> .....	<b>153</b>
	<b>Řešení problémů</b> .....	<b>154</b>
	<b>Likvidace</b> .....	<b>154</b>

## Popis

Dvoutplotní zásuvný ostrůvek je všestranné zobrazení určené pro dynamické prostředí maloobchodu. Jediným kliknutím mohou uživatelé přepínat mezi režimy chlazení a mražení, což je ideální pro propagační kampaně, sezónní změny a obměnu výrobků.

## Klíčové vlastnosti produktu

Funkce	Popis
Teplotní režim jedním kliknutím	Snadné přepínání mezi nastaveními 3M1 (chlazené) a 3L1 (mražené).
Široký skleněný zobrazení	Maximalizuje viditelnost výrobků a zvyšuje zájem zákazníků.
Ergonomický design	Přehledné uspořádání pro snadný přístup a efektivní skladování.
Jednoduché čištění	Hladké povrchy a přístupné přihrádky zkracují dobu čištění.
Energetická účinnost	Optimalizovaný chladicí systém minimalizuje spotřebu energie.

## Bezpečnostní pokyny

1. Před použitím přístroje si vždy důkladně přečtěte tento návod.
2. Za provoz spotřebiče v souladu s tímto návodem odpovídá uživatel.
3. V případě jakýchkoli závad se ihned obraťte na vašeho prodejce.
4. Výrobek umístěte na suché a dobře větrané místo.
5. Skříňku uchovávejte mimo dosah zdrojů vyzařujících teplo a přímého slunečního světla.
6. Poznámka: všechna elektrická zařízení jsou zdrojem potenciálního nebezpečí.
7. Ve skříňce neskladujte hořlavý materiál, jako je ředidlo, benzín, apod.
8. Prohlašujeme, že v tento výrobek neobsahuje azbest ani žádný freon.
9. Olej v kompresoru neobsahuje PCB.
10. Instalaci a servis by měli provádět vyškolení odborníci.

## Distribuce potravin

Abyste zajistili rovnoměrné a účinné chlazení nebo zmrazování, rozdělte potraviny na ostrůvku rovnoměrně.

**POZNÁMKA: Maximální zatížení je 120 kg/m<sup>2</sup>.**

### Tento výrobek obsahuje chladivo typu R290.

Množství chladiva je uvedeno na výrobním štítku.

R290 je přírodní, účinné a mezinárodně schválené chladivo.

Nemá vliv na ozónovou vrstvu a téměř nepřispívá ke skleníkovému efektu.

R290 je však hořlavý, proto se vyvarujte jakéhokoli kontaktu s otevřeným ohněm.

Hořlavé chladivo vyžaduje zajištění dostatečného větrání kolem spotřebiče. Při odmrazování nepoužívejte mechanická zařízení, protože by mohlo dojít k netěsnosti chladicího systému. V oddělení chladicího prostoru nepoužívejte elektrické spotřebiče. Strojní část chladničky může obsahovat ostré, pohyblivé a horké součásti.

Opravy by měl provádět pouze kvalifikovaný technik, který je s výrobkem obeznámen.

(EN 60335-2-89: 2010).



## Vybalení a instalace

Odstraňte dřevěnou paletu a veškerý obalový materiál.  
 Skříň musí být umístěna vodorovně.  
 Kolem skříně (na stěně nebo v jiných skříních) ponechte alespoň 10 cm volného prostoru pro řádné větrání.  
 Aby se chladivo v systému řádně usadilo, nechte skříň po přemístění několik hodin stát.

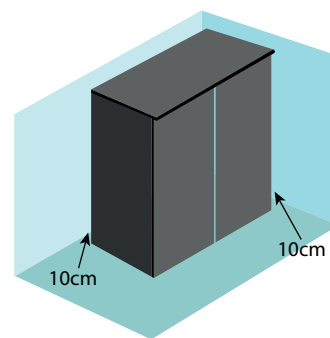

## Připojení do elektrické sítě

Před použitím zkontrolujte, zda kabel a zástrčka nejsou poškozené.  
 Výrobek připojujte pouze k pojistkované a řádně uzemněné zásuvce.  
 Napětí: 230 V - 16 A - 50 Hz.

## Čištění

Co	Jak	Jak často
Dekorace	Použijte teplou vodu s 5 % jemného mycího prostředku a osušte ji měkkým hadříkem.	Denní
Výstavní podnosy		
Mřížky a sklo		
Výparníková komora	Použijte vysavač. Použijte teplou vodu s 5 % neutrálního čisticího prostředku a vysušte měkkým savým hadříkem.	Týdenně
Kondenzátor	K odstranění veškerého prachu použijte kartáč s nekovovými štětinami nebo vysavač.	Měsíčně
Zásobník na kondenzát a odtokové potrubí	Omyjte čistou vodou.	Každý druhý měsíc

## Chlazení-mrazení

Pomocí tlačítka přepínejte mezi režimem chlazení a mrazení



I = chlazení (3M1) II = mrazení (3L1)

## Čištění kon- denzátoru

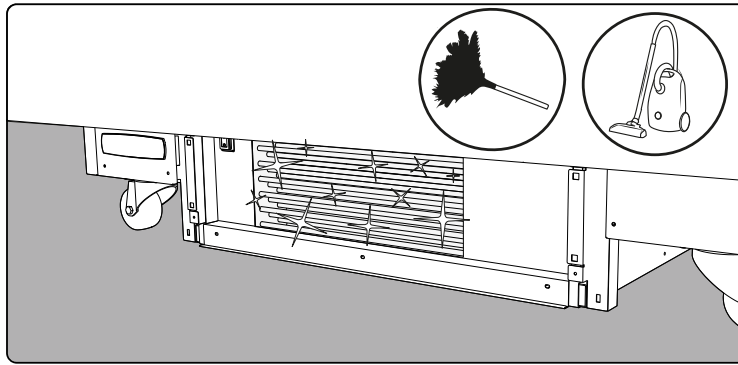
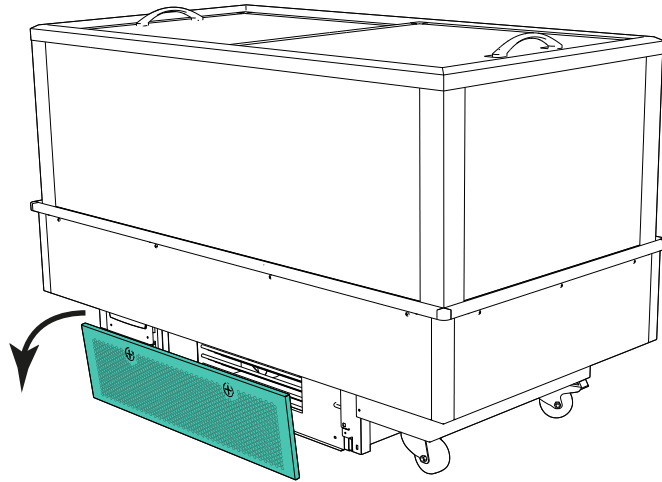

## Čištění zásobníku kondenzátu

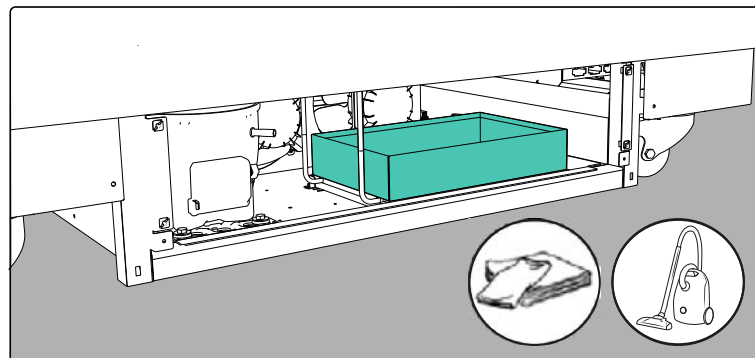
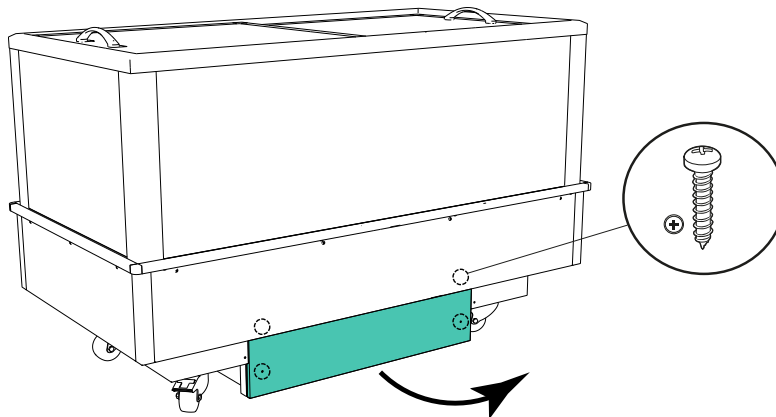

## Aplikace Desktop

Applica Desktop je konfigurační software pro notebooky, který poskytuje následující funkce:

- konfigurovat řídicí jednotku;
- měnit sady parametrů a vytvářet vlastní seznamy pro nahrání do zařízení;
- zobrazit trendy hodnot v reálném čase a exportovat data ve formátu Excel.

## Zobrazení



## Postup (úprava parametrů):

- Stáhněte si aplikaci CAREL "Applica" z App Store nebo Google Play;
- (v mobilním zařízení) povolte komunikaci NFC a/nebo Bluetooth a mobilní data;
- otevřete aplikaci Applica
- vyberte komunikaci NFC nebo Bluetooth® v závislosti na modelu iJF
- přesuňte mobilní zařízení na uživatelský terminál, maximálně do vzdálenosti 10 mm (pro NFC), aby bylo možné rozpoznat konfiguraci;
- Vyberte přístupový profil a zadejte požadované heslo;
- Nastavte parametry podle potřeby;
- znovu přiblížit mobilní zařízení k uživatelskému terminálu pro nahrání konfiguračních parametrů (pro NFC).
- Během připojení Bluetooth® je uživatelský terminál deaktivován a zobrazí se zpráva "bLE".

## Přihlašovací heslo

Vaše zařízení nabízí tři různé přístupové profily: **Uživatelský**, **Servisní** a **OEM**.

Přístupový profil "**User**" je přístupný pomocí hesla 0.

"**Service**" vyžaduje heslo 22.

Přístupový profil "**OEM**" vyžaduje vyšší technické znalosti a je přístupný pouze technikům.

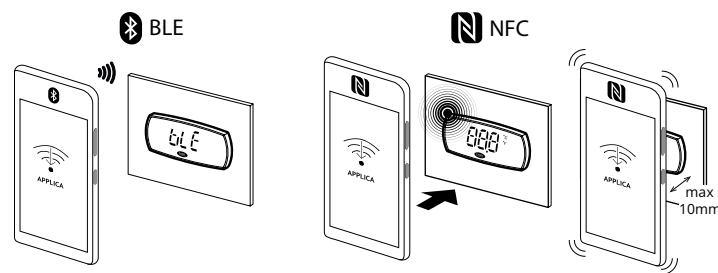

App Store















Google play

APPLICA



Místní a vzdálená technická aplikace pro servis

## Klávesnice

	Bod nastavení/ šipka nahoru	<ul style="list-style-type: none"> <li>• Zvýšení hodnoty</li> <li>• Posouvání nabídky</li> <li>• Přímý přístup ke změně nastavené hodnoty</li> </ul>
	PRG (Program)	Rychlé stisknutí: vstup do větve menu - uložení hodnoty a návrat ke kódu parametru Stisknutí a podržení (3 s): vstup do režimu programování návrat do předchozí úrovně
	Zap-Vyp/ Šipka dolů	Jednotka zapnuta Snížení hodnoty Procházení menu Zap/vyp jednotky
	Rozmrazování	Aktivní/zastavit
	Nepřetržitý cyklus	Aktivní/zastavit
	Svítil	Aktivní/zastavit
	HACCP	Přítomnost alarmů HACCP Přímý přístup do menu HACCP
	Protokol alarmů	Přítomnost zaznamenaných alarmů Přímý přístup do menu záznamu alarmů
	Pomocný výstup	Aktivní
	Kompresor	Aktivní
	"Ventilátor výparníku"	Aktivní
	Hodiny	Plánovač aktivní
	°C	Měrná jednotka Celsius
	°F	Měrná jednotka Fahrenheita
	Údržba služby	

**Příklad nastavení parametru St (požadovaná hodnota):**



Počkejte, až se zobrazí standardní displej



Stisknutím tlačítka PRG přejděte do režimu zobrazení aktivních akčních členů/funkcí



Stiskněte PRG 3 s pro vstup do režimu přímé aktivace akčních členů/funkcí



Stiskněte PRG pro vstup do režimu programování; tlačítka NAHORU a DOLŮ budou blikat a zobrazí se první kategorie parametrů dir (=přímé funkce);



Stiskněte tlačítko DOLŮ, dokud nedosáhnete kategorie parametrů Ctl (=ovládání).



Stisknutím tlačítka PRG zobrazíte první položku nabídky: St (=nastavený bod). Stisknutím tlačítka PRG zobrazíte hodnotu parametru



Stisknutím tlačítka NAHORU/DOLŮ upravte hodnotu



Stisknutím tlačítka PRG uložíte nastavení a vrátíte se do nabídky  
**Upozornění:** Pokud nestisknete tlačítko PRG, nové nastavení se neuloží.



Stisknutím tlačítka NAHORU/DOLŮ vyberte ESC a stisknutím tlačítka PRG se vraťte do kategorií parametrů;



Stisknutím tlačítka DOLŮ přejdete na další kategorii a podle kroků 6 až 9 nastavíte další parametry;



Po provedení nastavení opusťte kategorie výběrem ESC a stisknutím PRG.

**Upozornění:** Pokud nestisknete žádné tlačítko, terminál se po 20 sekundách automaticky vrátí na standardní zobrazení.

## Nastavení teploty

**Prodloužená trvanlivost:** Správná teplota (0–5 °C) výrazně prodlužuje trvanlivost potravin a omezuje jejich kažení v komerční chladničce.

**Zachovaná kvalita:** Optimální teplota zachovává chuť, strukturu a výživovou hodnotu potravin a minimalizuje vyhazování v důsledku ztráty kvality.

**Minimální riziko otravy jídlem:** Správná nízká teplota brání růstu škodlivých bakterií, zajišťuje bezpečnost potravin a snižuje množství souvisejícího odpadu.

**Efektivní spotřeba energie:** Správná teplota zajišťuje efektivní provoz chladničky.

## Štítek výrobku

Štítek výrobku se obvykle nachází v zadní části chladničky nebo na něm.

Sériové číslo udává datum výroby. Viz šipka vpravo.

V tomto příkladu je datum výroby: 2. únor, 2023 Tefcold dodává potřebné náhradní díly nejméně 8 let po datu výroby.

EAC CE			
MODEL:			
CLIMATIC CLASS	4	VOLTAGE(V)	220-240
NET.VOL(L)	92	CURRENT(A)	0.6
R-600a(g.)	46	FREQ.(HZ.)	60
LAMP POWER(W)	1.3	GWP	3
Manufacture name: Tefcold A/S			
Manufacture address: Industrivej 25, DK-8800 Viborg			
Serial no.:			
			
(01)06708181713980(11)230214(21)0031			

Vzorový štítek výrobku

↑  
Datum výroby

## Řešení problémů

SYMPTOMY	MOŽNÁ PŘÍČINA	ŘEŠENÍ
Jednotka nefunguje podle očekávání	Vadný elektrický kontakt	Ověřte elektrická připojení
	Špatný elektrický výkon	Zkontrolujte připojení napájení a elektrickou zásuvku
	Nastavení termostatu „0“ Jednotka je vystavena přímému slunečnímu světlu	Změna nastavení termostatu na vyšší hodnotu Přemístěte jednotku do stínu.
	Termostat není správně nastaven	Nastavení termostatu
	Ucpaný kondenzátor	Čištění kondenzátoru.
	Ucpaný rošt	Vyčistěte rošt
	Špatně rozložené výrobky nebo nadměrné zatížení produktami	Přerozdělte zatížení výrobku
	Jednotka není správně vyrovnaná	Vyrovnejte jednotku
	Tření o jiné předměty	Odsuňte jednotku od jiných předmětů
Vypouštěcí hadice je mimo zásobník kondenzátu	Umístěte hadici do zásobníku kondenzátu.	

## Likvidace

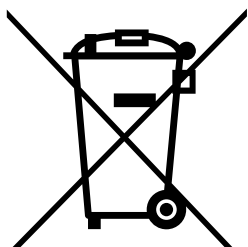

Použití tohoto symbolu znamená, že s tímto výrobkem nesmí být nakládáno jako s domovním odpadem.

Zajistíte-li správnou likvidaci tohoto výrobku, pomůžete zabránit možným negativním důsledkům pro životní prostředí a lidské zdraví, které by jinak mohly být způsobeny nevhodným nakládáním s tímto výrobkem.

Tento výrobek recyklujte v souladu s platnými místními předpisy. směrnice WEEE 2012/19/EU

V tomto výrobku není použit azbest ani žádný freon.

9. Olej v kompresoru neobsahuje PCB.

---

# DVOJTEPLOTNÝ MRAZÁK/CHLADIČ ISLAND

## Návod na použití



## Úvod



Ďakujeme vám za zakúpenie výrobku Tefcold.

Spoločnosť TEFCOLD využíva viac ako 35 rokov skúseností a dodáva spoľahlivé komerčné chladiace a mraziace riešenia, ktoré sú navrhnuté tak, aby zvyšovali ziskovosť našich zákazníkov v rôznych potravinárskych a nápojových odvetviach. Ako líder na trhu vytvárame hmatateľnú hodnotu tým, že chápeme potreby našich klientov a využívame naše rozsiahle skúsenosti z odvetvia.

Naše rozsiahle zásoby viac ako 70 000 kusov spolu s efektívnou logistikou zabezpečujú rýchle a presné dodávky, čím podporujú podniky akéhokoľvek rozsahu.

Okrem špičkových výrobkov spoločnosť TEFCOLD poskytuje odborné konzultácie a individuálne služby, ktoré sú poháňané našou hlbokou vášňou pre chladenie, mrazenie a v konečnom dôsledku pre obchodný úspech našich zákazníkov.

Spoločnosť TEFCOLD, ktorú založili Torben a Frede Christensenovci v roku 1987 vo Viborgu, je vaším dôveryhodným partnerom pre maximalizáciu predaja chladených a mrazených výrobkov.

---

<b>OBSAH</b>	Úvod .....	156
	Popis.....	158
	Kľúčové vlastnosti produktu.....	158
	Bezpečnostné pokyny.....	158
	Distribúcia potravín .....	158
	Rozbalenie a inštalácia.....	159
	Elektrické pripojenie .....	159
	Čistenie .....	159
	Chladenie-mrazenie .....	159
	Čistenie kondenzátora .....	160
	Čistenie kondenzačnej misky .....	160
	Aplikácia Desktop .....	161
	Zobrazenie .....	161
	Proces (úprava parametrov): .....	161
	Prihlasovacie heslo .....	161
	Klávesnica.....	162
	Príklad nastavenia parametra St (požadovaná hodnota): ..	163
	Nastavenie teploty.....	164
	Štítok výrobku .....	164
	Odstraňovanie problémov .....	165
	Likvidácia .....	165

## Popis

Dvojteplotný zásuvný ostrovček je všestranná zobrazovacia jednotka navrhnutá pre dynamické maloobchodné prostredia. Jediným kliknutím môžu používatelia prepínať medzi chladeným a mrazeným režimom, vďaka čomu je ideálny pre propagačné kampane, sezónne zmeny a obrat produktov.

## Kľúčové vlastnosti produktu

Funkcia	Popis
Režim teploty jedným kliknutím	Jednoduché prepínanie medzi nastaveniami 3M1 (chladené) a 3L1 (mrazené).
Širokohlávkové sklenené zobrazenie	Maximalizuje viditeľnosť produktu a zvyšuje zapojenie zákazníkov.
Ergonomický dizajn	Zjednodušené usporiadanie pre jednoduchý prístup a efektívne skladovanie.
Jednoduché čistenie	Hladké povrchy a prístupné priehradky skracujú čas čistenia.
Energeticky úsporný	Optimalizovaný chladiaci systém minimalizuje spotrebu energie.

## Bezpečnostné pokyny

1. Pred použitím zariadenia si vždy pozorne prečítajte tento návod.
2. Používateľ je zodpovedný za prevádzku spotrebiča v súlade s týmto návodom.
3. V prípade akýchkoľvek porúch okamžite kontaktujte svojho predajcu.
4. Skriňu umiestnite na suché a vetrané miesto.
5. Uchovávajte skrinku mimo zdrojov tepla a priameho slnečného žiarenia.
6. Poznámka: všetky elektrické zariadenia sú zdrojom potenciálneho nebezpečenstva.
7. V skrini neskladujte horľavý materiál, ako je riedidlo, benzín atď.
8. Vyhlasujeme, že v tomto výrobku nie je použitý azbest ani žiadny freón.
9. Olej v kompresore neobsahuje PCB.
10. Inštaláciu a servis by mali vykonávať vyškolení odborníci.

## Distribúcia potravín

Pre zabezpečenie rovnomerného a efektívneho chladenia alebo mrazenia rozložte potraviny rovnomerne na chladiacom ostrovčeku.

**POZNÁMKA: Maximálne zaťaženie je 120 kg/m<sup>2</sup>.**

### Tento výrobok obsahuje chladivo typu R290.

Množstvo chladiva je uvedené na typovom štítku.

R290 je prírodné, účinné a medzinárodne schválené chladivo.

Nemá vplyv na ozónovú vrstvu a takmer vôbec neprispieva k skleníkovému efektu.

R290 je však horľavý, preto sa vyhnite akémukoľvek kontaktu s otvoreným ohňom.

Horľavé chladivo si vyžaduje, aby ste okolo spotrebiča zabezpečili dobré vetranie.

Pri odmravovaní nepoužívajte mechanické zariadenia, pretože to môže spôsobiť netesnosť chladiaceho systému. V chladiacom priestore nepoužívajte elektrické spotrebiče. Strojová časť chladiča môže obsahovať ostré, pohyblivé a horúce súčasti.

Opravy by mal vykonávať len kvalifikovaný technik, ktorý je oboznámený s výrobkom.

(EN 60335-2-89: 2010).



## Robota a inštalácia

Odstráňte drevenú paletu a všetok obalový materiál.  
Skrinka musí byť umiestnená vodorovne.  
Okolo skrine (stena alebo iné skrine) nechajte aspoň 10 cm voľného priestoru na správne vetranie.  
Aby sa chladivo v systéme správne usadilo, nechajte skrinku po premiestnení niekoľko hodín stáť.

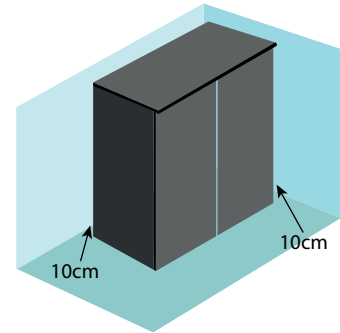

## Elektrické pripojenie

Pred použitím skontrolujte, či kábel a zástrčka nie sú poškodené.  
Výrobok pripájajte len do poistenej a správne uzemnenej zásuvky.  
Napätie: 230 V - 16 A - 50 Hz.

## Čistenie

Čo	Ako	Ako často
Dekorácie	Použite teplú vodu s 5 % jemným čistiacim prostriedkom a osušte mäkkou handričkou.	Denne
Vystavovacie misky		
Mriežky a sklo		
Priestor výparníka	Použite vysávač. Použite teplú vodu s 5 % neutrálnym čistiacim prostriedkom a osušte mäkkou savou handričkou.	Týždenne
Kondenzátor	Použite kefu s nekovovými štetinami alebo vysávač na odstránenie všetkého prachu.	Mesačne
Miska na kondenzát a odtoková rúrka	Umyte čistou vodou.	Každý druhý mesiac

## Chladenie-mrazenie

Na prepínanie medzi režimom chladenia a mrazenia použite tlačidlo



I = Chladenie (3M1) II = Mrazenie (3L1)

## Čistenie kondenzátora

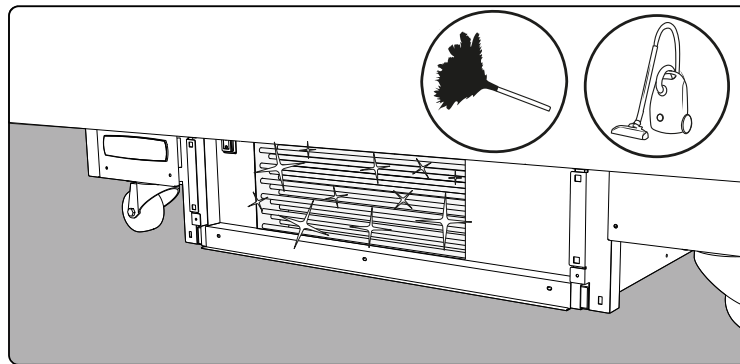
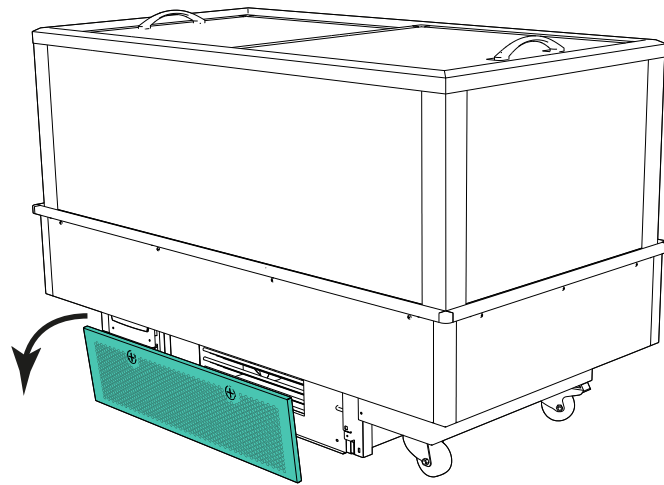

## Čistenie kondenzačnej misky

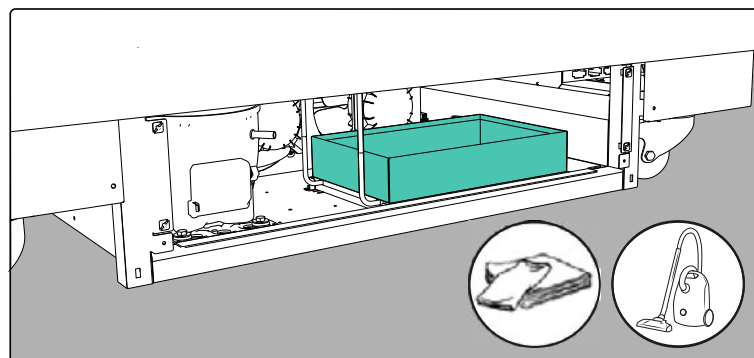
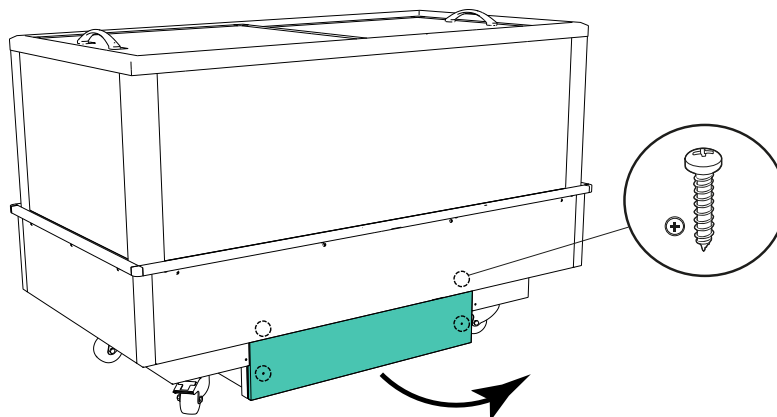

## Aplikácia Desktop

Applica Desktop je konfiguračný softvér pre notebooky, ktorý poskytuje nasledujúce funkcie:

- konfigurácia ovládača;
- zmena súborov parametrov a vytváranie vlastných zoznamov na nahranie do zariadenia;
- zobrazenie trendov hodnôt v reálnom čase a export údajov vo formáte Excel.

## Zobrazenie

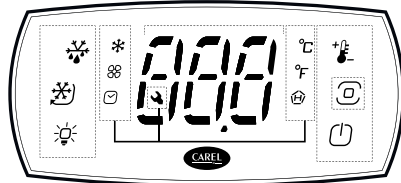

## Proces (úprava parametrov):

- stiahnite si aplikáciu CAREL „Applica“ z App Store alebo Google Play;
- (na mobilnom zariadení) povoľte komunikáciu NFC a/alebo Bluetooth a mobilné dáta a
- otvorte aplikáciu Applica
- Vyberte komunikáciu NFC alebo Bluetooth® v závislosti od modelu iJF
- Priblížte mobilné zariadenie k používateľskému terminálu, maximálna vzdialenosť je 10 mm (pre NFC), aby úložisko rozpoznalo konfiguráciu.
- Vyberte prístupový profil a zadajte požadované heslo.
- nastavte potrebné parametre;
- Znova priblížte mobilné zariadenie k používateľskému terminálu, aby sa nahrali konfiguračné parametre (pre NFC).
- Počas pripojenia Bluetooth® je používateľský terminál deaktivovaný a zobrazí sa správa „BLE“.

## Prihlasovacie heslo

Vaše zariadenie má tri rôzne prístupové profily: **Používateľ**, Servis a OEM.







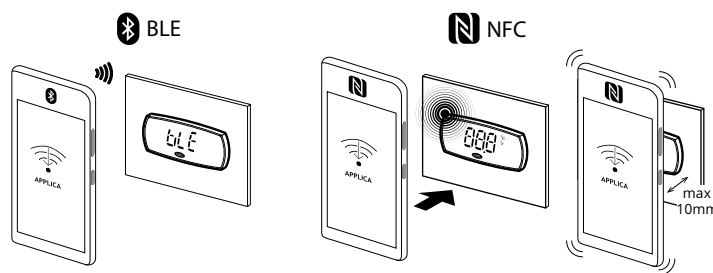







Prístupový profil „**Používateľ**“ je prístupný heslom 0.

„**Servis**“ vyžaduje heslo 22.

Prístupový profil „**OEM**“ vyžaduje vyššie technické znalosti a je prístupný iba technikom.



## Klávesnica

	Nastavená hodnota/šípka nahor	<ul style="list-style-type: none"> <li>• Zvýšiť hodnotu</li> <li>• Rolovanie v menu</li> <li>• Priamy prístup k zmene nastavenej hodnoty</li> </ul>
	PRG (Program)	Krátke stlačenie: vstup do vetvy menu - uloženie hodnoty a návrat na kód parametra Stlačenie a podržanie (3 s): vstup do programovacieho režimu pre návrat na predchádzajúcu úroveň
	Zap-Vyp/šípka nadol	Jednotka ZAP Znížiť hodnotu Rolovanie v menu Zapnutie/vypnutie jednotky
	Odmrazovanie	Aktívne/zastavenie
	Nepretržitý cyklus	Aktívne/zastavenie
	Svetlá	Aktívne/zastavenie
	HACCP	Sú prítomné alarmy HACCP Priamy prístup do menu HACCP
	Záznam alarmov	Sú prítomné zaznamenané alarmy Priamy prístup do menu záznamu alarmov
	Pomocný výstup	Aktívny
	Kompresor	Aktívny
	"Ventilátor výparníka"	Aktívny
	Hodiny	Plánovač aktívny
	°C	Jednotka merania Celzia
	°F	Jednotka merania Fahrenheit
	Servisná údržba	

**Príklad nastave-  
nia parametra  
St (požadovaná  
hodnota):**



Počkajte, kým sa zobrazí štandardné zobrazenie



Stlačením PRG vstúpite do režimu zobrazenia aktívnych aktuátorov/funkcií

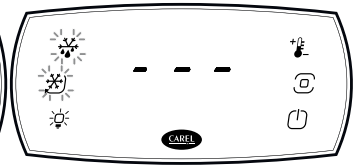

Stlačením PRG 3 s vstúpite do režimu priamej aktivácie aktuátora/funkcie



Stlačením tlačidla PRG vstúpite do programovacieho režimu; tlačidlá HORE a DOLE budú blikať a zobrazí sa prvá kategória parametrov dir (=priame funkcie);



Stláčajte tlačidlo DOLE, kým sa nedostanete na kategóriu parametra Ctl (=riadenie).



Stlačením tlačidla PRG zobrazíte prvú položku ponuky: St (=nastavená hodnota). Stlačením tlačidla PRG zobrazíte hodnotu parametra



Stlačením tlačidla HORE/DOLE upravíte hodnotu



Stlačením tlačidla PRG uložíte nastavenie a vrátite sa do ponuky **Pozor:** ak nestlačíte tlačidlo PRG, nové nastavenie sa neuloží.



Stlačením tlačidla HORE/DOLE vyberte ESC a stlačením tlačidla PRG sa vrátte do kategórií parametrov.



Stlačením tlačidla DOLE prejdite do ďalšej kategórie a postupujte podľa krokov 6 až 9 na nastavenie ostatných parametrov.



Po vykonaní nastavení opustíte kategórie výberom tlačidla ESC a stlačením tlačidla PRG.

**Upozornenie:** ak nestlačíte žiadne tlačidlo, terminál sa po 20 sekundách automaticky vráti do štandardného zobrazenia.

## Nastavenie teploty

**Predĺžená trvanlivosť:** Správna teplota (0-5 °C) výrazne predĺžuje trvanlivosť potravín a znižuje ich kazenie v komerčnej chladničke.

**Zachovaná kvalita:** Optimálna teplota zachováva chuť, štruktúru a výživovú hodnotu potravín a minimalizuje výpadky spôsobené stratou kvality.

**Minimalizované riziko otravy jedlom:** Správne nízka teplota zabraňuje rastu škodlivých baktérií, čím sa zabezpečuje bezpečnosť potravín a znižuje sa množstvo odpadu.



**Efektívna spotreba energie:** Správna teplota zabezpečuje efektívnu prevádzku chladničky.

## Štítok výrobku

Štítok výrobku sa zvyčajne nachádza v chladničke alebo na jej zadnej strane.

Sériové číslo označuje dátum výroby. Viz šípka vpravo.

V tomto príklade je dátum výroby: 2. február 2023. Tefcold dodáva potrebné náhradné diely minimálne 8 rokov po dátume výroby.

			
<b>MODEL:</b>			
CLIMATIC CLASS	4	VOLTAGE(V)	220-240
NET.VOL(L)	92	CURRENT(A)	0.6
R-600a(g.)	45	FREQ.(HZ.)	60
LAMP POWER(W)	1.3	GWP	3
Manufacture name: Tefcold A/S			
Manufacture address: Industrivej 25, DK-8800 Viborg			
Serial no.:			
			
(01)06708181713980(11)230214(21)0031			

Vzorový štítok výrobku

↖  
**Dátum výroby**

## Odstraňovanie problémov

SYMPTÓMY	MOŽNÁ PRÍČINA	RIEŠENIE
Jednotka nefunguje podľa očakávania	Chybný elektrický kontakt	Overenie elektrických pripojení
	Slabá elektrická energia	Skontrolujte pripojenie napájania a elektrickú zásuvku
	Nastavenie termostatu „0“. Jednotka je vystavená priamemu slnečnému žiareniu	Zmena nastavenia termostatu na vyššiu hodnotu Premiestnite jednotku do oblasti s tieňom
	Termostat nie je správne nastavený	Nastavte termostat
	Upchatý kondenzátor	Vyčistite kondenzátor.
	Zablokovaná mriežka	Vyčistite mriežku
	Zle rozložené produkty alebo nadmerné množstvo produktov	Rozložte zaťaženie výrobku
	Jednotka nie je správne vyrovnaná	Vyrovnajete jednotku
	Trenie o iné predmety	Presuňte jednotku ďalej od iných predmetov
	Odtoková hadica je mimo kondenzačnej misky	Vložte hadicu do kondenzačnej misky.

## Likvidácia

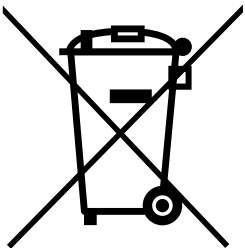

Použitie tohto symbolu znamená, že s týmto výrobkom sa nesmie zaobchádzať ako s domovým odpadom. Zabezpečením správnej likvidácie tohto výrobku pomôžete predísť možným negatívnym dôsledkom pre životné prostredie a ľudské zdravie, ktoré by inak mohlo spôsobiť nevhodné nakladanie s týmto výrobkom. Recyklujte tento výrobok v súlade s platnými miestnymi predpismi. Smernica OEEZ 2012/19/EÚ

V tomto výrobku sa nepoužíva azbest ani žiadne CFC. Olej v kompresore neobsahuje PCB.

---

**EIB**

**VITRINĂ FRIGORIFICĂ/CONGELARE TIP INSULĂ CU  
TEMPERATURĂ DUALĂ**

**Manual de utilizare**



## Introducere



Vă mulțumim pentru achiziționarea unui produs Tefcold.

Valorificând peste 35 de ani de expertiză, Tefcold oferă soluții comerciale fiabile de răcire și congelare concepute pentru a stimula profitabilitatea clienților noștri din diverse sectoare HoReCa.

În calitate de lider de piață, creăm o valoare reală prin înțelegerea nevoilor clienților noștri și aplicarea experienței noastre vaste în domeniu.

Stocul nostru substanțial de peste 70.000 de unități, împreună cu logistica eficientă, asigură o livrare rapidă și precisă, sprijinind întreprinderile de orice dimensiune.

Dincolo de excelența produselor, Tefcold oferă consultanță de specialitate și servicii personalizate, stimulate de pasiunea noastră profundă pentru refrigerare, congelare și, în cele din urmă, succesul comercial al clienților noștri.

Fondat în Viborg în 1987 de Torben și Frede Christensen, Tefcold este partenerul dumneavoastră de încredere pentru maximizarea vânzărilor de produse refrigerate și congelate.

---

<b>Cuprins</b>	<b>Introducere</b> .....	<b>167</b>
	<b>Descriere</b> .....	<b>169</b>
	<b>Caracteristici principale ale produsului</b> .....	<b>169</b>
	<b>Instrucțiuni de siguranță</b> .....	<b>169</b>
	<b>Distribuția alimentelor</b> .....	<b>169</b>
	<b>Despachetare și instalare</b> .....	<b>170</b>
	<b>Conexiune electrică</b> .....	<b>170</b>
	<b>Curățare</b> .....	<b>170</b>
	<b>Răcire-congelare</b> .....	<b>170</b>
	<b>Curățare condensator</b> .....	<b>171</b>
	<b>Curățare tavă de condens</b> .....	<b>171</b>
	<b>Applica Desktop</b> .....	<b>172</b>
	<b>Ecran</b> .....	<b>172</b>
	<b>Procedură (modificarea parametrilor):</b> .....	<b>172</b>
	<b>Parolă de conectare</b> .....	<b>172</b>
	<b>Tastatură</b> .....	<b>173</b>
	<b>Exemplu de setare a parametrului St (setare implicită):</b>	<b>174</b>
	<b>Setări de temperatură</b> .....	<b>175</b>
	<b>Etichetă produs</b> .....	<b>175</b>
	<b>Depanare</b> .....	<b>176</b>
	<b>Reciclare</b> .....	<b>176</b>

## Descriere

Insula plug-in cu temperatură duală este o unitate de expunere versatilă proiectată pentru medii dinamice de vânzare retail. Cu un singur clic, utilizatorii pot comuta între modurile refrigerat și congelat, fiind ideală pentru campanii promoționale, produse sezoniere și rotația produselor.

## Caracteristici principale ale produsului

Funcție	Descriere
Mod de temperatură cu un singur clic	Comutați cu ușurință între setările 3M1 (refrigerat) și 3L1 (congelat).
Vitrină mare din sticlă	Maximizează vizibilitatea produselor și încurajează interacțiunea cu clienții.
Design ergonomic	Disponere eficientizată pentru acces ușor și stocare eficientă.
Curățare simplă	Suprafețele netede și compartimentele accesibile reduc timpul de curățare.
Eficiență energetică	Sistemul de răcire optimizat reduce consumul de energie.

## Instrucțiuni de siguranță

1. Citiți întotdeauna cu atenție acest manual înainte de a utiliza aparatul.
2. Utilizatorul are responsabilitatea de a utiliza aparatul în conformitate cu aceste instrucțiuni.
3. Contactați imediat distribuitorul în cazul oricărei defecțiuni.
4. Așezați aparatul într-un loc uscat și aerisit.
5. Păstrați aparatul departe de sursele care emit căldură și de lumina directă a soarelui.
6. Notă: Toate dispozitivele electrice sunt surse de pericol potențial.
7. Nu depozitați materiale inflamabile, cum ar fi diluant pentru vopsele, benzină etc. în aparat.
8. Declaram că acest produs nu include nici azbest, nici CFC.
9. Uleiul din compresor nu conține PCB.
10. Instalarea și întreținerea trebuie să fie efectuate de personal specializat.

## Distribuția alimentelor

Pentru a asigura refrigerarea sau congelarea uniformă și eficientă, distribuiți alimentele uniform în insulă.

**NOTĂ: Sarcina maximă este de 120 kg/m<sup>2</sup>.**

### Acest produs conține agent frigorific, tip R290.

Cantitatea de agent frigorific este indicată pe placa de identificare. R290 este un agent frigorific natural, eficient și aprobat la nivel internațional.

Nu afectează stratul de ozon și contribuie foarte puțin la efectul de seră. R290 este totuși inflamabil, deci evitați orice contact cu focul deschis. Agentul frigorific inflamabil necesită asigurarea unei bune ventilații în jurul aparatului.

Nu utilizați dispozitive mecanice la dezghețare, deoarece acest lucru poate cauza scurgeri ale sistemului de răcire. Nu utilizați aparate electrice în interiorul compartimentului de depozitare frigorifică. Partea mecanică a vitrinei poate conține componente ascuțite, în mișcare și fierbinți.

Reparațiile se efectuează numai de către un tehnician calificat care este familiarizat cu produsul.

(EN 60335-2-89: 2010).



R290

## Despachetare și instalare

Îndepărtați paletul de lemn și toate ambalajele.  
Aparatul trebuie să fie amplasat la nivel.  
Lăsați un spațiu liber de cel puțin 10 cm în jurul aparatului (raportat la perete sau alte aparate) pentru o aerisire corespunzătoare.  
Pentru a permite agentului frigorific să se așeze corect în sistem, lăsați aparatul să stea câteva ore după mutarea sa.

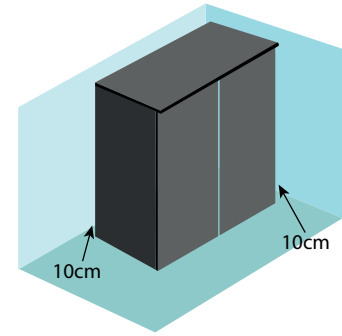

## Conexiune electrică

Înainte de utilizare, verificați eventuale deteriorări ale cablului și ștecherului.  
Conectați produsul numai la o priză cu siguranțe fuzibile care este împământată corespunzător.

Tensiune: 230 V - 16A - 50Hz.

## Curățare

Ce	Cum	Cât de des
Decorațiuni	Utilizați apă caldă cu 5% detergent neabraziv și uscați cu o cârpă moale.	Zilnic
Tăvi de expunere		
Grătar și vitrină		
Compartiment evaporator	Utilizați un aspirator. Utilizați apă caldă cu 5% detergent neutru și uscați cu o cârpă moale, absorbantă.	Săptămânal
Condensator	Utilizați o perie cu peri nemetalici sau un aspirator pentru a îndepărta tot praful.	Lunar
Tavă de condens și orificiu de scurgere	Spălați cu apă curată.	O dată la două luni

## Răcire-congelare

Utilizați butonul pentru a comuta între modul de răcire și congelare



I = Răcire (3M1) II = Înghețare (3L1)

## Curățare conden- sator

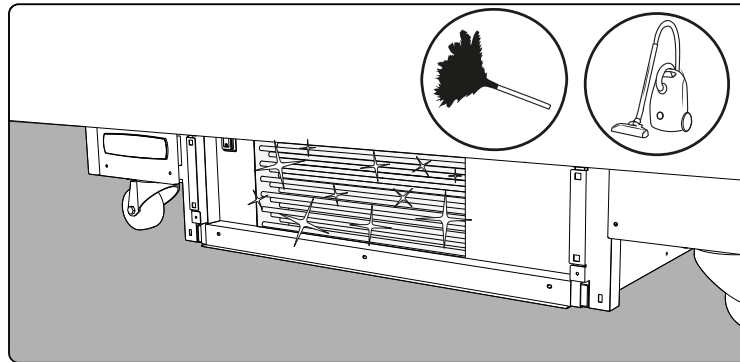
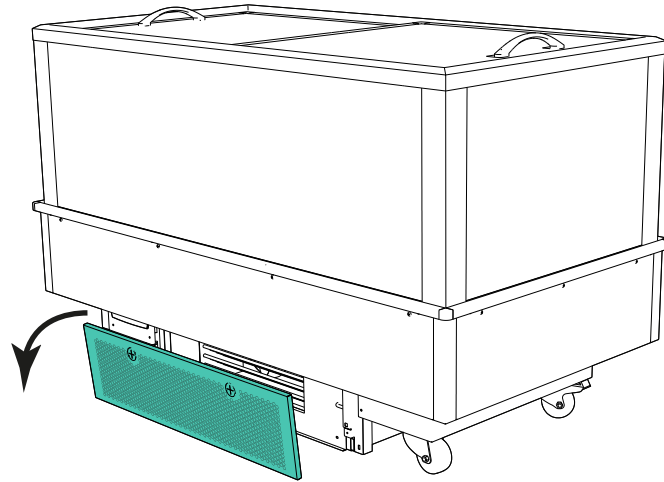

## Curățare tavă de condens

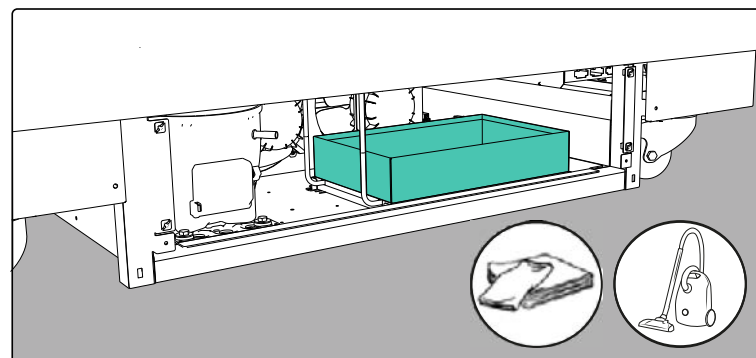
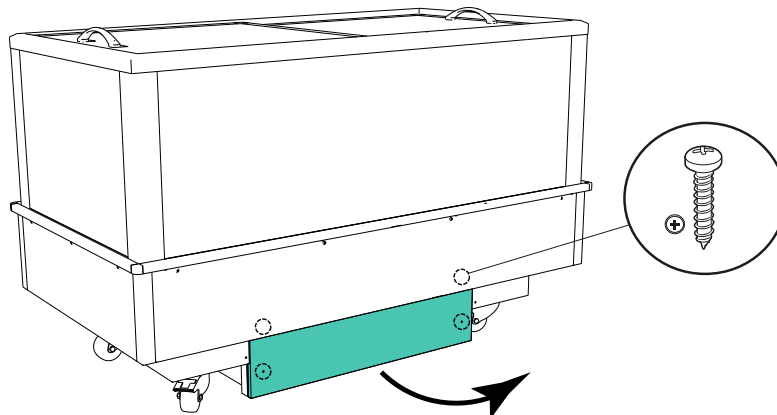

## Applica Desktop

Applica Desktop este un software de configurare pentru laptopuri care include următoarele funcții:

- configurarea termostatului;
- modificarea setărilor de parametri și crearea de liste personalizate pentru a le încărca în dispozitiv;
- vizualizarea tendințelor de valori în timp real și exportarea datelor în format Excel.

## Ecran

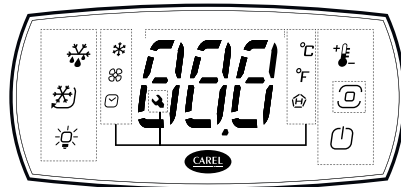

## Procedură (modificarea parametrilor):

- descărcați aplicația CAREL "Applica" din App Store sau Google Play;
- (pe dispozitivul mobil) activați comunicarea NFC și/sau Bluetooth și datele mobile;
- deschideți Applica;
- selectați comunicarea NFC sau Bluetooth®, în funcție de modelul iJF
- apropiați dispozitivul mobil de terminalul utilizatorului, la o distanță maximă de 10 mm (pentru NFC), astfel încât să recunoască configurația;
- selectați profilul de acces și introduceți parola necesară (\*);
- setați parametrii în funcție de nevoile proprii;
- apropiați din nou dispozitivul mobil de terminalul utilizatorului pentru a încărca parametrii de configurare (pentru NFC).
- în timpul conexiunii Bluetooth®, terminalul utilizatorului este dezactivat și afișează mesajul "BLE".

## Parolă de conectare

Dispozitivul dvs. dispune de trei profiluri de acces diferite: **utilizator**, **service** și **OEM**.

Profilul de acces "**utilizator**" este accesibil prin parola 0.

"**Service**" necesită parola 22.

Profilul de acces "**OEM**" necesită cunoștințe tehnice specializate și este accesibil numai tehnicienilor.

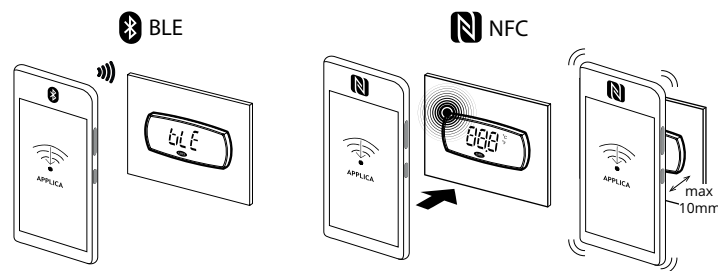

App Store















Google play

APPLICA



Aplicație tehnică locală  
și la distanță pentru  
service

## Tastatură

	Setare implicită/ săgeată în sus	<ul style="list-style-type: none"> <li>• Creșteți valoarea</li> <li>• Meniu de derulare</li> <li>• Acces direct la modificarea setării implicite</li> </ul>
	PRG (Program)	<p>Apăsați scurt: intrați în categoria meniului - salvați valoarea și reveniți la codul parametrului</p> <p>Mențineți apăsat (3 secunde): intrați în modul de programare și reveniți la nivelul anterior</p>
	On-Off/ Săgeată în jos	Aparatul este pornit Diminuați valoarea Derulați meniul Porniți sau opriți aparatul on/off
	Dezghețare	Activ/stop
	Ciclu continuu	Activ/stop
	Lumini	Activ/stop
	HACCP	Alarmă HACCP prezentă Acces direct la meniul HACCP
	Jurnal de alarmă	Alarmer înregistrate prezente Acces direct la meniul de înregistrare a alarmelor
	Sursă de alimentare auxiliară	Activ
	Compresor	Activ
	Ventilator evaporator	Activ
	Ceas	Programator activ
	°C	Unitate de măsură Celsius
	°F	Unitate de măsură Fahrenheit
	Serviciu de mentenanță	

**Exemplu de setare a parametrului St (setare implicită):**



Așteptați ca afișajul standard să apară



Apăsați PRG pentru a intra în modul de afișare a mecanismelor/funțiilor active

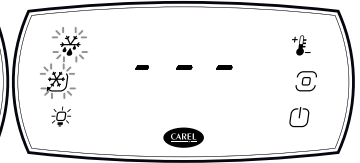

Apăsați PRG timp de 3 secunde pentru a accesa modul de activare directă a mecanismului/funției



Apăsați PRG pentru a intra în modul de programare; butoanele UP și DOWN vor clipi afișând apoi prima categorie de parametri dir (=funcții directe);



Apăsați DOWN până când ajungeți la categoria de parametri Ctl (=comandă)



Apăsați PRG pentru a afișa primul element din meniu: St (=setare implicită). Apăsați PRG pentru a afișa valoarea parametrului



Apăsați UP/DOWN pentru a modifica valoarea



Apăsați PRG pentru a salva setarea și a reveni la meniu  
**Atenție:** dacă butonul PRG nu este apăsat, noua setare nu va fi salvată.



Apăsați UP/DOWN pentru a selecta ESC și apăsați PRG pentru a reveni la categoriile de parametri;



Apăsați DOWN pentru a trece la următoarea categorie și urmați pașii de la 6 la 9 pentru a seta ceilalți parametri;



După efectuarea setărilor, selectați ESC și apăsați PRG pentru a ieși din categorii.

**Notă:** dacă niciun buton nu este apăsat, după 20 de secunde terminalul va reveni automat la afișajul standard.

## Setări de temperatură

**Prelungirea termenului de valabilitate:** Temperatura corectă (0-5°C) prelungeste semnificativ termenul de valabilitate al alimentelor, reducând risipa dintr-un frigider comercial.

**Păstrarea calității: Temperatura** optimă menține gustul, textura și proprietățile nutritive ale alimentelor, reducând risipa cauzată de pierderea calității.

**Risc redus de toxiinfecție** alimentară: Temperatura scăzută adecvată împiedică dezvoltarea bacteriilor dăunătoare, asigurând siguranța alimentelor și reducând risipa aferentă.



**Consum eficient de energie: Temperatura** corectă asigură funcționarea eficientă a frigiderului.

## Etichetă produs

Eticheta produsului se găsește de obicei în interiorul sau pe partea din spate a vitrinei.

Numărul de serie indică data fabricației. A se vedea săgeata din dreapta.

În acest exemplu, data fabricației este 2 februarie 2023. Tefcold livrează piesele de schimb necesare cel puțin 8 ani de la data fabricației.

			
<b>MODEL:</b>			
CLIMATIC CLASS	4	VOLTAGE(V)	220-240
NET.VOL(L)	92	CURRENT(A)	0.6
R-600a(g.)	46	FREQ.(HZ.)	50
LAMP POWER(W)	1.3	GWP	3
Manufacture name: Tefcold A/S			
Manufacture address: Industrivej 25, DK-8800 Viborg			
Serial no.:			
			
(01)06708181713980(11)230214(21)0031			

Exemplu de etichetă de produs

↑  
**Data fabricației**

## Depanare

PROBLEMA	CAUZE POSIBILE	SOLUȚIE
Unitatea nu funcționează conform așteptărilor	Contact electric defect	Verificați conexiunile electrice
	Putere electrică slabă	Verificați cablul de alimentare și priza electrică
	Setarea termostatului la "0" Unitatea este expusă la lumina directă a soarelui	Modificați setarea termostatului la o valoare mai mare Mutați unitatea într-o zonă la umbră
	Termostatul nu este reglat corespunzător	Reglați termostatul
	Condensator înfundat	Curățați condensatorul.
	Grătar blocat	Curățați grătarul
	Produse incorect distribuite sau încărcare excesivă a produselor	Redistribuiți încărcătura de produse
	Unitatea nu stă drept	Amplasați unitatea la nivel
	Fricțiunea cu alte obiecte	Mutați unitatea departe de alte obiecte
	Furtunul de scurgere este în afara tăvii de condens	Plasați furtunul în tava de condens.

## Reciclare

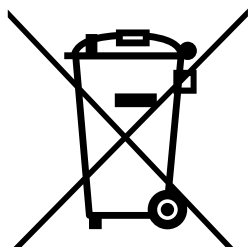

Utilizarea simbolului indică faptul că acest produs nu poate fi tratat ca deșeu menajer.

Asigurându-vă că acest produs este eliminat corect, veți contribui la evitarea potențialelor consecințe negative pentru mediu și sănătatea umană, care ar putea fi cauzate de manipularea necorespunzătoare a deșeurilor acestui produs.

Vă rugăm să reciclați acest produs în conformitate cu reglementările locale aplicabile.

Directiva DEEE 2012/19/UE

Acest produs nu include nici azbest, nici CFC.

Uleiul din compresor nu conține PCB.

---

# ISLAND DUAL TEMPERATURNI ZAMRZIVAČ/HLADNJAK

Korisnički priručnik



---

## Uvod



Hvala vam što ste kupili Tefcold proizvod.

S više od 35 godina iskustva, TEFCOLD pruža pouzdana rješenja za komercijalno hlađenje i zamrzavanje, osmišljena za povećanje profitabilnosti za naše kupce u različitim sektorima hrane i pića.

Kao lider na tržištu, stvaramo opipljivu vrijednost razumijevanjem potreba naših klijenata i primjenom našeg opsežnog iskustva u industriji.

Naš opsežan inventar od preko 70 000 jedinica, uz učinkovitu logistiku, osigurava brzu i točnu isporuku, podržavajući tvrtke svih veličina.

Osim izvrsnosti proizvoda, TEFCOLD pruža stručne konzultacije i personaliziranu uslugu, potaknutu našom dubokom stručnošću za hlađenjem, zamrzavanjem i, u konačnici, komercijalnim uspjehom naših kupaca.

TEFCOLD, koji su u Viborgu 1987. godine osnovali Torben i Frede Christensen, vaš je pouzdani partner za maksimiziranje prodaje rashlađenih i smrznutih proizvoda.

---

## Sadržaj

Uvod .....	2
Opis .....	4
Ključne značajke proizvoda .....	4
Sigurnosne upute .....	4
Distribucija hrane .....	4
Raspakiranje i instalacija .....	5
Električni priključak .....	5
Čišćenje .....	5
Hlađenje-zamrzavanje .....	5
Čišćenje kondenzatora .....	6
Čišćenje posude za kondenzat .....	6
Radna površina aplikacije .....	7
Zaslon .....	7
Postupak (izmjena parametara): .....	7
Lozinka za prijavu .....	7
Tipkovnica .....	8
Primjer kako postaviti parametar St (zadana vrijednost): ..	9
Postavke temperature .....	10
Održavanje i čišćenje .....	10
Onaka proizvoda .....	10
Rješavanje problema .....	11
Odlaganje .....	11

## Opis

Dual-Temperature Plug-In Island svestrana je jedinica sa zaslonom, dizajnirana za dinamična maloprodajna okruženja. Jednim klikom korisnici mogu prebacivati između hlađenja i zamrzavanja, što ga čini idealnim za promotivne kampanje, sezonske promjene i promet proizvoda.

## Ključne značajke proizvoda

Značajka	Opis
Način temperature jednim klikom	Jednostavno prebacivanje između postavki 3M1 (hlađeno) i 3L1 (zamrznuto).
Široki stakleni zaslon	Maksimizira vidljivost proizvoda i poboljšava angažman kupaca.
Ergonomski dizajn	Pojednostavljeni raspored za jednostavan pristup i učinkovito skladištenje.
Jednostavno čišćenje	Glatke površine i dostupni pretinci smanjuju vrijeme čišćenja.
Energetski učinkovit	Optimizirani sustav hlađenja minimizira potrošnju energije.

## Sigurnosne upute

1. Uvijek pažljivo pročitajte ovaj priručnik prije uporabe uređaja.
2. Korisnik je odgovoran za korištenje uređaja u skladu s ovim uputama.
3. U slučaju bilo kakvih kvarova odmah se obratite prodavaču.
4. Ormarić postavite na suho i ventilirano mjesto.
5. Ormarić držite podalje od izvora topline i izravne sunčeve svjetlosti.
6. Napomena: svi su električni uređaji izvori potencijalne opasnosti.
7. U ormariću ne pohranjujte zapaljive materijale poput razrjeđivača boje, benzina itd.
8. Izjavljujemo da se u ovom proizvodu ne koristi ni azbest ni CFC.
9. Ulje u kompresoru ne sadrži PCB.
10. Ugradnju i servisiranje trebaju obavljati obučeni stručnjaci.

## Distribucija hrane

Kako biste osigurali ravnomjerno i učinkovito hlađenje ili zamrzavanje, hranu ravnomjerno rasporedite po otoku.

**NAPOMENA: Maksimalno opterećenje je 120 kg/m<sup>2</sup>.**

### Ovaj proizvod sadrži rashladno sredstvo tipa R290.

Količina rashladnog sredstva navedena je na natpisnoj pločici. R290 je prirodno, učinkovito i međunarodno odobreno rashladno sredstvo. Ne utječe na ozonski omotač i jedva doprinosi efektu staklenika. R290 je zapaljiv, stoga izbjegavajte svaki kontakt s otvorenim plamenom. Zapaljivo rashladno sredstvo zahtijeva da oko uređaja osigurate dobru ventilaciju.

Ne koristite mehaničke uređaje prilikom odmrzavanja, jer to može uzrokovati curenje sustava za hlađenje. Ne koristite električne uređaje unutar rashladnog odjeljka. NAPOMENA: Strojni dio hladnjaka može sadržavati oštre, pokretne i vruće dijelove.

Popravke smije obavljati samo kvalificirani tehničar koji je upoznat s proizvodom.

(EN 60335-2-89: 2010).



## Raspakiranje i instalacija

Uklonite drvenu paletu i sav materijal za pakiranje. Ormarić mora biti postavljen ravno. Ostavite barem 10 cm slobodnog prostora oko ormarića (do zida ili drugih ormarića) za pravilnu ventilaciju. Kako bi se rashladno sredstvo pravilno istaložilo u sustavu, ostavite ormarić da odstoji nekoliko sati nakon premještanja.

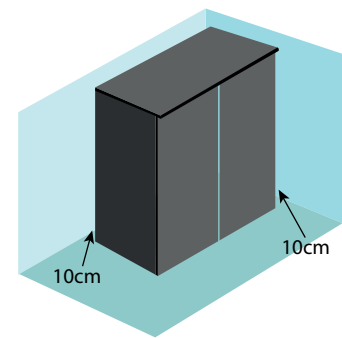

## Električni priključak

Prije uporabe provjerite postoje li oštećenja na kabelu i utikaču. Proizvod uključite samo u osiguranu i propisno uzemljenu utičnicu. Napon: 230 V – 16 A – 50 Hz.

## Čišćenje

Što	Kako	Koliko često
Dekoracije	Koristite toplu vodu s 5 % blagog deterdženta i osušite mekom krpom.	Dnevno
Izložbeni pladnjevi		
Rešetke i staklo		
Odjeljak isparivača	Koristite usisavač. Koristite toplu vodu s 5 % neutralnog deterdženta i osušite mekom, upijajućom krpom.	Tjedno
Kondenzator	Koristite četku s nemetalnim čekinjama ili usisavač za uklanjanje sve prašine.	Mjesečno
Posuda za kondenzat i odvodna cijev	Operite čistom vodom.	Svaka dva mjeseca

## Hlađenje-zamrzavanje

Koristite gumb za prebacivanje između hlađenja i zamrzavanja



I = Hlađenje (3M1) II = Zamrzavanje (3L1)

## Čišćenje kondenzator

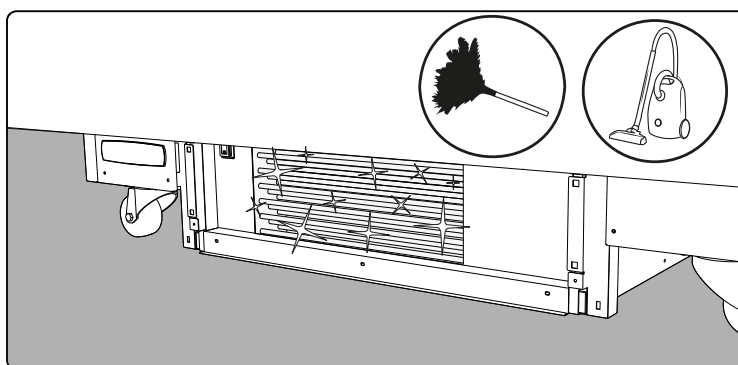
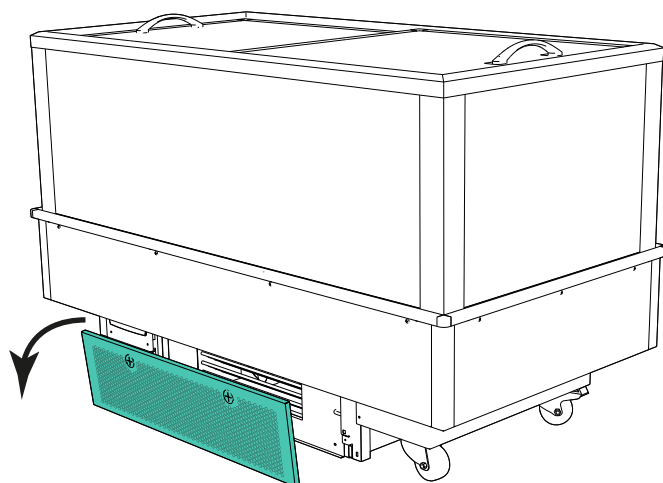

## Čišćenje posude za kondenzat

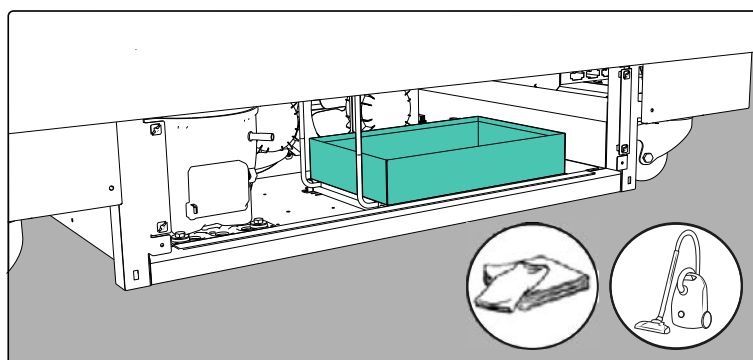
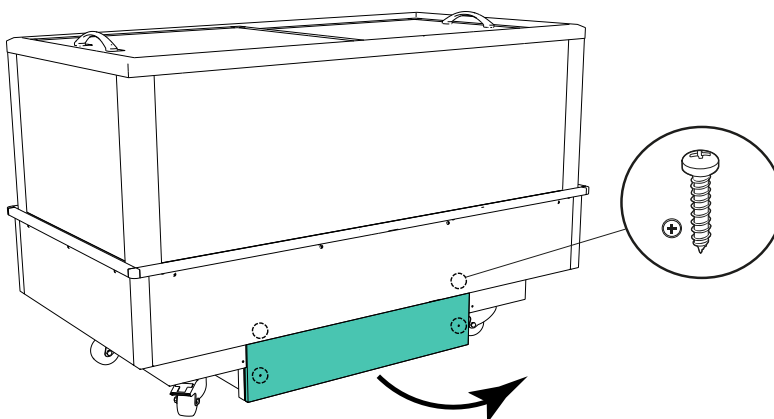

## Radna površina aplikacije

Applica Desktop konfiguracijski je softver za prijenosna računala koji pruža sljedeće funkcije:

- konfiguriranje kontrolera;
- promjena skupova parametara i stvaranje prilagođenih popisa za prijenos na uređaj;
- pregled trendova vrijednosti u stvarnom vremenu i izvoz podatke u Excel formatu.

## Zaslon



## Postupak (izmjena parametara):

- preuzmite aplikaciju CAREL „Applica“ s App Storea ili Google Playa;
- (na mobilnom uređaju) omogućite NFC i/ili Bluetooth komunikaciju i mobilne podatke;
- otvorite Applicu
- odaberite NFC ili Bluetooth® komunikaciju, ovisno o modelu iJF modela
- približite mobilni uređaj korisničkom terminalu, maksimalna udaljenost 10 mm (za NFC), kako bi trgovina prepoznala konfiguraciju;
- odaberite profil pristupa i unesite potrebnu lozinku (\*);
- postavite parametre prema potrebi;
- ponovno približite mobilni uređaj korisničkom terminalu kako biste prenijeli konfiguracijske parametre (za NFC).
- Tijekom Bluetooth® veze, korisnički terminal je onemogućen i prikazuje poruku „bLE“.

## Lozinka za prijavu

Vaš uređaj ima tri različita profila pristupa: **Korisnik**, **Servis** i **OEM**.

Profilu pristupa „**Korisnik**“ možete pristupiti lozinkom 0

Za „**Servis**“ je potrebna lozinka 22.

Profil pristupa „**OEM**“ zahtijeva viši tehnički uvid i dostupan je samo tehničarima.

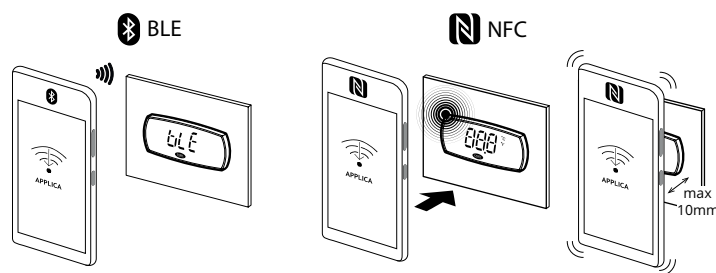

App Store















Google play

APPLICA



Lokalna i udaljena tehnička aplikacija za Servis

## Tipkovnica

	Zadana vrijednost/Strelica prema gore	<ul style="list-style-type: none"> <li>• Povećanje vrijednosti</li> <li>• Pomicanje izbornika</li> <li>• Izravan pristup promjeni zadane vrijednosti</li> </ul>		
	PRG (Program)	<table border="1"> <tr> <td>Kratko pritisnuto: ulazak u granu izbornika - spremanje vrijednosti i povratak na kod parametra</td> <td>Pritisnite i držite (3 s): ulazak u povratak na prethodnu razinu u načinu programiranja</td> </tr> </table>	Kratko pritisnuto: ulazak u granu izbornika - spremanje vrijednosti i povratak na kod parametra	Pritisnite i držite (3 s): ulazak u povratak na prethodnu razinu u načinu programiranja
Kratko pritisnuto: ulazak u granu izbornika - spremanje vrijednosti i povratak na kod parametra	Pritisnite i držite (3 s): ulazak u povratak na prethodnu razinu u načinu programiranja			
	Uključeno-Isključeno/Strelica prema dolje	Jedinica UKLJUČENA Smanjivanje vrijednosti Pomicanje izbornika Uključivanje/isključivanje jedinice		
	Odmrzavanje	Aktivno/Zaustavi		
	Kontinuirani ciklus	Aktivno/Zaustavi		
	Svjetla	Aktivno/Zaustavi		
	HACCP	Prisutni HACCP alarmi Iizravan pristup HACCP izborniku		
	Zapisnik alarma	Prisutni zabilježeni alarmi Iizravan pristup izborniku zapisnika alarma		
	Pomoćni izlaz	Aktivni		
	Kompresor	Aktivni		
	Ventilator isparivača	Aktivni		
	Sat	Raspored aktivan		
	°C	Mjerna jedinica stupanj Celzija		
	°F	Mjerna jedinica stupanj Fahrenheita		
	Servisno održavanje			

**Primjer kako postaviti parametar St (zadana vrijednost):**



Pričekajte da se prikaže standardni prikaz



Pritisnite PRG za ulazak u način prikaza aktivnih aktuatora/funkcija

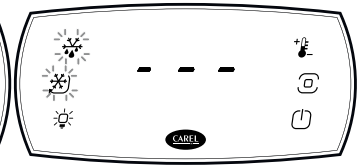

Pritisnite PRG 3 s za pristup načinu izravne aktivacije aktuatora/funkcije



Pritisnite PRG za ulazak u način programiranja; Gumbi GORE i DOLJE će treptati i prikazat će se prva kategorija parametara dir (=izravne funkcije);



Pritišćite gumb DOLJE dok ne dođete do kategorije parametra Ctl (=upravljanje).



Pritisnite PRG za prikaz prve stavke izbornika: St (=zadana vrijednost). Pritisnite PRG za prikaz vrijednosti parametra



Pritisnite GORE/DOLJE za izmjenu vrijednosti



Pritisnite PRG za spremanje postavke i povratak u izbornik  
**Oprez:** ako se gumb PRG ne pritisne, nova postavka neće biti spremljena.



Pritisnite GORE/DOLJE za odabir ESC i pritisnite PRG za povratak na kategorije parametara;



Pritisnite DOLJE za prelazak na sljedeću kategoriju i slijedite korake od 6 do 9 za postavljanje ostalih parametara;



Nakon što su postavke izvršene, za izlaz iz kategorija odaberite ESC i pritisnite PRG.

**Napomena:** ako se ne pritisne nijedan gumb, nakon 20 sekundi terminal će se automatski vratiti na standardni prikaz.

## Postavke temperature

**Produženi rok trajanja:** Ispravna temperatura (0-5 °C) značajno produžuje rok trajanja hrane, smanjujući kvarenje u komercijalnom hladnjaku.

**Očuvana kvaliteta:** Optimalna temperatura održava okus, teksturu i nutritivne vrijednosti hrane, smanjujući odbacivanje zbog gubitka kvalitete.

**Minimizirani rizik trovanja** hranom: Odgovarajuća niska temperatura sprječava rast štetnih bakterija, osigurava sigurnost hrane i smanjuje s tim povezan otpad.



**Učinkovita potrošnja energije:** Ispravna temperatura osigurava učinkovit rad hladnjaka.

## Oznaka proizvoda

Etiketa proizvoda obično se nalazi u hladnjaku ili na njegovoj stražnjoj strani.

Serijski broj označava datum proizvodnje. Pogledajte strelicu desno.

U ovom primjeru datum proizvodnje je: 2. veljače 2023. Tefcold ima na raspolaganju potrebne rezervne dijelove najmanje 8 godina od datuma proizvodnje.

			
<b>MODEL:</b>			
CLIMATIC CLASS	4	VOLTAGE(V)	220-240
NET.VOL(L)	92	CURRENT(A)	0.6
R-600a(g.)	45	FREQ.(HZ.)	50
LAMP POWER(W)	1.3	GWP	3
Manufacture name: Tefcold A/S			
Manufacture address: Industrivej 25, DK-8800 Viborg			
Serial no.:			
			
(01)06708181713990(11)230214(21)0031			

Primjer etikete proizvoda

**Datum proizvodnje**

## Rješavanje problema

SIMPTOMI	MOGUĆI UZROK	RJEŠENJE
Uređaj ne radi kako se očekuje	Neispravan električni kontakt	Provjerite električne spojeve
	Slaba električna snaga	Provjerite priključak za napajanje i električnu utičnicu
	Postavka termostata „0“ Uređaj je izložen izravnoj sunčevoj svjetlosti	Promijenite postavku termostata na višu vrijednost Premjestite uređaj na mjesto u sjeni
	Termostat nije pravilno podešen	Podesite termostat
	Začepljen kondenzator	Očistite kondenzator.
	Začepljena rešetka	Očistite rešetku
	Proizvodi loše raspoređeni ili prekomjerno opterećenje proizvodima	Preraspodijelite opterećenje proizvoda
	Uređaj nije pravilno niveliran	Poravnajte uređaj
	Trenje s drugim predmetima	Odmaknite uređaj od drugih predmeta
	Crijevo za odvod je izvan posude za kondenzat	Stavite crijevo u posudu za kondenzat.

## Odlaganje

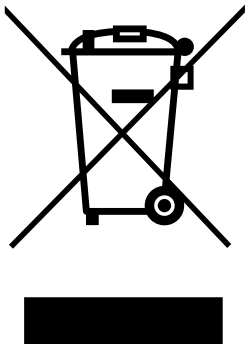

Korištenje simbola označava da se ovaj proizvod ne smije tretirati kao kućni otpad.

Pravilnim odlaganjem ovog proizvoda pomoći ćete u sprječavanju potencijalnih negativnih posljedica za okoliš i ljudsko zdravlje, koje bi inače mogle biti uzrokovane nepravilnim rukovanjem otpadom ovog proizvoda.

Ovaj proizvod reciklirajte u skladu s važećim lokalnim propisima.

Direktiva 2012/19/EU o otpadnoj električnoj i elektroničkoj opremi

U ovom se proizvodu ne koristi ni azbest ni CFC.

Ulje u kompresoru ne sadrži PCB.

---

# ZAMRAŻARKA/CHŁODZIARKA WYSPOWA DWUTEMPERATUROWA

Podręcznik użytkownika



---

## Wstęp



Dziękujemy za zakup produktu Tefcold.

Wykorzystując ponad 35-letnie doświadczenie, TEFCOLD dostarcza niezawodne komercyjne rozwiązania w zakresie chłodzenia i mrożenia, zaprojektowane w celu zwiększenia rentowności naszych klientów w różnych sektorach żywności i napojów.

Jako lider rynku tworzymy wymierną wartość poprzez zrozumienie potrzeb naszych klientów i wykorzystanie naszego rozległego doświadczenia w branży.

Nasz dobry zapas ponad 70 000 jednostek, w połączeniu z wydajną logistyką, zapewnia szybką i dokładną dostawę, wspierając firmy o dowolnej skali.

Oprócz doskonałości produktów, TEFCOLD zapewnia fachowe konsultacje i spersonalizowaną obsługę, napędzaną naszą głęboką pasją do chłodnictwa, zamrażania i ostatecznie sukcesu komercyjnego naszych klientów.

Założona w 1987 roku w Viborgu przez Torbena i Frede Christensenów firma TEFCOLD jest zaufanym partnerem w zakresie maksymalizacji sprzedaży produktów chłodzonych i mrożonych.

---

## Spis treści

<b>Wstęp</b> .....	189
<b>Opis</b> .....	191
<b>Kluczowe cechy produktu</b> .....	191
<b>Instrukcje bezpieczeństwa</b> .....	191
<b>Dystrybucja żywności</b> .....	191
<b>Rozpakowanie i montaż</b> .....	192
<b>Podłączenia elektryczne</b> .....	192
<b>Czyszczenie</b> .....	192
<b>Chłodzenie-mrożenie</b> .....	192
<b>Czyszczenie skraplacza</b> .....	193
<b>Czyszczenie tacy na skropliny</b> .....	193
<b>Applica Desktop</b> .....	194
<b>Wyświetlacz</b> .....	194
<b>Procedura (modyfikacja parametrów):</b> .....	194
<b>Hasło logowania</b> .....	194
<b>Klawiatura</b> .....	195
<b>Przykład ustawienia parametru St (wartość zadana):</b> .....	196
<b>Ustawienia temperatury</b> .....	197
<b>Etykieta produktu</b> .....	197
<b>Rozwiązywanie problemów</b> .....	198
<b>Utylizacja</b> .....	198

## Opis

Dual-Temperature Plug-In Island jest wszechstronnym urządzeniem ekspozycyjnym, zaprojektowanym z myślą o dynamicznych środowiskach sprzedaży detalicznej. Za pomocą jednego kliknięcia użytkownicy mogą przełączać się między trybami chłodzenia i mrożenia, dzięki czemu idealnie nadaje się do kampanii promocyjnych, zmian sezonowych i rotacji produktów.

## Kluczowe cechy produktu

Funkcja	Opis
Tryb temperatury jednym kliknięciem	Łatwe przełączanie między ustawieniami 3M1 (chłodzenie) i 3L1 (mrożenie).
Szeroki szklany wyświetlacz	Maksymalizuje widoczność produktów i zwiększa zaangażowanie klientów.
Ergonomiczna konstrukcja	Usprawniony układ zapewnia łatwy dostęp i wydajne magazynowanie.
Łatwe czyszczenie	Gładkie powierzchnie i łatwo dostępne przegródki skracają czas czyszczenia.
Energooszczędność	Zoptymalizowany system chłodzenia minimalizuje zużycie energii.

## Instrukcje bezpieczeństwa

1. Przed rozpoczęciem użytkowania urządzenia należy zawsze dokładnie zapoznać się z niniejszą instrukcją.
2. Użytkownik jest odpowiedzialny za obsługę urządzenia zgodnie z niniejszą instrukcją.
3. W przypadku jakichkolwiek nieprawidłowości w działaniu urządzenia należy natychmiast skontaktować się ze sprzedawcą.
4. Umieścić urządzenie w suchym i wentylowanym miejscu.
5. Trzymać urządzenie z dala od źródeł ciepła i bezpośredniego trafienia promieni słonecznych.
6. Uwaga: wszystkie urządzenia elektryczne stanowią źródło potencjalnego zagrożenia.
7. Nie przechowywać w urządzeniu materiałów łatwopalnych, takich jak rozcieńczalnik do farb, benzyna itp.
8. Oświadczamy, że ten produkt nie zawiera azbestu ani freonu.
9. Olej w sprężarce nie zawiera PCB
10. Instalacja i serwisowanie powinny być wykonywane przez przeszkolonych profesjonalistów.

## Dystrybucja żywności

Aby zapewnić równomierne i wydajne chłodzenie lub zamrażanie, należy równomiernie rozłożyć żywność na wyspie.

**UWAGA: Maksymalne obciążenie wynosi 120 kg/m<sup>2</sup>.**

**Ten produkt zawiera czynnik chłodniczy typu R290.**

Ilość czynnika chłodniczego jest podana na tabliczce znamionowej.

R290 to naturalny, wydajny i zatwierdzony na całym świecie czynnik chłodniczy.

Nie wpływa na warstwę ozonową i w niewielkim stopniu przyczynia się do efektu cieplarnianego. R290 jest jednak łatwopalny, więc należy unikać kontaktu z otwartym ogniem.

Łatwopalny czynnik chłodniczy powoduje konieczność zapewnienia odpowiedniej wentylacji wokół urządzenia.

Podczas odszraniania nie należy używać urządzeń mechanicznych, ponieważ może to spowodować rozszczelnienie układu chłodzenia. Wewnątrz komory chłodniczej nie wolno używać urządzeń elektrycznych. Maszynowa część chłodziarki może zawierać ostre, ruchome i gorące elementy.

Naprawy powinny być wykonywane wyłącznie przez wykwalifikowanego technika, który jest zaznajomiony z produktem.

(EN 60335-2-89: 2010).



R290

## Roopakowanie i montaż

Usunąć drewnianą paletę i wszystkie materiały opakowaniowe. Obudowa musi być ustawiona poziomo. Należy pozostawić co najmniej 10 cm wolnej przestrzeni wokół obudowy (ściana lub inne szafki) w celu zapewnienia odpowiedniej wentylacji. Aby umożliwić prawidłowe osadzenie się czynnika chłodniczego w układzie, należy pozostawić szafkę na kilka godzin po jej przeniesieniu.

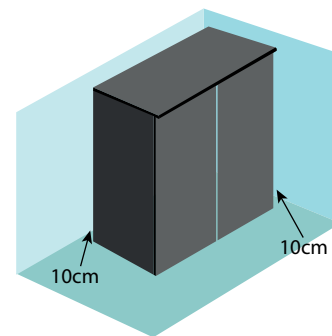

## Podłączenia elektryczne

Przed użyciem należy sprawdzić kabel i wtyczkę pod kątem uszkodzeń. Produkt należy podłączać wyłącznie do prawidłowo uziemionego gniazda z bezpiecznikiem. Napięcie: 230 V – 16 A – 50 Hz.

## Czyszczenie

Co	Jak	Jak często
Wystrój	Używać ciepłej wody z dodatkiem 5% łagodnego detergentu i osuszyć miękką ściereczką.	Codziennie
Tace wyświetlaczy		
Kratki i szkło		
Komora parownika	Użyj odkurzacza. Użyj ciepłej wody z dodatkiem 5% neutralnego detergentu i osuszyć miękką, chłoną ściereczką.	Co tydzień
Skraplacz	Użyj szczotki z niemetalowym włosiem lub odkurzacza, aby usunąć cały kurz.	Co miesiąc
Taca na skropliny i rura spustowa	Umyj czystą wodą.	Co drugi miesiąc

## Chłodzenie-mrożenie

Użyj przycisku do przełączania między trybem chłodzenia i mrożenia



I = Chłodzenie (3M1) II = Mrożenie (3L1)

**Czyszczenie nie skraplacza**

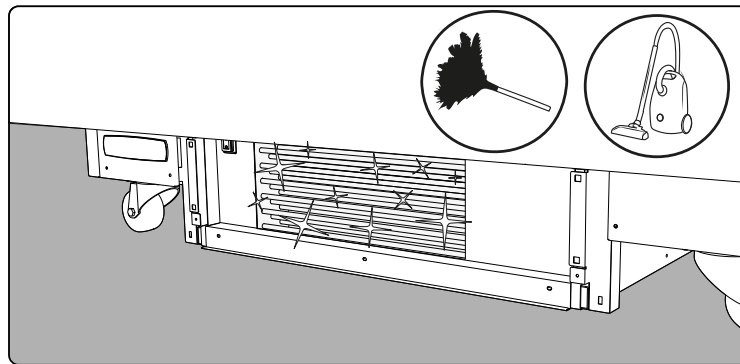
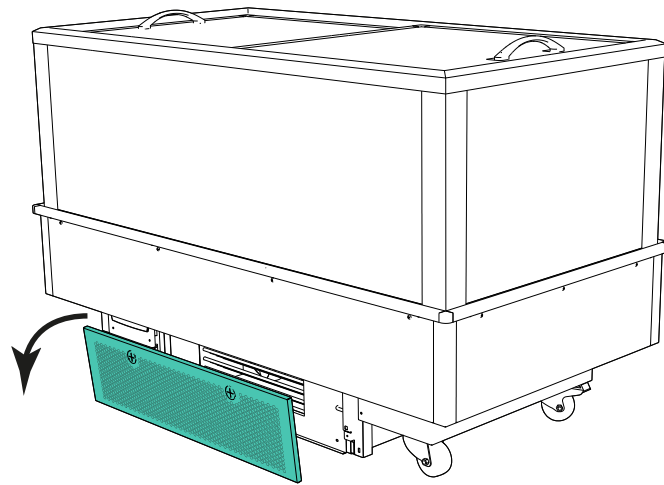

**Czyszczenie tacy na skropliny**

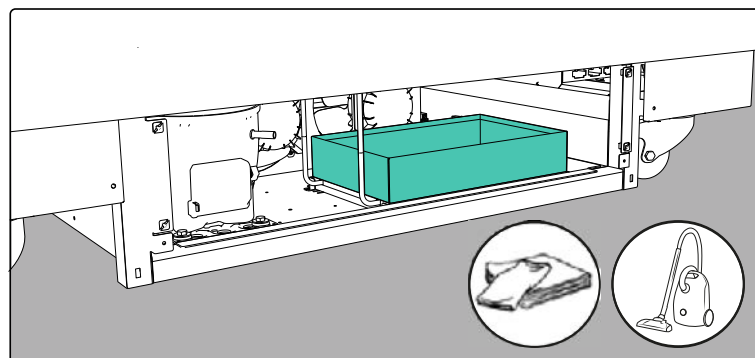
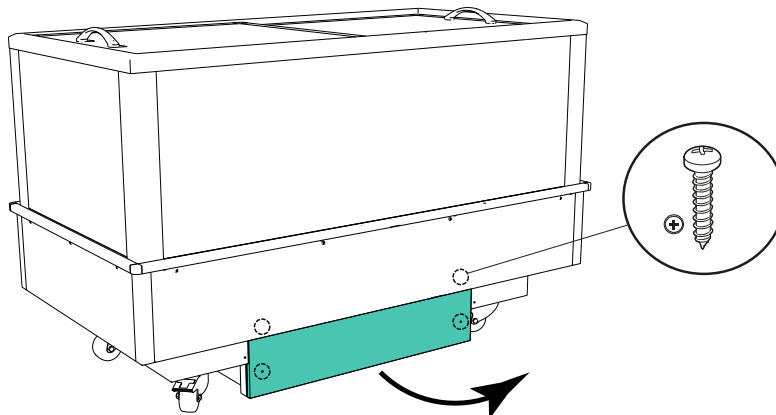

## Applica Desktop

Applica Desktop to oprogramowanie konfiguracyjne dla laptopów, które zapewnia następujące funkcje:

- konfiguracja sterownika;
- zmiana zestawów parametrów i tworzenie niestandardowych list do przesłania do urządzenia;
- Podgląd trendów wartości w czasie rzeczywistym i eksport danych w formacie Excel.

## Wyświetlacz



## Procedura (modyfikacja parametrów):

- pobierz aplikację CAREL „Applica” ze sklepu App Store lub Google Play;
- (na urządzenie mobilne) włącz komunikację NFC i/lub Bluetooth oraz dane mobilne i
- otwórz aplikację Applica
- wybierz komunikację NFC lub Bluetooth®, w zależności od modelu iJF
- przesuń urządzenie mobilne w kierunku terminala użytkownika, maksymalnie na odległość 10 mm (dla NFC), aby rozpoznać konfigurację;
- wybierz profil dostępu i wprowadź wymagane hasło (\*);
- ustaw parametry zgodnie z potrzebami;
- ponownie zbliż urządzenie mobilne do terminala użytkownika, aby przesłać parametry konfiguracyjne (dla NFC).
- podczas połączenia Bluetooth® terminal użytkownika jest wyłączony i wyświetla komunikat „BLE”.

## Hasło logowania

Urządzenie posiada trzy różne profile dostępu: **Użytkownik**, Serwis i OEM.

Profil dostępu „**Użytkownik**” jest dostępny za pomocą hasła 0.

„**Serwis**” wymaga hasła 22.

Profil dostępu „**OEM**” wymaga wyższej wiedzy technicznej i jest dostępny tylko dla techników.

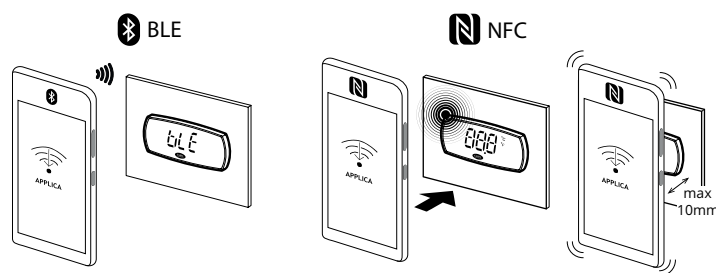

App Store















Google play

APPLICA



Lokalna i zdalna aplikacja techniczna dla serwisu

## Klawiatura

	Punkt ustawienia/ strzałka w górę	<ul style="list-style-type: none"> <li>• Zwiększenie wartości</li> <li>• Przewijanie menu</li> <li>• Bezpośredni dostęp do zmiany ustawienia</li> </ul>
	PRG (Program)	<div style="display: flex; justify-content: space-between;"> <div> <p>Krótkie naciśnięcie: wejście do gałęzi menu – zapisanie wartości i powrót do kodu parametru</p> </div> <div> <p>Naciśnięcie i przytrzymanie (3 s): wejście w tryb programowania, powrót do poprzedniego poziomu</p> </div> </div>
	Wł.-Wył./ Strzałka w dół	Urządzenie WŁĄCZONE Zmniejszenie wartości Przewijanie menu Wł./Wył. urządzenia
	Odszranianie	Aktywny/zatrzymany
	Cykl ciągły	Aktywny/zatrzymany
	Światła	Aktywny/zatrzymany
	HACCP	Obecność alarmów HACCP Bezpośredni dostęp do menu HACCP
	Rejestr alarmów	Zarejestrowane alarmy są obecne Bezpośredni dostęp do menu dziennika alarmów
	Wyjście pomocnicze	Aktywny
	Kompresor	Aktywny
	„Wentylator parownika”	Aktywny
	Zegar	Harmonogram aktywny
	°C	Jednostka miary Celsjusz
	°F	Jednostka miary Fahrenheit
	Konserwacja serwisowa	

**Przykład ustawienia parametru St (wartość zadana):**



Poczekaj na wyświetlenie ekranu standardowego



Nacisnąć PRG, aby przejść do trybu wyświetlania aktywacji siłowników/funkcji

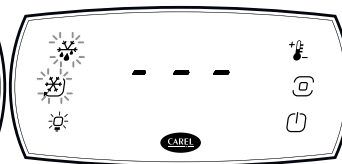

Naciśnij PRG 3 s, aby przejść do trybu bezpośredniej aktywacji siłownika/funkcji



Nacisnąć PRG, aby przejść do trybu programowania; przyciski W GÓRĘ i W DÓŁ będą migać i zostanie wyświetlona pierwsza kategoria parametrów dir (=funkcje bezpośrednie);



Naciskaj W DÓŁ, aż dojdiesz do kategorii parametrów Ctl (=sterowanie).



Naciśnij PRG, aby wyświetlić pierwszą pozycję menu: St (=punkt ustawienia). Naciśnij PRG, aby wyświetlić wartość parametru



Naciśnij W GÓRĘ/W DÓŁ, aby zmodyfikować wartość



Naciśnij PRG, aby zapisać ustawienie i powrócić do menu

**Uwaga:** jeśli przycisk PRG nie zostanie naciśnięty, nowe ustawienie nie zostanie zapisane.



Naciśnij W GÓRĘ/W DÓŁ, aby wybrać ESC i naciśnij PRG, aby powrócić do kategorii parametrów;



Naciśnij W DÓŁ, aby przejść do następnej kategorii i wykonaj kroki od 6 do 9, aby ustawić inne parametry;



Po dokonaniu ustawień, aby wyjść z kategorii, wybierz ESC i naciśnij PRG.

**Uwaga:** jeśli nie zostanie naciśnięty żaden przycisk, po 20 sekundach terminal automatycznie powróci do standardowego wyświetlacza.

## Ustawienia temperatury

**Wydłużony okres przydatności do spożycia:** Prawidłowa temperatura (0-5°C) znacznie wydłuża okres przechowywania żywności, ograniczając jej psucie się w komercyjnej lodówce.

**Zachowana jakość:** Optymalna temperatura pozwala zachować smak, konsystencję i wartości odżywcze żywności, minimalizując straty spowodowane utratą jakości.

**Zminimalizowane ryzyko zatrucia pokarmowego:** Odpowiednio niska temperatura hamuje rozwój szkodliwych bakterii, zapewniając bezpieczeństwo żywności i ograniczając ilość odpadów.

**Efektywne zużycie energii:** Prawidłowa temperatura zapewnia wydajną pracę lodówki.



## Etykieta produktu

Etykieta produktu zwykle znajduje się w lub z tyłu chłodziarki.

Numer seryjny wskazuje datę produkcji.

Patrz strzałka po prawej stronie.

W tym przykładzie data produkcji to: Lut. 2, 2023 Tefcold dostarcza niezbędne części zamienne przez co najmniej 8 lat od daty produkcji.

			
<b>MODEL:</b>			
CLIMATIC CLASS	4	VOLTAGE(V)	220-240
NET.VOL(L)	92	CURRENT(A)	0.6
R-600a(g.)	45	FREQ.(HZ.)	50
LAMP POWER(W)	1.3	GWP	3
Manufacture name: Tefcold A/S			
Manufacture address: Industrivej 25, DK-8800 Viborg			
Serial no.:			
			
(01)06708181713980(11)230214(21)0031			

Przykładowa etykieta produktu

↑  
Data produkcji

## Rozwiązywanie problemów

OBJAWY	MOŻLIWA PRZYCZYNA	ROZWIĄZANIE
Urządzenie nie działa zgodnie z oczekiwaniami	Wadliwy kontakt elektryczny	Sprawdź połączenia elektryczne
	Słaba moc elektryczna	Sprawdź podłączenie zasilania i gniazdko elektryczne
	Ustawienie termostatu „0” Urządzenie jest wystawione na bezpośrednie działanie promieni słonecznych	Zmień ustawienie termostatu na wyższą wartość Przeniesienie urządzenia w zacienione miejsce
	Termostat nie jest prawidłowo wyregulowany	Regulacja termostatu
	Zatkany skraplacz	Oczyść skraplacz.
	Zablokowany ruszt	Oczyść ruszt
	Źle rozmieszczone produkty lub nadmierne obciążenie produktami	Redystrybucja obciążenia produktem
	Urządzenie nie jest prawidłowo wypoziomowane	Wyrównaj urządzenie
	Przyleganie do innych obiektów	Odsuń urządzenie od innych obiektów
Wąż spustowy znajduje się poza tacką na skropliny	Umieść wąż w tacki na skropliny.	

## Utylizacja



Użycie symbolu oznacza, że produkt ten nie może być traktowany jako odpad domowy.

Zapewnienie prawidłowej utylizacji tego produktu pomoże zapobiec potencjalnym negatywnym konsekwencjom dla środowiska i zdrowia ludzkiego, które w przeciwnym razie mogłyby zostać spowodowane niewłaściwym postępowaniem z odpadami tego produktu.

Produkt należy poddać recyklingowi zgodnie z obowiązującymi przepisami lokalnymi.

Dyrektywa WEEE-Directive 2012/19/EU

W tym produkcie nie zastosowano azbestu ani freonu.  
Olej w sprzęzarce nie zawiera PCB.

---

# ΝΗΣΙΔΑ ΚΑΤΑΨΥΚΤΗΣ / ΨΥΓΕΙΟ ΔΙΠΛΗΣ ΘΕΡΜΟΚΡΑΣΙΑΣ

Εγχειρίδιο χρήσης



## Εισαγωγή



Σας ευχαριστούμε που αγοράσατε ένα προϊόν της Tefcold.

Αξιοποιώντας περισσότερα από 35 χρόνια εμπειρίας, η TEFCOLD προσφέρει αξιόπιστες λύσεις επαγγελματικής ψύξης και κατάψυξης, σχεδιασμένες για να ενισχύουν την κερδοφορία των πελατών μας σε διάφορους τομείς της βιομηχανίας τροφίμων και ποτών.

Με ηγετική παρουσία στην αγορά, δημιουργούμε απτή αξία κατανοώντας τις ανάγκες των πελατών μας και αξιοποιώντας την εκτεταμένη εμπειρία μας στον κλάδο.

Το εκτενές απόθεμά μας, με περισσότερες από 70.000 μονάδες, σε συνδυασμό με αποδοτικές διαδικασίες logistics, διασφαλίζει γρήγορη και ακριβή παράδοση, υποστηρίζοντας επιχειρήσεις κάθε μεγέθους.

Πέρα από την ποιοτική υπεροχή των προϊόντων μας, η TEFCOLD προσφέρει εξειδικευμένες συμβουλές και εξατομικευμένη εξυπηρέτηση, καθοδηγούμενη από το πάθος μας για την ψύξη, την κατάψυξη και —πάνω απ' όλα— την εμπορική επιτυχία των πελατών μας.

Η TEFCOLD, που ιδρύθηκε στο Viborg το 1987 από τους Torben και Frede Christensen, είναι ο αξιόπιστος συνεργάτης σας για τη μέγιστη αξιοποίηση των πωλήσεων σε προϊόντα ψύξης και κατάψυξης.

---

<b>Πίνακας περιεχομένων</b>	<b>Εισαγωγή</b> .....	<b>200</b>
	<b>Περιγραφή</b> .....	<b>202</b>
	<b>Βασικά χαρακτηριστικά του προϊόντος</b> .....	<b>202</b>
	<b>Οδηγίες ασφαλείας</b> .....	<b>202</b>
	<b>Κατανομή τροφίμων</b> .....	<b>202</b>
	<b>Αποσυσκευασία και εγκατάσταση</b> .....	<b>203</b>
	<b>Ηλεκτρική σύνδεση</b> .....	<b>203</b>
	<b>Καθαρισμός</b> .....	<b>203</b>
	<b>Ψύξη-κατάψυξη</b> .....	<b>203</b>
	<b>Καθαρισμός συμπυκνωτή</b> .....	<b>204</b>
	<b>Καθαρισμός του δίσκου συμπυκνωτή</b> .....	<b>204</b>
	<b>Αρρίκια για υπολογιστές</b> .....	<b>205</b>
	<b>Οθόνη</b> .....	<b>205</b>
	<b>Διαδικασία (τροποποίηση παραμέτρων):</b> .....	<b>205</b>
	<b>Κωδικός πρόσβασης</b> .....	<b>205</b>
	<b>Πληκτρολόγιο</b> .....	<b>206</b>
	<b>Παράδειγμα ρύθμισης της παραμέτρου St (σημείο ρύθμισης):</b> .....	<b>207</b>
	<b>Ρυθμίσεις θερμοκρασίας</b> .....	<b>208</b>
	<b>Ετικέτα προϊόντος</b> .....	<b>208</b>
	<b>Αντιμέτωπιση προβλημάτων</b> .....	<b>209</b>
<b>Απόρριψη</b> .....	<b>209</b>	

---

## Περιγραφή

Η νησίδα plug-in διπλής θερμοκρασίας είναι μια ευέλικτη μονάδα προβολής σχεδιασμένη για δυναμική λιανική πώληση. Με ένα μόνο κλικ, οι χρήστες μπορούν να εναλλάσσουν μεταξύ των λειτουργιών ψύξης και κατάψυξης, καθιστώντας το σύστημα ιδανικό για προωθητικές εκστρατείες, εποχιακές αλλαγές και ανανέωση προϊόντων.

## Βασικά χαρακτηριστικά του προϊόντος

Χαρακτηριστικό	Περιγραφή
Λειτουργία θερμοκρασίας με ένα κλικ	Πραγματοποιήστε εύκολη εναλλαγή μεταξύ των ρυθμίσεων 3M1 (ψυγείο) και 3L1 (κατάψυξη).
Ευρεία επιφάνεια από γυαλί	Μεγιστοποιεί την ορατότητα του προϊόντος και κεντρίζει το ενδιαφέρον των πελατών.
Εργονομικός σχεδιασμός	Εξορθολογισμένη διάταξη για εύκολη πρόσβαση και αποτελεσματική αποθήκευση.
Απλός καθαρισμός	Οι λείες επιφάνειες και τα προσβάσιμα διαμερίσματα μειώνουν τον χρόνο καθαρισμού.
Ενεργειακά αποδοτικό	Το βελτιστοποιημένο σύστημα ψύξης ελαχιστοποιεί την κατανάλωση ενέργειας.

## Οδηγίες ασφαλείας

1. Διαβάζετε πάντα προσεκτικά αυτό το εγχειρίδιο πριν από τη λειτουργία της μονάδας.
2. Ο χρήστης είναι υπεύθυνος για τη λειτουργία της συσκευής σύμφωνα με τις παρούσες οδηγίες.
3. Επικοινωνήστε αμέσως με τον αντιπρόσωπό σας σε περίπτωση οποιασδήποτε δυσλειτουργίας.
4. Τοποθετήστε το ερμάριο σε ξηρό και αεριζόμενο μέρος.
5. Κρατήστε το ερμάριο μακριά από πηγές εκπομπής θερμότητας και άμεσο ηλιακό φως.
6. Σημείωση: όλες οι ηλεκτρικές συσκευές αποτελούν πηγές δυναμικού κινδύνου.
7. Μην αποθηκεύετε στο ερμάριο εύφλεκτα υλικά, όπως διαλυτικό χρωμάτων, βενζίνη κλπ.
8. Δηλώνουμε ότι στο προϊόν αυτό δεν χρησιμοποιείται ούτε αμίαντος ούτε CFC (χλωροφθοράνθρακες).
9. Το λάδι του συμπιεστή δεν περιέχει PCB (πολυχλωριωμένα διφαινύλια).
10. Η εγκατάσταση και το σέρβις πρέπει να εκτελούνται από εκπαιδευμένους επαγγελματίες.

## Κατανομή τροφίμων

Για να εξασφαλίσετε ομοιόμορφη και αποτελεσματική ψύξη ή κατάψυξη, κατανέμετε τα τρόφιμα ομοιόμορφα στη νησίδα.

**ΣΗΜΕΙΩΣΗ: Το μέγιστο φορτίο είναι 120kg/m<sup>2</sup>.**

**Αυτό το προϊόν περιέχει ψυκτικό μέσο τύπου R290.**

Η ποσότητα του ψυκτικού μέσου αναγράφεται στην πινακίδα σήμανσης. Το R290 είναι ένα φυσικό, αποτελεσματικό και διεθνώς εγκεκριμένο ψυκτικό μέσο.

Δεν επηρεάζει το στρώμα του όζοντος και συμβάλλει ελάχιστα στο φαινόμενο του θερμοκηπίου. Το R290 είναι εύφλεκτο, επομένως πρέπει να αποφεύγεται οποιαδήποτε επαφή με γυμνή φλόγα.

Το εύφλεκτο ψυκτικό μέσο απαιτεί να έχετε εξασφαλίσει καλό εξαερισμό γύρω από τη συσκευή.

Μην χρησιμοποιείτε μηχανικές συσκευές κατά την απόψυξη, καθώς αυτό μπορεί να προκαλέσει διαρροή στο σύστημα ψύξης. Μην χρησιμοποιείτε ηλεκτρικές συσκευές μέσα στον ψυκτικό θάλαμο αποθήκευσης. Το μηχανικό μέρος του ψυγείου μπορεί να περιέχει αιχμηρά, κινούμενα και καυτά εξαρτήματα.

Οι επισκευές πρέπει να πραγματοποιούνται μόνο από εξειδικευμένο τεχνικό που είναι εξοικειωμένος με το προϊόν. (EN 60335-2-89: 2010).



R290

## Αποσυσκευασία και εγκατάσταση

Αφαιρέστε την ξύλινη παλέτα και όλο το υλικό της συσκευασίας.  
Τοι ερμάριο πρέπει να τοποθετηθεί σε επίπεδη θέση.  
Αφήστε τουλάχιστον 10 cm ελεύθερο χώρο γύρω από το ερμάριο (τοίχο ή άλλα ερμάρια) για να υπάρχει ο κατάλληλος εξαερισμός.  
Για να μπορέσει το ψυκτικό μέσο να εγκατασταθεί σωστά στο σύστημα, αφήστε το ερμάριο ακίνητο για μερικές ώρες μετά τη μετακίνησή του.

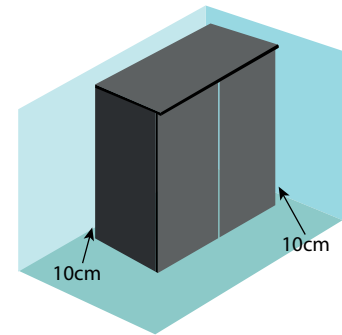

## Ηλεκτρική σύνδεση

Ελέγξτε το καλώδιο και το βύσμα για ζημιές πριν από τη χρήση.  
Συνδέετε το προϊόν μόνο σε ασφαλιζόμενη και κατάλληλα γειωμένη πρίζα.  
Τάση: 230 Volt - 16A - 50Hz.

## Καθαρισμός

Είδος	Τρόπος	Πόσο συχνά
Διακοσμήσεις	Χρησιμοποιήστε ζεστό νερό με 5% ήπιο απορρυπαντικό και στεγνώστε με ένα μαλακό πανί.	Καθημερινά
Δίσκοι προβολής		
Γρίλιες και γυαλί		
Θάλαμος εξατμιστή	Χρησιμοποιήστε ηλεκτρική σκούπα. Χρησιμοποιήστε ζεστό νερό με 5% ουδέτερο απορρυπαντικό και στεγνώστε με ένα μαλακό, απορροφητικό πανί.	Εβδομαδιαία
Συμπυκνωτής	Χρησιμοποιήστε μια βούρτσα με μη μεταλλικές τρίχες ή μια ηλεκτρική σκούπα για να αφαιρέσετε όλη τη σκόνη.	Μηνιαία
Δίσκος συμπυκνωτή και σωλήνας αποστράγγισης	Πλύνετε με καθαρό νερό.	Κάθε δεύτερο μήνα

## Ψύξη-κατάψυξη

Χρησιμοποιήστε το κουμπί για εναλλαγή μεταξύ της λειτουργίας ψύξης και κατάψυξης



I = Ψύξη (3M1) II = Κατάψυξη (3L1)

**Καθαρισμός  
συμπυκνωτή**

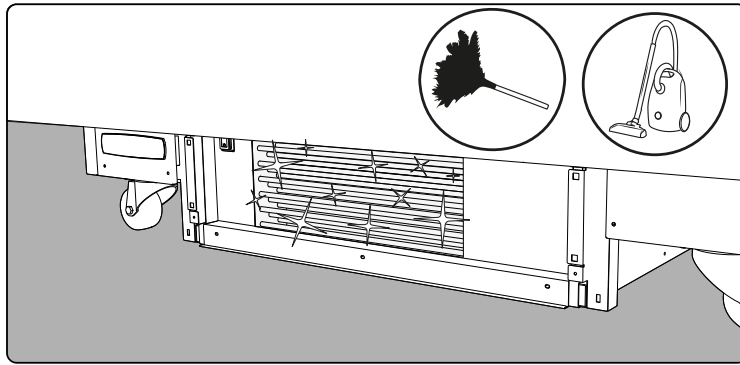
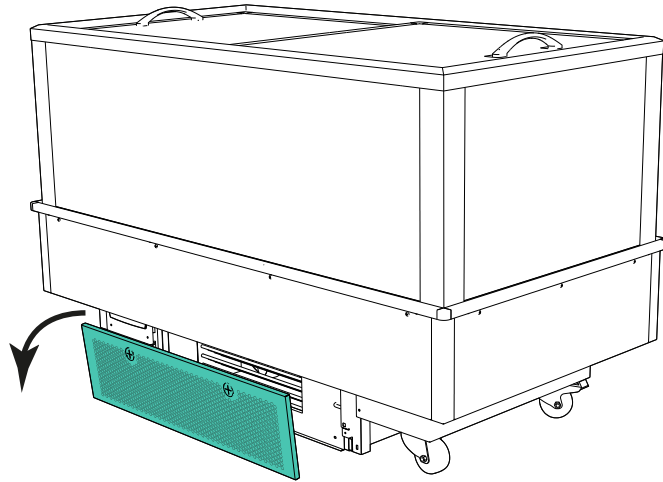

**Καθαρισμός  
του δίσκου  
συμπυκνωτή**

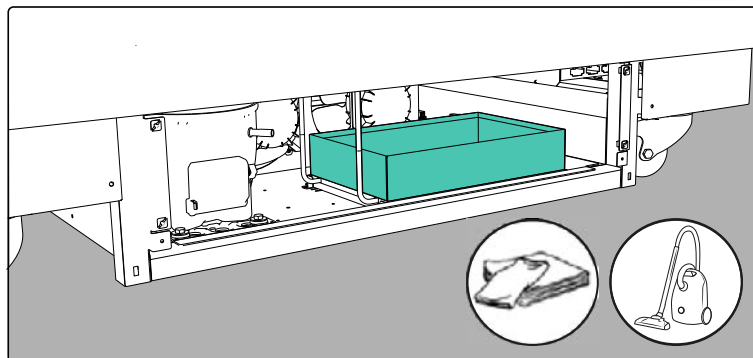
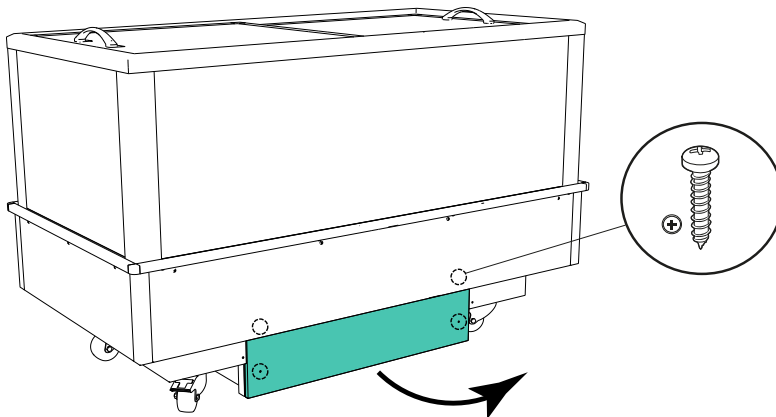

## Applica για υπολογιστές

Το Applica Desktop είναι λογισμικό διαμόρφωσης για φορητούς υπολογιστές που παρέχει τις ακόλουθες λειτουργίες:

- διαμόρφωση του ελεγκτή,
- αλλαγή συνόλων παραμέτρων και δημιουργία προσαρμοσμένων καταλόγων για μεταφόρτωση στη συσκευή,
- προβολή των τάσεων των τιμών σε πραγματικό χρόνο και εξαγωγή δεδομένων σε μορφή Excel.

## Οθόνη

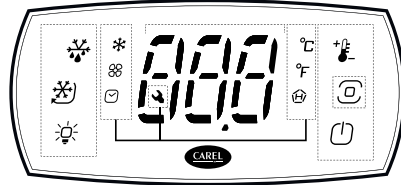

## Διαδικασία (τροποποίηση παραμέτρων):

- Κατεβάστε την εφαρμογή CAREL "Applica" από το App Store ή το Google Play, (στην κινητή συσκευή) ενεργοποιήστε την επικοινωνία NFC ή/και Bluetooth και τα δεδομένα κινητής τηλεφωνίας,
- Ανοίξτε το Applica
- επιλέξτε την επικοινωνία NFC ή Bluetooth®, ανάλογα με το μοντέλο του μοντέλου iJF
- μετακινήστε την κινητή συσκευή προς τον ακροδέκτη χρήστη, σε μέγιστη απόσταση 10mm (για NFC), ώστε να αναγνωρισθεί η ρύθμιση,
- επιλέξτε το προφίλ πρόσβασης και πληκτρολογήστε τον απαιτούμενο κωδικό πρόσβασης,
- ρυθμίστε τις παραμέτρους όπως απαιτείται,
- μετακινήστε ξανά την κινητή συσκευή κοντά στο τερματικό χρήστη για να φορτώσετε τις παραμέτρους διαμόρφωσης (για NFC).
- κατά τη διάρκεια της σύνδεσης Bluetooth®, το τερματικό χρήστη απενεργοποιείται και εμφανίζει το μήνυμα "bLE".

## Κωδικός πρόσβασης

Η συσκευή σας διαθέτει τρία διαφορετικά προφίλ πρόσβασης: **Χρήστης**, Σέρβις και ΚΑΕ (OEM).

Το προφίλ πρόσβασης "**Χρήστης**" είναι προσβάσιμο με τον κωδικό πρόσβασης 0. Το "**Σέρβις**" απαιτεί τον κωδικό πρόσβασης 22.

Το προφίλ πρόσβασης "**OEM**" απαιτεί υψηλότερη τεχνική αντίληψη και είναι προσβάσιμο μόνο για τεχνικούς.

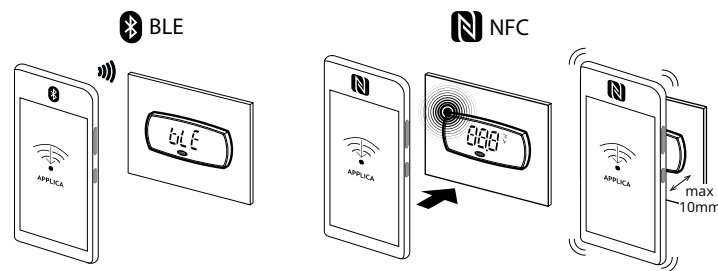



APPPLICA



Τοπική και απομακρυσμένη τεχνική εφαρμογή για Σέρβις

## Πληκτρολόγιο

	Σημείο ρύθμισης/ πάνω βέλος	<ul style="list-style-type: none"> <li>• Αύξηση της τιμής</li> <li>• Κύλιση μενού</li> <li>• Άμεση πρόσβαση στην αλλαγή του σημείου ρύθμισης</li> </ul>
	PRG (Πρόγραμμα)	<p>Σύντομο πάτημα: είσοδος στον κλάδο μενού - αποθήκευση τιμής και επιστροφή στον κωδικό παραμέτρου</p> <p>Πατήστε παρατεταμένα (3 δευτερόλεπτα): είσοδος σε λειτουργία προγραμματισμού επιστροφή στο προηγούμενο επίπεδο</p>
	Ενεργοποίηση/ Απενεργοποίηση (On-Off)/ Κάτω βέλος	Ενεργοποιημένη μονάδα Μείωση τιμής Κύλιση μενού Ενεργοποίηση/απενεργοποίηση μονάδας
	Απόψυξη	Ενεργό/διακοπή
	Συνεχής κύκλος	Ενεργό/διακοπή
	Φώτα	Ενεργό/διακοπή
	HACCP	Παρουσία συναγερμών HACCP Άμεση πρόσβαση στο μενού HACCP
	Καταγραφή συναγερμών	Παρουσία καταγεγραμμένων συναγερμών Άμεση πρόσβαση στο μενού καταγραφής συναγερμών
	Βοηθητική έξοδος	Ενεργό
	Συμπιεστής	Ενεργό
	"Ανεμιστήρας εξατμιστή"	Ενεργό
	Ρολόι	Ενεργός χρονοπρογραμματιστής
	°C	Μονάδα μέτρησης Κελσίου
	°F	Μονάδα μέτρησης Fahrenheit
	Συντήρηση Σέρβις	

**Παράδειγμα  
ρύθμισης της  
παραμέτρου  
St (σημείο  
ρύθμισης):**



Περιμένετε να εμφανιστεί η τυπική οθόνη



Πατήστε το PRG για να εισέλθετε στη λειτουργία ενεργών ενεργοποιητών/λειτουργιών της οθόνης

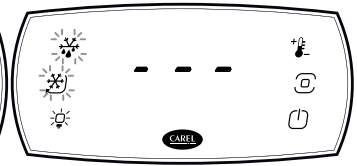

Πατήστε το PRG για 3 δευτερόλεπτα για να αποκτήσετε πρόσβαση στη λειτουργία άμεσης ενεργοποίησης ενεργοποιητή/λειτουργίας



Πατήστε το PRG για να εισέλθετε στη λειτουργία προγραμματισμού, τα πλήκτρα ΠΑΝΩ και ΚΑΤΩ αναβοσβήνουν και εμφανίζεται η πρώτη κατηγορία παραμέτρων dir (=άμεσες λειτουργίες),



Πατήστε το πλήκτρο ΚΑΤΩ μέχρι να φτάσετε στην κατηγορία παραμέτρων Ct1 (=ελέγχου)



Πατήστε το PRG για να εμφανιστεί το πρώτο στοιχείο μενού: St (=σημείο ρύθμισης). Πατήστε το PRG για να εμφανιστεί η τιμή της παραμέτρου



Πατήστε ΠΑΝΩ/ΚΑΤΩ για να τροποποιήσετε την τιμή



Πατήστε το PRG για να αποθηκεύσετε τη ρύθμιση και να επιστρέψετε στο μενού **Προσοχή:** εάν δεν πατήσετε το πλήκτρο PRG, η νέα ρύθμιση δεν θα αποθηκευτεί.



Πατήστε ΠΑΝΩ/ΚΑΤΩ για να επιλέξετε ESC και πιέστε PRG για να επιστρέψετε στις κατηγορίες παραμέτρων,



Πατήστε ΚΑΤΩ Για να μεταβείτε στην επόμενη κατηγορία και ακολουθήστε τα βήματα 6 έως 9 για να ρυθμίσετε τις άλλες παραμέτρους,



Αφού γίνουν οι ρυθμίσεις, για να βγείτε από τις κατηγορίες επιλέξτε ESC και πατήστε το PRG.

**Σημείωση:** εάν δεν πατηθεί κανένα κουμπί, μετά από 20 δευτερόλεπτα το τερματικό θα επιστρέψει αυτόματα στην κανονική οθόνη.

## Ρυθμίσεις θερμοκρασίας

**Παρατεταμένη διάρκεια ζωής:** Η σωστή θερμοκρασία (0-5°C) παρατείνει σημαντικά τη διάρκεια ζωής των τροφίμων, μειώνοντας την αλλοίωση σε ένα επαγγελματικό ψυγείο.

**Διατηρημένη ποιότητα:** Η βέλτιστη θερμοκρασία διατηρεί τη γεύση, την υφή και τη θρεπτική αξία των τροφίμων, ελαχιστοποιώντας τις απορρίψεις λόγω απώλειας ποιότητας.

**Ελαχιστοποίηση του κινδύνου τροφικής δηλητηρίασης:** Η διατήρηση κατάλληλων χαμηλών θερμοκρασιών αναστέλλει την ανάπτυξη επιβλαβών βακτηρίων, εξασφαλίζοντας την ασφάλεια των τροφίμων και μειώνοντας τα απόβλητα τροφίμων.

**Αποδοτική κατανάλωση ενέργειας:** Η σωστή θερμοκρασία εξασφαλίζει αποδοτική λειτουργία του ψυγείου.

## Ετικέτα προϊόντος

Η ετικέτα του προϊόντος βρίσκεται συνήθως μέσα ή στο πίσω μέρος του ψυγείου.

Ο σειριακός αριθμός υποδεικνύει την ημερομηνία παραγωγής. Δείτε το βέλος στα δεξιά.

Σε αυτό το παράδειγμα, η ημερομηνία παραγωγής είναι: 2 Φεβρουαρίου 2023  
Η Tefcold διαθέτει τα απαραίτητα ανταλλακτικά για τουλάχιστον 8 χρόνια μετά την ημερομηνία παραγωγής.

			
<b>MODEL:</b>			
CLIMATIC CLASS	4	VOLTAGE(V)	220-240
NET.VOL(L)	92	CURRENT(A)	0.6
R-600a(g.)	46	FREQ.(HZ.)	60
LAMP POWER(W)	1.3	GWP	3
Manufacture name: Tefcold A/S			
Manufacture address: Industrivej 25, DK-8800 Viborg			
Serial no.:			
			
(01)06708181713990(11)230214(21)0031			

Δείγμα ετικέτας προϊόντος

Ημερομηνία παραγωγής

## Αντιμετώπιση προβλημάτων

ΣΥΜΠΤΩΜΑΤΑ	ΠΙΘΑΝΗ ΑΙΤΙΑ	ΛΥΣΗ
Η μονάδα δεν λειτουργεί όπως αναμενόταν	Ελαττωματική ηλεκτρική επαφή	Επαλήθευση των ηλεκτρικών συνδέσεων
	Κακή ηλεκτρική ισχύς	Ελέγξτε τη σύνδεση ρεύματος και την ηλεκτρική πρίζα
	Ρύθμιση θερμοστάτη "0" Η μονάδα εκτίθεται σε άμεσο ηλιακό φως	Αλλάξτε τη ρύθμιση του θερμοστάτη σε υψηλότερη τιμή Μεταφέρετε τη μονάδα σε σκιερό σημείο.
	Ο θερμοστάτης δεν είναι σωστά ρυθμισμένος	Ρύθμιση του θερμοστάτη
	Φραγμένος συμπυκνωτής	Καθαρισμός συμπυκνωτή.
	Φραγμένη σχάρα	Καθαρίστε τη σχάρα
	Κακή κατανομή των προϊόντων ή υπερβολικό φορτίο προϊόντων	Ανακατανομή του φορτίου του προϊόντος
	Η μονάδα δεν είναι σωστά οριζοντιωμένη	Ευγραμμίστε τη μονάδα
	Τριβή με άλλα αντικείμενα	Απομακρύνετε τη μονάδα από άλλα αντικείμενα
Ο εύκαμπτος σωλήνας αποστράγγισης βρίσκεται εκτός του δίσκου συμπυκνωτή	Τοποθετήστε τον εύκαμπτο σωλήνα στον δίσκο συμπυκνωτή.	

## Απόρριψη

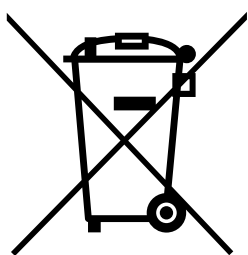

Η χρήση του συμβόλου υποδεικνύει ότι το προϊόν αυτό δεν μπορεί να αντιμετωπιστεί ως οικιακό απόβλητο. Διασφαλίζοντας τη σωστή απόρριψη αυτού του προϊόντος, θα βοηθήσετε στην αποφυγή πιθανών αρνητικών συνεπειών για το περιβάλλον και την ανθρώπινη υγεία, οι οποίες θα μπορούσαν διαφορετικά να προκληθούν από τον ακατάλληλο χειρισμό των αποβλήτων αυτού του προϊόντος. Ανακυκλώστε αυτό το προϊόν σύμφωνα με τους ισχύοντες τοπικούς κανονισμούς.

Οδηγία ΑΗΗΕ 2012/19/ΕΕ

Σε αυτό το προϊόν δεν χρησιμοποιείται ούτε αμίαντος ούτε οποιοδήποτε CFC.

Το λάδι του συμπιεστή δεν περιέχει PCB.

